

# ری را



## راهنمای محصول و گارانتی

دارنده محترم

این کتابچه برای آگاهی شما از

- امکانات خودرو و نحوه استفاده بهینه از آن

- ضوابط استفاده از خدمات گارانتی

- شرایط بهره‌مندی از خدمات امداد خودرو

تهیه شده و حاوی نکات مهم ایمنی، عملکردی و نگهداری است.

لطفاً این کتابچه را همواره در خودرو به همراه داشته و در حفظ و نگهداری آن کوشا باشید.





رهنبره ویژه گوشی های هوشمند  
برای دریافت نرم افزار ایران خودرو

## نرم افزار تلفن همراه گروه صنعتی ایران خودرو IKCO mobile application

- معرفی تمامی محصولات گروه صنعتی ایران خودرو
- نمایش موقعیت جغرافیایی نمایندگی ها بر روی نقشه
- قابلیت مکان یابی خودرو و...

برای خواندن لینک بارکد، احتیاج به نرم افزار بارکدخوان بر روی گوشی هوشمند خود دارید. آن را باز کرده و دوربین موبایل را کمی به بارکد نزدیک کنید. پس از چند ثانیه برنامه به طور خودکار بارکد را خوانده و لینک نهفته در آن را به شما نمایش می دهد.

بِسْمِ اللَّهِ الرَّحْمَنِ الرَّحِيمِ

## خریدار گرامی

ضمن تشکر از شما برای خرید محصول شرکت ایران خودرو، تبریک ما را به جهت این انتخاب بپذیرا باشید. امیدواریم خودروی جدید بتواند در لحظات شاد زندگی شما سهمی داشته باشد شرکت ایران خودرو در تلاش است تا همزمان با ارتقاء کیفیت محصولات خود، با ارائه خدمات بهتر رضایت شما را جلب نماید و اعتقاد داریم که این رضایتمندی، کلید طلایی در موفقیت ما خواهد بود.

در این راستا کتابچه راهنمای محصول و گارانتی تهیه شده است تا در استفاده صحیح از امکانات وسیله نقلیه و نحوه رانندگی با آن و نیز شرایط بهره‌مندی شما از خدمات گارانتی و امدادی به شما کمک نماید. لذا بهتر است همواره آن را در محفظه داشبورد خودرو نگهداری کنید. برای استفاده آسانتر، این کتابچه به دو قسمت کلی "راهنمای محصول" و "راهنمای گارانتی" تقسیم شده است. در راهنمای محصول به مشخصات و امکانات محصول، نکات ایمنی و عملکردی برای رانندگی و نگهداری از خودرو، اطلاعات فنی و ... در قالب فصل‌های قبل از رانندگی، رانندگی، نگهداری خودرو، فوریت‌های فنی، اطلاعات فنی اشاره شده است.

در راهنمای گارانتی شرایط استفاده از خدمات گارانتی خودرو و نیز نحوه بهره‌مندی از خدمات امداد خودرو ایران در فصل‌های کلیات، سرویس‌ها، قانون و آیین‌نامه حمایت از حقوق مصرف‌کنندگان و خدمات امدادی و طلایی امداد خودرو ایران تشریح گردیده است. توجه داشته باشید که در صورت فروش خودرو قبل از اتمام دوره گارانتی، این کتابچه را به منظور اطلاع خریدار از مشخصات خودرو، حقوق خود و شرایط گارانتی به ایشان تسلیم نمایید. بدیهی است عدم اطلاع خریدار از اطلاعات مندرج در این کتابچه، حقی را برای ایشان ایجاد نخواهد کرد.

### نکته مهم:

- نظر به اهتمام شرکت ایران خودرو بر توجه به مسایل محیط زیستی، در این کتابچه موارد و نکاتی که لازم است در راستای حفاظت از محیط زیست مورد توجه قرار گیرد با نماد  مشخص شده است.

### عبارات خاص:



#### اخطار

عدم توجه به دستورات ویژه که در کادرهای اخطار همراه با این علامت درج شده، ممکن است باعث آسیب جدی و به خطر افتادن سلامت راننده و یا سرنشینان خودرو شود



#### هشدار

عدم توجه به دستوراتی که در کادرهای هشدار دهنده همراه با این علامت درج شده است احتمال تصادف یا آسیب به خودرو را به دنبال خواهد داشت

۱ خودروی شما در یک نگاه

۲ قبل از رانندگی

۳ رانندگی

۴ نگهداری خودرو

۵ فوریت‌های فنی

۶ اطلاعات فنی

راهنمای نگهداری و خدمات گارانتی

## مرور سریع مطالب

فهرست تصویری نمای خارجی	برف پاک کن
فهرست تصویری نمای داخلی	فلاشر و بوق
فهرست تصویری محفظه موتور	سیستم‌های کمکی ترمز
باز کردن و بستن درها	سیستم فرمان برقی (EPS)
Keyless	بازبینی سطح مایعات
باز کردن و بستن در صندوق	نگهداری و مراقبت از خودرو
صندلی‌ها	کاهش مصرف سوخت و حفظ محیط زیست
ایمنی کودکان	تعویض چرخ‌ها
کمربند ایمنی	سامانه فشار پایش باد تایرها (TPMS)
کیسه هوا	تعویض لامپ‌ها
آینه‌ها	تعویض تیغه برف پاک‌کن
تنظیم غربلک فرمان	باتری
کنترل شیشه‌ها	تعویض فیوزها
سانروف	حمل خودرو
سیستم تهویه	عوامل شناسایی خودرو
تجهیزات داخلی	ابعاد خودرو
مالتی مدیا	اطلاعات فنی موتور
سیستم هشدار موانع عقب	مصرف سوخت
دوربین دید عقب	اوزان خودرو
صفحه نمایش جلو آمپر	ظرفیت‌ها
روشن کردن و رانندگی	مشخصات باتری و کولر
خاموش کردن و ترمز دستی	مشخصات رینگ‌ها و تایرها
گیربکس دستی	راهنمای نگهداری و خدمات گارانتی
گیربکس اتوماتیک	کلیات گارانتی
محدود کننده سرعت	سرویس‌ها
کروز کنترل	قانون و آیین‌نامه حمایت از حقوق مصرف‌کنندگان
دسته راهنما	خدمات امدادی و طلایی امدادخودرو ایران



خودروی شما در یک نگاه

فهرست تصویری نمای خارجی

۱۰۵ ..... برف پاک‌کن‌ها  
۱۰۶ ..... سنسور باران

۴۲ ..... سان روف

۱۰۵ ..... keyless  
۱۰۶ ..... درها



۴۲ ..... حمل خودرو

۱۰۶ ..... تعویض چرخ‌ها  
۱۰۵ ..... TPMS

۱۲۷ و ۱۰۱ ..... چراغ‌های جلو  
۱۰۴ ..... سنسور نور



آینه‌ها ..... ۴۲

برف پاک‌کن عقب ..... ۴۲

باز کردن و بستن در صندوق ..... ۴۲



مخزن سوخت ..... ۱۰۵  
مصرف سوخت ..... ۱۰۶

سیستم‌های کمکی ترمز ..... ۴۲

چراغ‌های عقب ..... ۴۲

دستیار پارک خودرو ..... ۴۲



مایع خنک‌کننده ..... ۴۲

میل مدرج روغن موتور ..... ۴۲

درپوش روغن ریز موتور ..... ۴۲

روغن ترمز ..... ۴۲



جعبه فیوز ..... ۴۲

مایع شیشه شوی ..... ۴۲

اهرم ایمنی در موتور ..... ۴۲

فیلتر هوا ..... ۴۲

باتری ..... ۴۲





## قبل از رانندگی



### سوئیچ استارت هوشمند

۱- قرار دادن سوئیچ استارت در حالت ACC پس از آنکه راننده قفل در خودرو را با استفاده از کلید ریموت و یا با لمس سنسور تعبیه شده بر روی دستگیره درها باز کرد، در ابتدا کلید استارت در حالت خاموش قرار دارد. با اولین فشار دادن دکمه استارت در صورتی که ریموت درون خودرو باشد، خودرو وارد حالت ACC خواهد شد به این معنی که سیستم‌های الکتریکی جانبی خودرو آماده استفاده می‌شوند. در صورتی که ریموت در محدوده مجاز (داخل خودرو) قرار نداشته با فشار دادن دکمه استارت، وضعیت خودرو در حالت خاموش باقی می‌ماند

۲- قرار دادن سوئیچ استارت در حالت سوئیچ باز پس از آنکه سوئیچ استارت خودرو در حالت ACC قرار گرفت در صورتی که ریموت در داخل خودرو قرار داشته باشد. با فشار دادن مجدد دکمه استارت وضعیت خودرو وارد حالت سوئیچ باز می‌شود. در

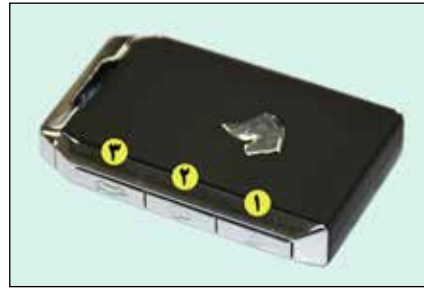

### ریموت کنترل هوشمند

بر روی ریموت کنترل هوشمند، سه دکمه‌ی قفل کردن درها ①، باز کردن درها ② و همچنین باز کردن در صندوق عقب ③ وجود دارد. در صورتی که سوئیچ خودرو در وضعیت خاموش باشد کاربر می‌تواند با فشار دادن دکمه ①، درها را قفل و با فشردن دکمه ②، درهای خودرو را باز کند همچنین با نگه داشتن دکمه ③ برای چند ثانیه در صندوق عقب باز می‌شود



### سیستم ورود هوشمند (Keyless)

در این خودرو راننده برای قفل کردن یا باز کردن درها نیازی به فشار دادن دکمه ریموت کنترل ندارد. زمانی که ریموت کنترل در محدوده تشخیص آنتن‌های خودرو قرار داشته باشد، خودرو و ریموت یکدیگر را شناسایی کرده و با لمس کردن ناحیه مخصوص بر روی دستگیره درهای جلوی خودرو (مطابق شکل)، قفل درها باز و یا بسته می‌شوند.

### قفل و باز کردن درها

در صورت همراه داشتن ریموت کنترل هوشمند، با لمس کردن قسمت داخلی دستگیره در، قفل مرکزی خودرو وارد حالت قفل باز می‌شود و در صورتی که قسمت خارجی دستگیره در لمس شود قفل مرکزی خودرو در حالت قفل بسته قرار می‌گیرد. ضمناً امکان قفل و باز کردن درها با فشردن کلید روی داشبورد نیز فراهم می‌شود



### ورود به خودرو و روشن کردن آن در صورت از کار افتادن ریموت

اگر به هر دلیلی ریموت از کار افتاده باشد (بعنوان مثال باطری ریموت تمام شده باشد و یا دچار تداخل امواج الکترومغناطیسی شده باشد)، جهت باز و بسته کردن درها باید از تیغه تعبیه شده که بصورت مخفی در داخل ریموت قرار دارد استفاده نمود. جهت خارج کردن تیغه از ریموت، می‌بایست ضامن مخصوص آن را فشار داد و تیغه را به سمت بیرون کشید.

به منظور استارت موتور، در صورت از کار افتادن ریموت، می‌بایست ریموت را به کلید استارت بچسبانید و مطابق موارد گفته شده در قسمت روشن کردن (استارت) موتور اقدام به روشن کردن خودرو از طریق دکمه استارت کنید.

#### توجه:

بطور کلی در مواردی که نیاز به تیغه سویچ می‌باشد، مانند غیر فعال کردن کیسه هوای سرنشین، قفل ایمنی کودک روی درها و ...، تیغه مخفی ریموت را خارج کرده و استفاده نمایید.

صورتی که ریموت در محدوده مجاز قرار نداشته باشد با فشار دادن کلید استارت، وضعیت خودرو در حالت قبلی باقی خواهد ماند.

نکته: هنگامی که سویچ در این وضعیت قرار دارد، دنده بصورت خودکار به وضعیت P تغییر خواهد یافت  
۳- روشن کردن (استارت زدن) موتور

با توجه به اینکه پیش از روشن شدن، خودرو در وضعیت P یا N قرار دارد، پدال ترمز را نگهداشته دکمه استارت را فشار دهید. موتور خودرو تنها زمانی روشن می‌شود که ریموت در داخل خودرو قرار داشته باشد. اگر ریموت در داخل خودرو تشخیص داده نشود وضعیت سویچ استارت تغییر نخواهد کرد

در صورتی که به هر دلیل موتور خودرو روشن نشود و یا روشن کردن موتور بیش از حد معمول طول بکشد استارت خودرو به صورت اتوماتیک (پس از چند ثانیه) قطع خواهد شد

۴- روشن کردن اضطراری خودرو  
در مواردی که سویچ پدال ترمز خودرو معیوب باشد، به منظور روشن کردن موتور ابتدا استارت را در حالت OFF قرار داده و دکمه استارت را بصورت ممتد برای حدود ۱۰ ثانیه فشار دهید.

**خاموش کردن خودرو با استفاده از سیستم ورود****هوشمند**

چنانچه خودرو متوقف باشد، در صورت روشن بودن موتور، با فشار دادن دکمه استارت، موتور خاموش خواهد شد. (در صورت حرکت خودرو امکان خاموش کردن خودرو با فشار دادن لحظه‌ای سوئیچ استارت وجود ندارد).

**خاموش کردن اضطراری خودرو در حال حرکت**

به منظور خاموش کردن خودرو در شرایطی که خودرو در حال حرکت است، دکمه استارت باید به صورت ممتد برای ۳ ثانیه و یا ۳ بار متوالی فشار دهید

**هشدارهای صوتی:****۱- فعال شدن دزدگیر:**

در صورتی که درهای خودرو بدون ریموت و یا بدون لمس کردن دستگیره باز شود، دزدگیر خودرو فعال خواهد شد. جهت غیر فعال کردن صدای هشدار دزدگیر می بایست دکمه قفل یا باز کردن از روی ریموت فشرده شود و یا موتور خودرو روشن شود.

**۲- جا ماندن یکی از ریموت‌ها داخل خودرو:**

چنانچه یکی از ریموت‌ها داخل خودرو مانده باشد و راننده هنگام ترک خودرو اقدام به قفل کردن درها توسط ریموت دوم (یا لمس دستگیره درها) نماید، یک هشدار صوتی فعال خواهد شد.

**۳- جا ماندن ریموت داخل صندوق:**

چنانچه پس از بستن در صندوق، بصورت اتوماتیک در صندوق باز شد، ممکن است ریموت داخل فضای صندوق عقب جا مانده باشد. در این حالت یک هشدار صوتی نیز فعال خواهد شد.

**۴- هشدار فراموشی روشن ماندن خودرو**

در صورتی که خودرو متوقف باشد و وضعیت سوئیچ در یکی از حالت‌های ACC، سوئیچ باز یا موتور روشن قرار داشته باشد، چنانچه هر کدام از درها بسته شود و ریموتی داخل خودرو یافت نشود، یک هشدار صوتی جهت یادآوری روشن ماندن خودرو فعال خواهد شد.

**هشدار**

خاموش کردن خودرو در حال حرکت، غیر از مواقع اضطراری و خاص توصیه نمی‌شود.





### از داخل خودرو

- دستگیره کنترل داخلی در جلو را بکشید؛ این کار قفل‌های خودرو را به صورت کامل باز می‌کند.

### بستن درها

هنگامی که یکی از درها به صورت صحیح بسته نشده باشد، این چراغ هشدار روشن خواهد شد  - هنگامی که خودرو در حال حرکت باشد، (سرعت بیش از ۱۰ کیلومتر بر ساعت)، چراغ سقف چشمک زده و هشدار صوتی فعال خواهد شد.



### درها

### باز کردن درها از بیرون خودرو

- پس از باز کردن قفل خودرو با استفاده از کنترل از راه دور یا کلید، دستگیره در را بکشید.

### چراغ خوش آمدگویی

با باز شدن هر یک از درهای جلو، به منظور خوش آمدگویی نماد شرکت ایران خودرو، بر روی زمین نمایان خواهد شد

### اخطار

به عنوان یک اقدام ایمنی هیچگاه کودکان را در خودرو تنها نگذارید.



**توجه:**

در زمان استفاده از یا فشردن کلید خارجی، ریموت باید در ناحیه در صندوق عقب قرار داشته باشد. کمترین ارتفاع قابل تنظیم، به اندازه نصف بیشترین ارتفاع می‌باشد. کلیه فعالیت‌های ذکر شده بر روی در صندوق عقب، در حالت توقف خودرو یا سرعت کمتر از ۵ کیلومتر امکان‌پذیر می‌باشد.

**باز بودن در صندوق**

اگر در صندوق به صورت صحیح بسته نشده باشد:

هنگامی که خودرو در حال حرکت است، این چراغ هشدار ظاهر شده و یک پیغام صوتی برای چند ثانیه بر روی صفحه نمایش نشانگر ابزار نمایش داده می‌شود.



**سنسور ضد مانع**

هنگام باز یا بسته شدن در صندوق، چنانچه هر یک از دستورهای بالا دریافت شود، این در همانجا ثابت می‌ماند و با دستور بعدی مسیر برعکس را طی خواهد کرد. در صندوق به سنسور ضد مانع مجهز بوده و در صورت برخورد با یک مانع در مسیر بسته شدن، بلافاصله باز خواهد شد.

**تنظیم ارتفاع در صندوق عقب برقی**

حداکثر ارتفاع باز شدن در صندوق عقب به یکی از روش‌های زیر قابل تنظیم می‌باشد:

- ۱- در ارتفاع مورد نظر، ابتدا در صندوق را (به یکی از روش‌های ذکر شده) نگه داشته و کلید داخلی (شماره ۳) را برای چند ثانیه بفشارید.
- ۲- از طریق منوی تنظیمات مالتی‌مدیا، اقدام به تنظیم ارتفاع دلخواه نمایید.

**باز کردن و بستن در صندوق**

در صندوق عقب به یکی از روش‌های زیر باز و بسته می‌شود:

- نگه داشتن کلید داشبورد (شماره ۱)
- نگه داشتن کلید روی ریموت (شماره ۲)
- کلید خارجی (بالای پلاک)
- استفاده از پا (مطابق توضیح ارائه شده)
- فشردن کلید داخلی (شماره ۳) فقط برای بستن هنگام باز یا بسته شدن در صندوق، چنانچه هر یک از دستورهای بالا دریافت شود، این در همانجا ثابت می‌ماند و با دستور بعدی مسیر برعکس را طی خواهد کرد.



### اخطار

- از قرار دادن کنترل از راه دور یا باتری در دسترس کودکان به شدت پرهیز نمایید زیرا بلعیدن باتری می‌تواند منجر به مرگ گردد. در صورت بلعیده شدن سریعاً به مراکز درمانی مراجعه نمایید.

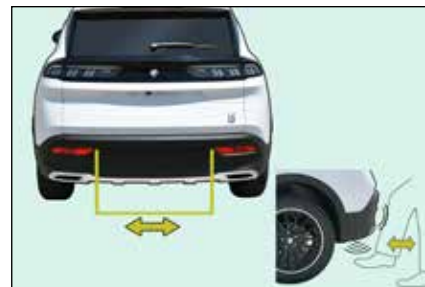

### باز شدن در صندوق با استفاده از پا

با در دست داشتن ریموت هوشمند در فاصله کمتر از ۸۰ سانتی عقب خودرو، وقتی پای خود را زیر قسمت مرکزی سپر عقب (در محدوده مشخص شده در تصاویر بالا) حرکت دهید، در صندوق بصورت خودکار باز می‌شود  
این قابلیت را می‌توانید از طریق منوی تنظیمات مالتی‌مدیا غیر فعال نمایید



### هشدار

در صورت گم کردن کلیدها، همراه با سند خودرو و مدارک شناسایی به یکی از نمایندگی‌های منتخب ایران خودرو مراجعه کنید.  
به صورت مکرر دکمه‌های ریموت کنترل را حتی هنگامی که خارج از محدوده است و خودرو شما نیز خارج از محدوده دید شماسست فشار ندهید. ممکن است قفل خودرو را بدون اینکه شما متوجه شوید باز کند.

از نگهداری باتری‌های مستعمل در خانه یا رهاسازی آنها در طبیعت خودداری کنید، آنها را در اختیار سازمان‌هایی که مسئولیت جمع‌آوری و بازیافت اینگونه باتری‌ها را دارند قرار دهید.

### تعویض باتری ریموت

برای تعویض باتری:  
- با استفاده از یک پیچ گوشتی کوچک، درپوش را از شیار لبه باز کنید.  
- درپوش را بردارید.  
- باتری تخت را از جای خود خارج کنید.  
- باتری جدید را جا بزنید و مراقب باشید که جهت اصلی جا زدن باتری رعایت شود.  
- مراحل فوق را برعکس انجام دهید تا ریموت به حالت اولیه برگردد.



### هشدار

اگر اشکال همچنان باقی باشد، با یکی از نمایندگی‌های منتخب ایران خودرو تماس بگیرید



### هشدار

هنگام بارش شدید باران، کیفی بودن سپر عقب و یا پس از شستشوی خودرو، ممکن است در صندوق با استفاده از پا باز نشود.  
در اینگونه موارد از ریموت کنترل استفاده نمایید.

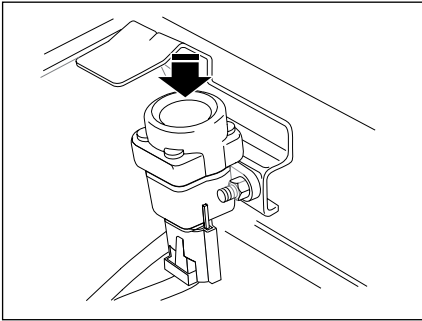

### قطع اضطراری سوخت رسانی

در صورت وارد آمدن ضربه شدید به خودرو، یک سیستم ایمنی باعث قطع عمل سوخت‌رسانی به موتور خودرو خواهد شد. در اینصورت و پس از حصول اطمینان از عدم نشستی سوخت، می‌توانید با فشردن کلیدی که در محفظهٔ موتور و بر روی گلگیر داخلی سمت سرنشین قرار دارد، مجدداً جریان سوخت به موتور را برقرار نمایید

### مبدل کاتالیزوری (کاتالیست)

در این خودرو از مبدل کاتالیزوری یا کاتالیست جهت تبدیل مواد آلایندهٔ خروجی از موتور به گازهایی با کمترین آلودگی استفاده شده است. لذا با توجه به اینکه سرب موجود در سوخت موجب تخریب یا از کار افتادن کاتالیست می‌شود، استفاده از بنزین بدون سرب در این خودرو ضروری می‌باشد.



### اخطار

از آنجا که بخار بنزین بسیار خطرناک و قابل اشتعال است، هنگام سوخت‌گیری خودرو باید خاموش باشد. همچنین در نزدیکی محل سوخت‌گیری، نباید جرقه، شعلهٔ آتش، سیگار، کبریت و ... وجود داشته باشد.



### هشدار

- از افزودن هر نوع مکمل به سوخت، خودداری نمایید.
- از آنجا که بنزین داخل باک ممکن است تحت فشار باشد، جهت جلوگیری از بروز صدمات، در باک را به سرعت باز نکنید.
- باز کردن در مخزن ممکن است منجر به هجوم آوردن هوا به داخل مخزن شود. این خلأ ایجاد شده کاملاً عادی بوده و ناشی از آب‌بندی سیستم سوخت است.
- در صورت عدم تطابق ویژگی‌های سوخت مورد استفاده با مشخصات تعریف شده در فصل اطلاعات فنی یا عدم استفاده از بنزین بدون سرب، امکان بروز مشکلات فنی و تخریب قطعات داخلی موتور وجود خواهد داشت.



### پر کردن مخزن سوخت

هنگامی که سطح سوخت در مخزن کم بوده (حدود ۷ لیتر) و نشانگر هشدار سوخت روشن باشد، لازم است در اسرع وقت نسبت به سوخت‌گیری اقدام نمایید. بدین منظور:

- دستگیره کنار صندلی (مطابق شکل) را کشیده و درپوش را باز کنید.
- در باک را پیچانده، باز کنید و آن را در جای مخصوص داخل درپوش قرار دهید.
- اقدام به سوخت‌گیری کنید و باک را تا سومین دفعه قطع نازل پر کنید (بیش از حد پر نشود).
- در باک را پیچانده و به طور کامل ببندید.
- درپوش را با فشار دست ببندید



### صندلی‌های جلو

#### حرکت به جلو و عقب

- برای حرکت دادن صندلی برقی، اهرم مربوطه (شماره ۱) را به جلو یا عقب فشار دهید.

#### زاویه پشتی صندلی

- برای عقب یا جلو بردن پشتی صندلی برقی، اهرم مربوطه (شماره ۲) را به سمت عقب کشیده یا به جلو فشار دهید.

#### ارتفاع صندلی

- برای تنظیم ارتفاع صندلی برقی، اهرم مربوطه (شماره ۳) را به سمت بالا کشیده یا به پایین فشار دهید.



#### هشدار

قبل از حرکت دادن صندلی به سمت عقب، مطمئن شوید که هیچ چیزی وجود ندارد که مانع حرکت کامل صندلی شود، تا از گیر کردن صندلی به دلیل وجود اشیایی بر روی کف، پشت صندلی یا سرنشینان عقب جلوگیری شود. اگر صندلی گیر کرد، بلافاصله حرکت آن را متوقف کنید.  
به عنوان یک اقدام ایمنی، تنظیم صندلی راننده باید تنها زمانی انجام شود که خودرو متوقف شده است.



### تنظیم ارتفاع پشت سری

- به منظور برداشتن و گذاشتن و یا تنظیم ارتفاع پشت سری صندلی، از دکمه A استفاده نمایید.
- توجه داشته باشید، تنظیم پشت سری هنگامی صحیح است که لبه بالایی آن همراستا با بالای سر باشد.



### تنظیم کننده گودی کمر

برای تنظیم وضعیت گودی کمر در صندلی راننده، می‌توانید دکمه تعبیه شده در قاب کناری صندلی را در چهار جهت حرکت داده و در حالت مناسب قرار دهید.



### گرمکن صندلی‌ها

صندلی‌های جلو مجهز به گرمکن می‌باشند. برای روشن شدن گرمکن هر صندلی، از دکمه کناری پدل تهویه در سمت مورد نظر استفاده نمایید.



### اخطار

هرگز در حالتی که پشت سری برداشته شده است، رانندگی نکنید، پشت‌سری‌ها باید در جای خود قرار داشته و به صورت صحیح تنظیم شوند.

### باز کردن مجدد پشتی صندلی

- پشتی صندلی و سپس کفی آن را صاف کرده و آن را محکم کنید.
- قلاب کمربندی ایمنی را باز کرده و آن را به جای خود برگردانید.



### جمع کردن پشتی صندلی

- ابتدا کمربند ایمنی را از پشت پشت‌سری صندلی عقب عبور داده و قلاب را در جای خود ببندید.
- صندلی جلو را در صورت نیاز به جلو حرکت دهید.
- شاسی را بکشید و با خواباندن پشتی و چرخاندن کفی، صندلی را جمع کنید.

### صندلی‌های عقب

خودروی شما، به صندلی عقب با کفی و پشتی دو تکه (۲/۳ دست چپ، ۱/۳ دست راست) مجهز می‌باشد که پشتی آن برای افزایش فضای داخل صندوق عقب قابلیت جمع شدن دارد.

برای باز کردن و نصب مجدد کفی صندلی عقب با یکی از نمایندگی‌های منتخب ایران خودرو تماس بگیرید.



### اخطار

در هنگام باز گرداندن صندلی به موقعیت اصلی مراقب باشید که کمربندهای ایمنی و قلاب آنها گیر نکنند.  
مطمئن شوید که پشتی صندلی محکم سر جای خود قرار گرفته است.

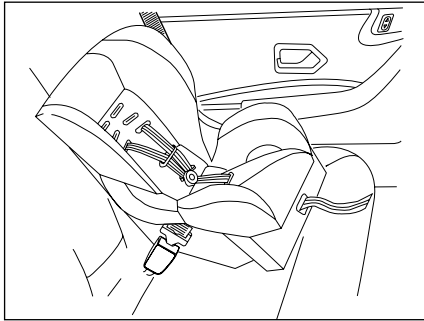

صندلی مخصوص اطفال ۹ ماهه تا ۴ ساله (وزن تا ۱۸ کیلوگرم) را به صورت رو به جلو، در صندلی عقب خودرو مستقر و از ۳ نقطه به کمر بند (کمر بند ساده و یا توسط ایزوفیکس) محکم کنید.  
(رجوع شود به جداول نصب صندلی کودک)

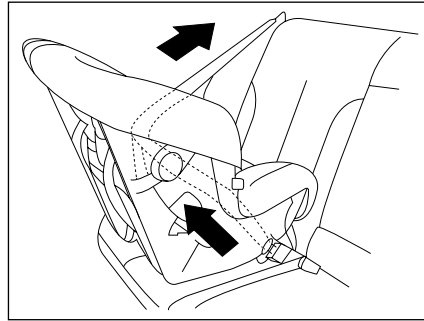

صندلی مخصوص اطفال تا سن حدود ۱۵ ماهگی (وزن تا ۱۳ کیلوگرم) را به صورت رو به پشت از سه نقطه به تسمه کمر بند (کمر بند با قرقه قفل شونده) محکم کنید.  
(رجوع شود به جداول نصب صندلی کودک)

**توجه:** آناتومی بدن کودکان متفاوت از بزرگسالان است بنابراین در تصادفها حساس تر هستند. لذا در اغلب کشورها برای حمل کودکان در خودروها قوانینی وضع شده و استفاده از وسایل ایمنی محافظت از کودکان اجباری می باشد. در کاهش ناگهانی سرعت خودرو، وزن سر با توجه به ضعف نسبی عضلات گردن کودکان می تواند صدمات جدی به ستون مهره ها وارد سازد. تنها در مواقعی که سن سر نشینان حدود ۱۳ سال و یا قد آنها بیش از ۱۳۷ سانتیمتر باشد، می توان آنان را نوجوان محسوب کرد.

در غیر اینصورت جهت حفظ سلامتی کودکان از صندلی کودک یا بوستر (Booster) استفاده گردد.

برای حمل کودکان در خودرو از وسایل ایمنی مختلفی همچون صندلی کودکی که با کمر بند خودرو به خودرو متصل می شود یا صندلی کودکی که از طریق قلاب های ایزوفیکس به خودرو محکم می شود و یا بوستر جهت تغییر ارتفاع نشیمنگاه کودکان بالغ تر با قد بیشتر می توان استفاده کرد.



برچسب روی آفتابگیر سرنشین



### اخطار

مطابق برچسب نصب شده روی آفتابگیر سرنشین، زمانی که صندلی کودک به حالت پشت به سمت جاده در صندلی سرنشین جلو قرار گرفته باشد، حتماً باید کیسه هوای سرنشین غیرفعال شود. در غیر اینصورت خطر آسیب دیدگی شدید کودک به دلیل باز شدن کیسه هوا وجود دارد.



### ایمنی کودکان و سانروف

- خارج شدن کودکان از سقف بازشوی خودرو به خصوص هنگام حرکت بسیار خطرناک می‌باشد.
- حتی در سرعت‌های پایین، ترمزگیری باعث اعمال شتاب بسیار زیاد به کودک و پرتاب او به بیرون می‌شود و ممکن است در اثر برخورد به لبه سقف باز شونده به گردن کودک آسیب وارد گردد.
- احتمال ورود اجسام خارجی نیز به چشم کودک وجود دارد.
- در اثر سرعت جریان هوا کودک ممکن است دچار کمبود اکسیژن گردد.
- در هر حال کودک شما باید در صندلی مخصوص خود محافظت شده باشد.

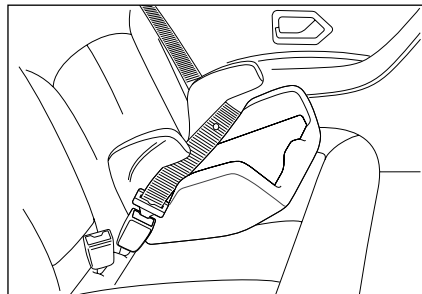

کودکان ۶ سال به بالا (وزن مابین ۲۲ تا ۳۶ کیلوگرم) را می‌توان با یک تشک کمکی به گونه‌ای در صندلی عقب خودرو رو به جلو نشاند، که بتوان از کمربندهای خودرو برای محافظت از کودک استفاده نمود.

هنگام بستن کمربند بر روی بوستر به نکات زیر توجه کنید.

- کمربند باید تا حد امکان محکم بسته شود
- کمربند کمر باید از ناحیه لگن عبور کند، نه از روی شکم
- بند مورب باید روی شانه قرار گیرد نه روی گردن (رجوع شود به جداول نصب صندلی کودک)

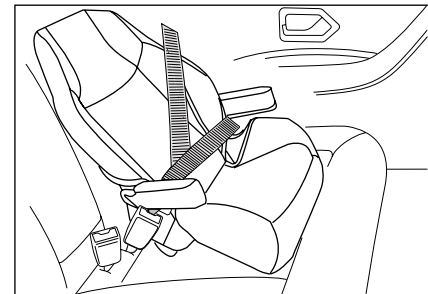

کودکان ۴ تا ۶ سال (وزن مابین ۱۵ تا ۲۵ کیلوگرم) می‌توانند از صندلی بوستر (Booster seat) استفاده کنند.

این صندلی، در صندلی عقب خودرو و رو به جلو به گونه‌ای قرار می‌گیرد که کودک توسط کمربند خودرو در صندلیش محافظت شود.

(رجوع شود به جداول نصب صندلی کودک)

### نحوه اتصال صندلی ایزوفیکس دار

به منظور اتصال صندلی کودک مجهز به ایزوفیکس قلاب‌های پایین صندلی کودک را به حلقه‌هایی که بین کفی و پشتی هستند متصل کنید و قلاب متصل به تسمه که بالای صندلی کودک است را به قلاب روی پشت صندلی عقب متصل کنید.

برای این منظور شاید لازم باشد قلاب پشتی صندلی خودرو را آزاد کنید تا پشتی صندلی خودرو کمی خم شود تا امکان رد کردن تسمه بالای صندلی کودک فراهم شود.

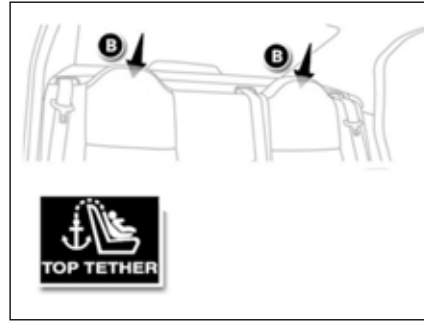

اتصالات صندلی کودک (که در تصاویر مشاهده می‌شود)، شامل سه حلقه است که دو تای آن بین کفی و پشتی صندلی عقب و دیگری پشت صندلی عقب قرار دارد.

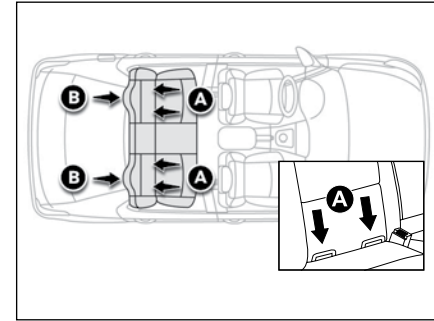

### نصب صندلی کودک توسط ایزوفیکس (Isofix)

صندلی‌های کودک مجهز به سیستم ایزوفیکس دارای دو قلاب قفل شونده در پایین صندلی بوده که به راحتی به دو حلقه که مابین پشتی و کفی صندلی خودرو قرار دارد متصل می‌شود و دارای یک تسمه و قلابی در انتهای آن است که به یک حلقه واقع در روی طاقچه عقب نصب می‌شود.

صندلی‌های ایزوفیکس به راحتی نصب می‌شود و تا جای ممکن از جابجایی و چرخش صندلی کودک جلوگیری می‌کند.

در این خودرو دو موقعیت نصب برای صندلی‌های مجهز به ایزوفیکس وجود دارد که هر دو موقعیت در صندلی‌های عقب کناری واقع شده است.

چنانچه در موقعیتی که صندلی کودک نصب می شود پشت سری ثابت وجود دارد و تسمه قلاب بالای صندلی کودک تک است، تسمه را از بالای پشت سری مطابق تصویر عبور دهید.

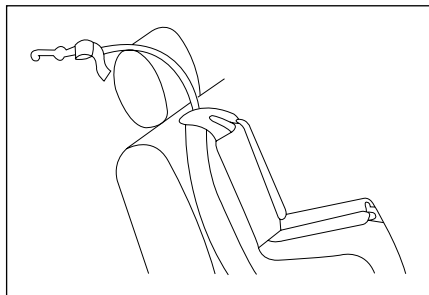

چنانچه در موقعیتی که صندلی کودک نصب می شود پشت سری ثابت وجود دارد و تسمه قلاب بالای صندلی کودک دو تایی است، تسمه را از اطراف پشت سری مطابق تصویر عبور دهید.

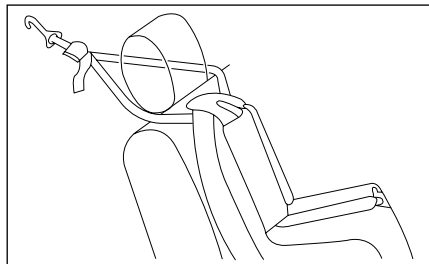

چنانچه در موقعیتی که صندلی کودک نصب می شود پشت سری متحرک وجود دارد پشت سری را بلند کرده و تسمه قلاب بالای صندلی را از زیر پشت سری رد کنید. چنانچه تسمه صندلی کودک شما دوتایی است از اطراف پشت سری تسمه را رد کنید (مطابق تصاویر زیر).

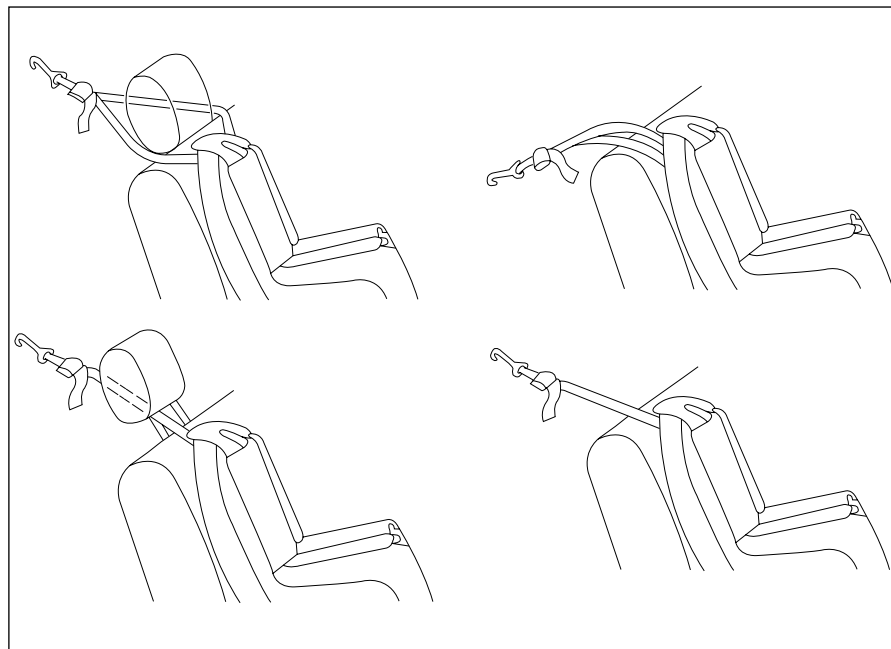

### نصب تسمه قلاب بالای صندلی کودک به بست‌های روی طاقچه

چنانچه در موقعیتی که صندلی کودک نصب می شود پشت سری وجود ندارد چه در صورتی که تسمه قلاب بالای صندلی کودک تک و چه به صورت دوتایی باشد این تسمه را از روی پشتی رد کنید (مطابق تصاویر زیر)

## جدول موقعیت صحیح برای نصب صندلی کودک قابل نصب توسط کمربند بزرگسال و صندلی کودک ایزوفیکس دار

موقعیت صندلی عقب وسط	موقعیت صندلی‌های عقب کناری	موقعیت صندلی سرنشین جلو (5)	وزن کودک	نوع صندلی کودک
X	U (2)	X	<10kg	گهواره عرض کودک گروه وزنی کودکان 0
X	U (3)	U (1)	<10kg و <13kg	صندلی رو به پشت گروه وزنی کودکان 0 و 0+
X	U (4)	X	9 تا 18kg	صندلی رو به جلو گروه وزنی کودکان 1
X	U (4)	X	15 تا 25kg 22 تا 36kg	بوستر گروه وزنی کودکان 2 و 3

## توضیحات:

X = این موقعیت برای نصب صندلی کودک مناسب نیست.

U = این موقعیت برای نصب صندلی کودک یونیورسال توسط کمربند بزرگسال خودرو مناسب است.

(۱) صندلی خودرو را در حالت عقب‌ترین و بالاترین موقعیت تنظیم کنید. زاویه پشتی صندلی تقریباً ۲۵ درجه باشد.

(۲) یک گهواره به صورت عرضی در خودرو نصب می‌شود و دو صندلی از ردیف عقب را اشغال می‌کند. گهواره را در موقعیتی قرار دهید که پاها نزدیک در قرار گیرند.

(۳) برای نصب صندلی کودک رو به عقب در ردیف عقب، صندلی جلو را تا حد ممکن به سمت جلو حرکت داده و بعد از نصب مجدداً تا جایی که به صندلی کودک برخورد نکند به سمت عقب برگردانید.

(۴) برای نصب صندلی کودک رو به جلو در ردیف عقب، قبل از نصب پشت سری صندلی خودرو در موقعیت نصب را جدا کنید.

(۵) آمار نشان می‌دهد که کودکان در تمامی رده‌های سنی و وزنی هنگامی که در صندلی عقب محافظت می‌شوند، ایمن‌تر هستند.

## جدول موقعیت صحیح برای نصب صندلی کودک با قابلیت اتصال با ایزوفیکس (ISOFIX)

موقعیت ایزوفیکس ها (ISOFIX)			نوع فیکسچر	کلاس ابعادی	گروه وزنی
صندلی عقب وسط	صندلی عقب کناری	صندلی سر نشین جلو			
N	X	N	ISO/L1	F	صندلی حمل کودک
N	X	N	ISO/L2	G	
N	X	N	ISO/R1	E	گروه 0 تا 10 کیلوگرم
N	X	N	ISO/R1	E	گروه 0 + تا 13 کیلوگرم
N	X	N	ISO/R2	D	
N	X	N	ISO/R3	C	
N	X	N	ISO/R2	D	گروه I 9 تا 18 کیلو گرم
N	X	N	ISO/R3	C	
N	IUF	N	ISO/F2	B	
N	IUF	N	ISO/F2X	B1	
N	IUF	N	ISO/F3	A	

## توضیحات:

(IUF) مناسب برای صندلی کودک مجهز ایزوفیکس از نوع همگانی "UNIVERSAL" رو به جلو تأیید شده برای این گروه وزنی.  
 (X) این موقعیت ایزوفیکس برای صندلی کودک مجهز به ایزوفیکس در این گروه سنی مناسب نمی باشد.  
 (N) در این موقعیت اتصال ایزوفیکس موجود نیست.  
 برای اطلاع از کلاس ابعادی و نوع فیکسچر صندلی کودک خود به مشخصات و کتابچه راهنمای صندلی کودک مراجعه شود.



### فصل دستی کودک

این سیستم مکانیکی به منظور جلوگیری از باز شدن درهای عقب با استفاده از کنترل‌های داخلی تعبیه شده است. کنترل‌های این سیستم بر روی لبه هر در قرار داده شده‌اند.

### فصل کردن

با کلید مکانیکی، کنترل قرمز را یک‌چهارم دور در جهت‌های زیر بچرخانید:

- به سمت راست بر روی در سمت چپ عقب
- به سمت چپ بر روی در سمت راست عقب

### باز کردن

با کلید مکانیکی، کنترل قرمز را یک‌چهارم دور در جهت‌های زیر بچرخانید:

- به سمت چپ بر روی در سمت چپ عقب
- به سمت راست بر روی در سمت راست عقب



### اخطار

- از محکم شدن اتصال قلاب بالای متصل به تسمه صندلی کودک با قلابی که در طاقچه عقب قرار دارد مطمئن شوید (رجوع شود به نحوه اتصال). در صورتی که اتصال به درستی صورت نگرفته باشد، در هنگام تصادف شاید به صورت مناسبی مهار ایمنی کودک نداشته باشد.
- به حالت‌های مختلف بستن قلاب متصل به تسمه در بالای صندلی کودک بسته به شرایط پشت سری توجه فرمایید.
- اتصالات ایمنی کودک به گونه‌ای طراحی شده‌اند که تنها بارهایی را که به درستی بر صندلی کودک وارد می‌شوند را تحمل می‌کنند. تحت هیچ شرایطی آنها قابل استفاده برای کمربند ایمنی بزرگسالان نمی‌باشند. اتصالات توان تحمل نیروی اضافه بر آنها در هنگام تصادف اگر تسمه صندلی به صورت کامل و یا کمربند ایمنی بزرگسالان بر روی آن نصب شود را ندارد. بزرگسالی که اتصال کمربند را بر روی اتصالات ایمنی کودک نصب می‌کند ریسک بزرگی را برای متحمل شدن جراحات شدیدی که در تصادف بوجود می‌آید، می‌کند.
- از نصب بلندگوهایی که نیاز به باز کردن قلاب بالای متصل به تسمه صندلی کودک دارد و یا در استفاده مناسب از قلاب بالای متصل به تسمه صندلی کودک، مداخله ایجاد می‌کند، خودداری فرمایید.
- تصادف می‌تواند سیستم ایروفیکس خودرو را دچار آسیب دیدگی کند. ایروفیکس آسیب دیده نمی‌تواند مهار ایمنی برای کودک باشد و منجر به جراحات جدی و یا حتی مرگ در تصادف شود. بدین منظور مطمئن شوید که سیستم ایروفیکس بعد از تصادف به درستی کار می‌کند. در اولین فرصت یک بازرس باید این سیستم را چک کند و در صورت نیاز جایگزینی‌های لازم را انجام دهید.

پیش‌کشنده فوراً کمربندهای ایمنی را بر روی بدن سرنشینان سفت می‌کند. البته پیش‌کشیدگی کمربندهای ایمنی هنگامی فعال می‌شوند که سوئیچ استارت روشن باشد.

محدودکننده سرعت فشار کمربندهای ایمنی را بر روی سینه سرنشینان کاهش می‌دهد تا حفاظت از آنها بهتر شود

سیستم پیش‌کشنده و محدودکننده نیرو در هنگام عملکرد کیسه هوا فعال شده و پس از آن باید در اسرع وقت کمربندها توسط نمایندگی‌های مجاز ایران خودرو بازبینی و در صورت نیاز تعویض شود عملکرد این سیستم با ایجاد صدا و دودی بی ضرر همراه است

### توصیه‌های مربوط به کودکان

اگر سن یکی از سرنشینان کمتر از ۱۳ سال یا قد وی کمتر از ۱۳۷ سانتیمتر باشد، از صندلی کودک مناسب استفاده کنید. (به بخش ایمنی کودکان مراجعه کنید). هرگز از یک کمر بند برای نگه داشتن بیش از یک کودک، استفاده نکنید.

هرگز اجازه ندهید که کودکان در آغوش شما بنشینند.

کوتاهی همراه با پیغام صوتی چشمک می‌زند. سپس چراغ هشدار روشن می‌ماند تا اینکه راننده کمر بند ایمنی خود را ببندد. اگر راننده کمر بند ایمنی خود را در حین حرکت باز کند نیز این چراغ هشدار بر روی صفحه نمایش نشانگر ابزار روشن خواهد شد.

### تنظیم ارتفاع کمر بند ایمنی صندلی‌های جلو

ارتفاع کمر بند ایمنی را متناسب با قد سرنشینان جلو با استفاده از ضامن روی ستون تنظیم نمایید.

برای این کار، دکمه تنظیم ارتفاع کمر بند را بیرون بکشید و آن را یک یا چند پله بالا یا پایین ببرید.

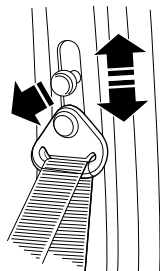

### سیستم پیش‌کشنده و محدودکننده نیرو

کمربندهای ایمنی جلو به یک سیستم پیش‌کشنده و محدودکننده نیرو مجهز هستند. این سیستم، ایمنی کمربندهای ایمنی جلو را در صورت ضربه از جلو بهبود می‌بخشد. بسته به شدت ضربه، سیستم

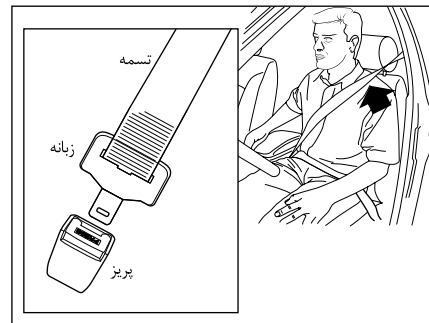

### بستن و باز کردن کمر بند ایمنی

صندلی‌های جلو و عقب مجهز به کمر بند ایمنی هستند. برای بستن و باز کردن آنها به ترتیب زیر عمل نمایید:

- تسمه کمر بند را کشیده و زبانه را وارد پرریز کنید.
- با کشیدن کمر بند مطمئن شوید که کمر بند ایمنی به صورت صحیح بسته شده است.
- برای باز کردن دکمه قرمز را بر روی پرریز فشار داده و کمر بند ایمنی را در فرقره آن هدایت کنید تا جمع شود.

### چراغ هشدار بسته نشدن / باز شدن کمر بند ایمنی

هنگامی سوئیچ استارت باز می‌شود، اگر راننده کمر بند ایمنی خود را نبسته باشد، این چراغ بر روی صفحه نمایش جلو امیر نمایش داده می‌شود

از سرعت ۲۰ کیلومتر بر ساعت، چراغ هشدار برای مدت



### اخطار

- همواره از بسته بودن کمربند ایمنی همهٔ سرنشینان حتی در رفت و آمدهای کوتاه اطمینان حاصل کنید.
- کمربندهای ایمنی خودروی شما برای اندازه‌های افراد بالغ طراحی و تنها برای استفادهٔ یک نفر در نظر گرفته شده است.
- هرگز اجازه ندهید هنگام حرکت، سرنشینان پشتی صندلی خود را بیش از حد بخوابانند. کمربندهای ایمنی در حالتی قابلیت کامل خود را دارند که سرنشینان به حالت عمودی نشسته و به صندلی تکیه دهند.
- هنگام حرکت، تسمهٔ کمربند را از بدن دور نکنید. جهت عملکرد درست، کمربند ایمنی باید همیشه در تماس کامل با بدن باشد و نزدیک بدن بسته شود.
- برای اطمینان از عملکرد صحیح، کمربندها را با یک حرکت نرم به جلو بکشید و بازبینی کنید که پیچ نخورده یا گیر نکرده باشد.
- تسمهٔ پایینی کمربند نباید از روی شکم عبور کند بلکه محل صحیح عبور آن از ناحیه لگن است. تسمه مورب باید از روی شانه و قفسهٔ سینه بگذرد بدون اینکه به گردن فشار آورد.
- قبل از بستن کمربند، اشیای سخت، تیز یا شکستنی چون قلم، کلید، عینک و مانند آن را از لباس خود جدا کنید.
- مراقب باشید کمربند تاب نخورده باشد و مانعی در سر راه آن قرار نگیرد.
- در صورت لزوم می‌توانید از کمربندها برای ثابت نگه‌داشتن بسته‌ها روی صندلی، استفاده کنید. در تصادف‌ها، پرتاب بسته‌های آزاد روی صندلی‌ها در داخل اتاق خودرو می‌تواند موجب صدمات جدی شود.
- کمربندهای ایمنی به یک قرقره مجهز هستند که امکان تنظیم خودکار طول تسمه با اندازه بدن شما را فراهم می‌کند. این کمربند ایمنی به صورت خودکار هنگامی که استفاده نشود، جمع می‌شود. قبل و بعد از استفاده مطمئن شوید که کمربند ایمنی به صورت صحیح در قرقره جمع شده است.
- قرقره‌های کمربند به قفل کن اتوماتیک مجهز هستند که در صورت تصادف، ترمز اضطراری، یا در صورت چپ کردن خودرو، عمل می‌کند. می‌توانید این امکان را با کشیدن محکم تسمه و مشاهده قفل شدن آن امتحان کنید.
- پس از جمع کردن یا حرکت دادن صندلی‌ها، مطمئن شوید که کمربند ایمنی در جای صحیح قرار گرفته و به صورت صحیح در قرقره جمع شده است.
- از ورود اجسام خارجی بخصوص مواد چسبنده، به داخل قفل کمربند که باعث درست عمل نکردن آن می‌شوند، جلوگیری کنید.
- برای هرگونه بازدید یا تعمیرات اجزای کمربندهای ایمنی، به نمایندگی‌های مجاز که به مهارت و تجهیزات مورد نیاز مجهز هستند مراجعه نمایید.
- در صورت مشاهده هرگونه آسیب، فرسودگی، بریدگی و ... در اجزای کمربند ایمنی، به نمایندگی‌های مجاز مراجعه نمایید.
- به دنبال وارد شدن ضربه، سیستم کمربندهای ایمنی را توسط نمایندگی‌های منتخب ایران خودرو مورد بازبینی و در صورت نیاز تعویض قرار دهید.





### اخطار

- پوشاندن محدوده کیسه‌های هوا و چسباندن هرگونه وسیله (آرم، ساعت، پایه تلفن همراه و...) بر روی آنها ممنوع می‌باشد.
- قرار دادن اشیاء در جلوی صندلی به صورتی که مانع از نشستن عادی شود یا جلوی کیسه هوا را بپوشاند بسیار خطرناک است.
- بروز حالات زیر نشان‌دهنده وجود ایراد در یکی از کیسه‌های هوا یا کمربند ایمنی بوده و بلافاصله باید به نمایندگی‌های مجاز مراجعه شود.
- روشن ماندن چراغ‌های نشانگر پس از ۶ بار چشمک زدن
- روشن نشدن و چشمک نزدن چراغ‌های نشانگر، در زمانی که سویچ استارت در وضعیت (ON) قرار دارد.
- روشن شدن یا چشمک زدن چراغ‌های نشانگر در حین حرکت.
- بدیهی است در صورت عدم مراجعه، مسئولیت بروز هرگونه اتفاق بر عهده مالک خودرو خواهد بود.
- کیسه‌های هوا هنگامی که سویچ استارت بسته و خودرو خاموش است، عمل نمی‌کند.

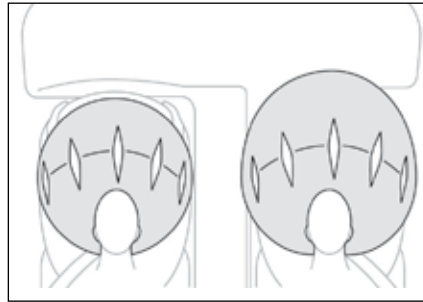

### کیسه هوای راننده و کیسه هوای سرنشین

کیسه هوای مخصوص راننده در پشت درپوش مرکزی غربلیک فرمان قرار گرفته روی آن عبارت **SRS AIRBAG** جهت اطلاع از مجهز بودن خودرو به کیسه هوا حک شده است.

کیسه هوای سرنشین در قسمت بالایی سمت راست داشبورد قرار دارد و عبارت **SRS AIRBAG** بر روی آن حک شده است.



### هشدار

لازم است بدانید که هیچ سیستمی نمی‌تواند سرنشینان را از تمام آسیب‌های احتمالی در یک تصادف حفظ کند.

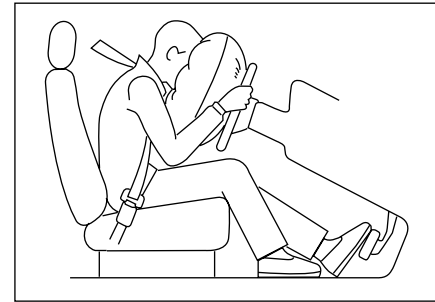

### کیسه‌های هوا

خودروی شما علاوه بر تجهیز به کمربند ایمنی پیش‌کشنده، دارای کیسه هوا (AIRBAG)، نیز می‌باشد.

کیسه‌های هوا، بلافاصله پس از وقوع تصادف و ضربه شدید فعال شده و از سرنشینان خودرو محافظت می‌نمایند.

هنگامی که سویچ استارت در وضعیت (ON) قرار می‌گیرد، چراغ‌های نشانگر (AIRBAG) روی صفحه جلو آمپر  روشن شده و پس از ۶ بار چشمک زدن خاموش می‌گردد.

در صورت مشاهده هرگونه تغییر در عملکرد این نشانگرها، به نمایندگی‌های مجاز مراجعه نمایید.

**شرایط خاص باز شدن کیسه‌های هوای جلو**

موارد زیر، ممکن است موجب وارد آمدن ضربه شدید به زیر خودرو شده و شرایط را برای باز شدن کیسه‌های هوای جلو فراهم نماید:  
برخورد خودرو با جوی، لبه جدول یا سطح سخت

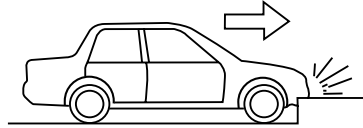

افتادن خودرو به داخل یا پریدن از روی گودالی عمیق  
افتادن یا زمین خوردن شدید خودرو

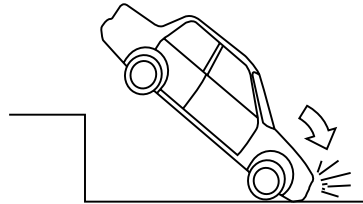
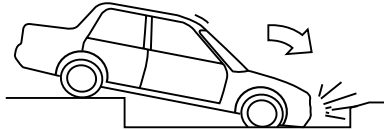
**شرایط باز نشدن کیسه‌های هوای جلو**

تصادف از ناحیه بدنه جانبی خودرو

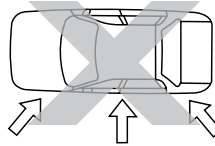

تصادف از عقب خودرو

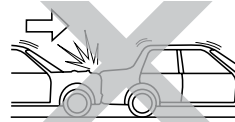

واژگون شدن یا غلتیدن خودرو

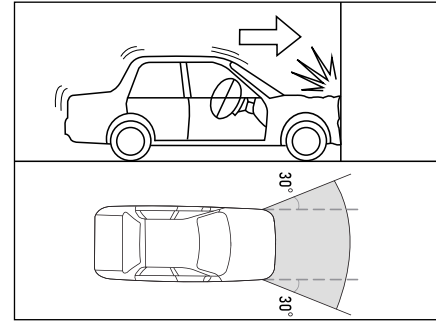

توجه: در برخورد جلوی خودرو با زیر خودروی مقابل، در سرعت بیشتر از ۴۰ کیلومتر، کیسه‌های هوای جلو باز شده و در سرعت‌های کمتر، به میزان ارتفاع و نوع مانع بستگی دارد.

**شرایط باز شدن کیسه‌های هوای جلو**

کیسه‌های هوای جلو در صورت بروز تصادف از قسمت جلوی خودرو به صورت مستقیم یا برخورد با زاویه ۳۰ درجه از سمت راست یا چپ خودرو، با سرعت و شدتی بیشتر از سطح آستانه تعیین شده در واحد کنترل الکترونیکی کیسه‌های هوا (ACU)، با مانع ثابتی که حرکت نکند یا تغییر شکل ندهد باز شده و از ناحیه سر، صورت و قفسه سینه سرنشینان جلو محافظت می‌نمایند.

باید توجه داشت که برخورد با اجسامی مانند خودروی پارک شده یا پایه تابلو (که ممکن است بر اثر ضربه جا به جاشده یا تغییر شکل دهند)، می‌تواند شدت ضربه را به کمتر از آستانه مورد نظر برساند.

### نکات مهم:

- کیسه هوا فقط یک بار می‌تواند در یک تصادف عمل کند و بقدری سریع پر و خالی می‌گردد که ممکن است حتی متوجه فعال شدن آن نشوید.
- فعال شدن کیسه هوا نه مانع دید شما می‌شود و نه آنقدر سفت است که نتوانید از خودرو خارج شوید.
- هنگام باز شدن کیسه هوا صدای بلندی ایجاد شده و همزمان با تخلیه هوای کیسه هوا مقدار کمی دود خارج می‌شود که منجر به صدمات فردی نمی‌شود. البته ممکن است موجب تحریک موقت گلو یا پوست سر نشینان شود.
- باز شدن کیسه هوا، ممکن است با بروز آسیب یا سوختگی در قسمت‌هایی از بدن که در مقابل آن قرار گرفته است (مانند سر، صورت، بالاتنه و دست‌ها)، همراه باشد.



### اخطار

- کیسه‌های هوا سیستم حفاظتی مکمل کمربند ایمنی در برابر تصادف بوده و بسته به ماهیت و شدت ضربه، کمربند ایمنی همزمان با کیسه هوا عمل می‌کنند. فلذا راننده و تمامی سرنشینان باید همواره کمربند ایمنی خود را بسته نگه دارند تا ریسک صدمات شدید و یا فوت در صورت تصادف به حداقل برسد.
- در صورتی که راننده و سرنشینان کمربند ایمنی را نبندند، به جلو خم شوند، یا خارج از صندلی قرار بگیرند، در صورت تصادف حتی با فعال شدن کیسه هوا، احتمال صدمات جدی برای ایشان وجود خواهد داشت.
- قرار گرفتن دست راننده بر روی پره‌ها یا قسمت مرکزی فرمان، قرار دادن پاها بر روی داشبورد و نزدیک بودن بیش از حد به کیسه هوا، ضمن ایجاد اختلال در عملکرد سیستم ایمنی، احتمال صدمه در تصادفات را بسیار بالا خواهد برد.
- در طول رانندگی از استعمال دخانیات بپرهیزید. هنگام باز شدن کیسه هوا، آتش حاصل از دخانیات می‌تواند باعث بروز خطر شود.

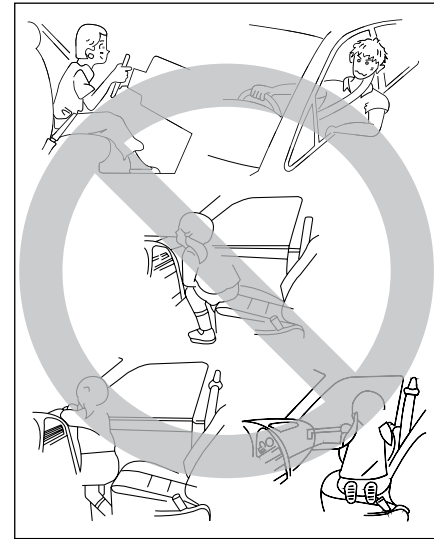

### ارتباط نشستن مناسب با عملکرد کیسه هوا و کمربند ایمنی

کیسه هوا زمانی حداکثر اثر حفاظتی را داراست که کمربند ایمنی بدن شما را در موقعیت مناسب حفظ کرده باشد. بنابراین لازم است سرنشینان جلو، همواره صندلی را در موقعیت مناسب نسبت به خود تنظیم نموده، به حالت عمودی بنشینند و به پشتی صندلی تکیه کنند.

**سرویس و نگهداری کیسه‌های هوا**

اگر کیسه هوا یک بار عمل کند، بایستی کلیه اجزا و قطعات آن در اسرع وقت توسط نمایندگی مجاز ایران خودرو تعویض گردد.

اوراق کردن خودروهایی که کیسه آنها تخلیه نشده باشد کار خطرناکی است. برای از بین بردن چاشنی‌های فعال کننده کمر بند ایمنی و کیسه هوا به نمایندگی‌های مجاز ایران خودرو مراجعه نمایید.

جهت اطلاع از دوره‌های بازدید یا تعویض کیسه‌های هوا و کمر بند ایمنی به قسمت گارانتی مراجعه نمائید.

هرگز نگهدارنده کودک رو به عقب را بر روی صندلی که توسط یک کیسه هوای فعال در جلوی آن محافظت می‌شود، استفاده نکنید، مرگ یا صدمه جدی به کودک می‌تواند اتفاق بیفتد. در صورت ضرورت به استفاده از صندلی کودک روی صندلی جلو یا کیسه هوای سرنشین را غیرفعال نمایید (و به محض برداشتن صندلی کودک مجدداً فعال کنید) یا صندلی کودک را روبه جلوی خودرو بگذارید (هیچ یک از این دو حالت توصیه نمی‌شود). همچنین به طور کلی نشستن سرنشین بر روی صندلی جلو در حالتی که کلید (OFF) می‌باشد خطرناک است. برای اطلاع از ملاحظات ایمنی کودکان، به بخش مربوطه در این کتابچه مراجعه فرمائید.

**غیر فعال نمودن کیسه هوای سرنشین**

کلید غیر فعال نمودن کیسه هوای سرنشین داخل محفظه داشبورد (مطابق شکل) قرار گرفته و این امکان را فراهم می‌کند که کیسه هوای سرنشین فعال (ON) یا غیر فعال (OFF) شود.

در صورت غیر فعال شدن، چراغ هشدار غیر فعال بودن کیسه هوای سرنشین بر روی جلو آمپر (2/2) روشن می‌شود.

**اخطار**

- اجازه ندهید کودکان بدون محافظت در خودرو بنشینند یا دست و سرشان را از خودرو خارج کنند. کودکان را روی پاهایتان ننشانید یا آنها را در آغوش نگیرید.
- اگر کودکان به درستی محافظت نشده باشند یا صندلی کودک به شکل نامناسب روی صندلی جلو قرار داده شده باشد، احتمال بروز صدمات شدید وجود خواهد داشت.
- در صورت بروز ایراد در عملکرد کلید غیرفعال‌سازی کیسه هوای سرنشین جلو، از نصب صندلی کودک در حالت پشت به جلوی خودرو اکیداً خودداری کنید.

**اخطار**

- استفاده از اجزاء سیستم ایمنی یک خودرو (کیسه هوا، کمر بند ایمنی، واحد کنترل الکترونیکی، سیم کشی و ...) بر روی خودرو دیگر حتی اگر مشابه باشند ممنوع بوده و حتماً باید از قطعات استاندارد کارخانه استفاده شود.
- بعد از تصادف، مجموعه سیستم ایمنی باید مورد بازدید قرار گیرد.
- هرگونه تعمیرات، عملیات و بازدید بر روی سیستم ایمنی باید در نمایندگی‌های مجاز ایران خودرو صورت پذیرد.

**اخطار**

- فعال یا غیرفعال کردن کیسه هوای سرنشین جلو می‌بایست در هنگام خاموش بودن خودرو صورت پذیرد.
- بلافاصله پس از دوباره فعال نمودن کیسه هوا، باید چراغ هشدار مربوطه (2/2) خاموش شود.

### عوامل باز نشدن کیسه‌های هوا جانبی

- برخورد به بدنه جانبی خودرو در قسمت جلو یا عقب (غیر از محدوده ستون وسط)
- برخورد به بدنه جانبی خودرو با زاویه ای غیر از عمود بر خودرو

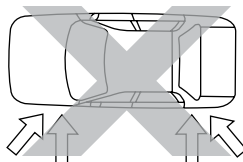

- تصادف از جلو یا عقب خودرو



- واژگون شدن یا غلتیدن خودرو

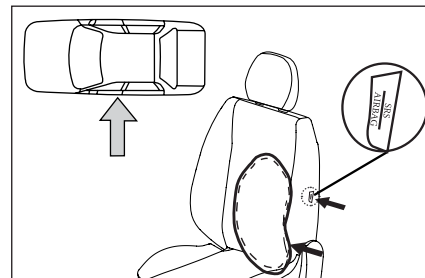
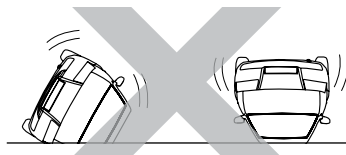

### کیسه هوای جانبی

کیسه‌های هوای جانبی، در کناره جانبی بیرونی صندلی راننده و سرنشین برای حفاظت از پهلو و لگن خاصره ایشان قرار گرفته است

### شرایط باز شدن کیسه‌های هوا جانبی

کیسه‌های هوای جانبی در صورت بروز تصادف از سمت جانبی خودرو (که ستون وسط خودرو قرار دارد) به صورت عمود، با سرعت و شدتی بیشتر از سطح آستانه تعیین شده در سیستم کنترل الکترونیکی کیسه‌های هوا (ACU) باز می‌شوند



### اخطار

- همیشه اطمینان حاصل کنید که کیسه‌های هوای جانبی، می‌توانند در مواقع لزوم به راحتی باز شوند.
- استفاده از روکش صندلی و نیز آویزان کردن لوازم و تجهیزات اضافی بر روی صندلی جلو و یا پوشاندن قسمت بیرونی صندلی به هر وسیله‌ای، باعث ممانعت از عملکرد صحیح کیسه‌های هوای جانبی می‌شود.
- در صورت تمایل به استفاده از روکش صندلی، برای تهیه روکش مخصوص صندلی‌های دارای کیسه هوا، به نمایندگی‌های مجاز مراجعه نمایید.
- از شستن یا خیس کردن صندلی‌های جلو خودداری نمایید.
- در صورت تصادف و عمل کردن کیسه‌های هوای جانبی، صندلی باید به طور کامل تعویض گردد.
- تعویض یا تعمیر صندلی‌های جلو باید توسط نمایندگی‌های مجاز انجام پذیرد.

### آینه‌های جانبی

هر یک از این آینه‌ها مجهز به سطح آینه‌ای قابل تنظیمی هستند که امکان مشاهده پشت خودرو را از بغل به صورتی که برای سبقت و پارک لازم است، فراهم می‌کنند.

این آینه‌ها را همچنین می‌توان در یک فضای محدود جمع کرده و باز کرد.



### بستن خودکار آینه‌های جانبی

برای بسته و جمع شدن خودکار آینه‌ها بدون نیاز به فشار دست، کلید ۱ و برای باز شدن کلید ۲ را فشار دهید.

برای بستن آینه‌ها با استفاده از ریموت، در فاصله ۱۰ ثانیه پس از قفل کردن درها با ریموت، با فشردن دکمه قفل درها، آینه‌ها بسته می‌شوند. همچنین با باز شدن قفل درها آینه‌ها نیز باز خواهند شد.

### تنظیم آینه‌های جانبی

- برای تنظیم آینه هر سمت، کلید R (راست)
- و یا L (چپ)
- را انتخاب نموده و با استفاده از کلید چهار جهته آینه را در شرایط دلخواه تنظیم کنید.

### بستن آینه‌ها با استفاده از سنسور لمسی

هنگام باز و بسته کردن خودرو از طریق سنسور لمسی دستگیره درب‌ها، با یک بار لمس کردن قسمت خارجی دستگیره درب‌های جلو، خودرو قفل می‌شود در صورتی که در فاصله زمانی کمتر از ۱۰ ثانیه قسمت خارجی دستگیره درب‌ها دوباره لمس شود، آینه‌ها جمع می‌شوند. همچنین هنگام باز کردن قفل خودرو با استفاده از سنسور لمسی، علاوه بر باز شدن قفل خودرو آینه‌ها نیز باز می‌شوند.



### اخطار

- به عنوان یک اقدام ایمنی، آینه‌ها باید به گونه‌ای تنظیم شوند که نقاط کور به حداقل برسند.
- اشیاء مشاهده شده، در واقع از آنچه به نظر می‌رسد نزدیک‌تر هستند. برای اینکه قضاوت صحیحی در خصوص فاصله خودروهایی که از عقب به شما می‌رسند داشته باشید، این مسأله را در نظر داشته باشید.
- در حین رانندگی از تنظیم آینه‌ها خودداری نمایید. با توجه به خطر بالای این عمل، تنظیم آینه را در زمان توقف کامل خودرو انجام دهید.



### هشدار

آینه پس از رسیدن به حداکثر زاویه تنظیم، متوقف می‌شود ولی موتور آن تا زمانی که کلید فشار داده می‌شود کار می‌کند. لذا بیش از زمان لازم برای تنظیم، کلید را فشار ندهید چون ممکن است موتور آینه آسیب ببیند.



### تنظیم غربیلک فرمان

- هنگامی که خودرو ساکن است، دستگیره کنترل را پایین بکشید تا مکانیزم تنظیم فرمان آزاد شود.
- فرمان را به صورتی تنظیم کنید که برای رانندگی مناسب باشد.
- دستگیره کنترل را بکشید تا مکانیزم تنظیم فرمان قفل شود.

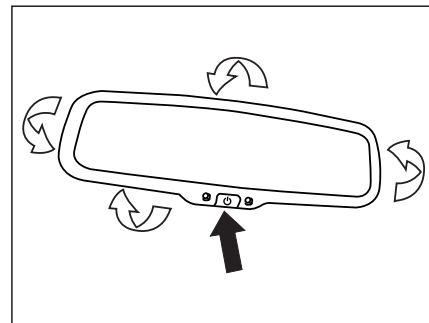

### آینه داخلی

آینه‌های الکتروکرومیک به حسگر نور از پشت خودرو مجهز بوده و به طور خودکار تابش نور خیره کننده را کاهش می‌دهد. البته در حرکت با دنده عقب این عملکرد فعال نبوده و تصاویر بصورت واقعی دیده خواهد شد. ضمناً با استفاده از دکمه زیر آینه (⏻) می‌توان این امکان را بصورت دستی غیر فعال کرد.

**توجه:** ممکن است تصویر آینه در حالت دید در شب، راننده را در تشخیص موقعیت خودروهای عقبی به اشتباه اندازد.



### اخطار

به عنوان یک اقدام ایمنی، این عملیات تنها باید هنگامی انجام شود که خودرو متوقف شده باشد.

### توجه

بهتر است آینه‌ها را هنگام پارک کردن و نیز سست و شوی خودرو، جمع کنید تا از آسیب به آینه‌ها جلوگیری شود.



### کنترل‌های برقی شیشه‌ها

- ۱- کلید شیشه برقی جلو سمت چپ
- ۲- شیشه برقی جلو سمت راست
- ۳- شیشه برقی عقب سمت راست
- ۴- شیشه برقی عقب سمت چپ
- ۵- کلیدهای غیرفعال‌سازی شیشه برقی عقب



### اخطار

همواره در هنگام ترک خودرو، حتی برای مدت زمانی کوتاه، خودرو را خاموش کنید راننده باید اطمینان حاصل کند که سرنشینان از شیشه‌های برقی به صورت صحیح استفاده می‌کنند  
هنگام باز و بسته کردن شیشه‌ها مراقب کودکان باشید.

### غیرفعال‌سازی کنترل‌های شیشه عقب

به منظور ایمنی کودکان، کلید ۵ را فشار دهید تا از عملکرد شیشه‌های عقب صرف‌نظر از اینکه در چه موقعیتی قرار دارند جلوگیری شود کنترل‌های داخلی برای درهای عقب نیز غیرفعال خواهند شد  
هنگامی که چراغ هشدار روشن است، کلیدهای غیرفعال شده‌اند. هنگامی که چراغ هشدار خاموش می‌شود، کلیدها فعال می‌شوند

### کلیدهای شیشه بالا بر برقی

این کلیدها در دو سمت بالا و یا پایین به صورت دو مرحله‌ای عمل می‌کند که با فشار اندک دست در جهت بالا یا پایین، حالت دستی شیشه بالا بر و در اثر فشار بیشتر مرحله دوم کلید و حالت خودکار فعال می‌شود.  
کلیدهای برقی شیشه حدود ۴۵ ثانیه پس از خاموش کردن سویچ استارت قابل استفاده بوده و پس از این مدت غیر فعال خواهند شد.  
با روشن شدن سویچ استارت و یا باز کردن هرکدام از درهای خودرو، کلیدهای برقی شیشه‌ها مجدداً فعال می‌شوند.



**سیستم ضد تله (Anti Trap)**

سیستم ضد تله یک سیستم ایمنی است که از خطرات ناشی از به دام افتادن اعضای بدن هنگام بالا رفتن شیشه‌های خودرو جلوگیری می‌کند. در این سیستم چنانچه شیشه هنگام بالا رفتن، با مانعی برخورد کند، متوقف شده، سپس در جهت عکس حرکت می‌کند. به این ترتیب از صدماتی که همواره و حتی در برخی موارد جان کودک را تهدید می‌کند، پیشگیری می‌شود علاوه بر این مکانیزم حفاظتی سیستم یاد شده سبب افزایش طول عمر مفید شیشه بالابرها در خودرو می‌گردد.

همه شیشه بالابرها به سیستم ضد تله مجهز می‌باشد

**بسته شدن خودکار شیشه‌ها**

این خودرو به قابلیت بسته شدن خودکار شیشه‌ها (Power Window) مجهز است. برای استفاده از این امکان، پس از قفل شدن درها (بصورت هوشمند یا با ریموت) کلید قفل درها روی ریموت را نگهدارید تا به ترتیب شیشه راننده، شیشه شاگرد، شیشه عقب راست و شیشه عقب چپ بالا بروند.

این سیستم امنیتی خطرات ناشی از فراموش کردن بالا بردن شیشه‌ها، برطرف می‌کند و باعث می‌شود راننده با آسودگی خودروی خود را ترک نماید.

**توجه**

بعد از برداشتن سر باتری حالت اتوماتیک شیشه بالابر و سیستم ضد تله غیر فعال می‌شود برای فعال‌سازی دوباره پس از قرار دادن سرباتری ابتدا شیشه را توسط کلید شیشه بالابر به صورت دستی تا نقطه انتهایی پایین آورده و حدود ۵ ثانیه نگه دارید. سپس شیشه را توسط کلید شیشه بالابر تا نقطه انتهایی بالا برده و برای حدود ۵ ثانیه نگه دارد بدین ترتیب سیستم اتوماتیک و ضد تله شیشه بالابر مجدداً فعال خواهد شد.

**اخطار**

باوجود تجهیز شیشه بالابرها به سیستم ضد تله، هنگام استفاده از کلیدهای برقی، راننده باید همواره احتیاط معمول را رعایت نموده و مطمئن شود که کسی یا چیزی مانع بسته شدن شیشه‌ها نباشد

**هشدار**

همواره پیش از ترک کامل محل توقف خودرو، از بسته شدن خودکار هر چهار شیشه، اطمینان حاصل فرمائید.

**دریچه سقف خودرو (سانروف)**

- سان روف فقط در زمانی کار می‌کند که سوئیچ خودروی شما باز باشد، قابلیت باز و بسته شدن را دارد.
- کلیدهای کنترل سان روف، روی پنل چراغ سقفی جلو قرار دارند.
- لبه عقبی سانروف را می‌توان به سمت بالا تنظیم نمود.
- سانروف به صورت افقی، به سمت عقب خودرو، باز می‌شود.

**بستن سان روف با ریموت کنترل**

برای بستن سان روف به وسیله ریموت کنترل، پس از قفل کردن خودرو، ظرف مدت ۱۰ ثانیه دوباره کلید قفل را فشار دهید.

**بستن سانروف خودرو با سنسور لمسی**

برای بستن سانروف بوسیله سنسور لمسی، پس از قفل کردن خودرو ظرف مدت ۱۰ ثانیه سنسور را لمس کنید.

**باز کردن زاویه‌دار سانروف**

- اگر کلید سانروف را به سمت جلو فشار دهید و به مدت ۲ ثانیه نگاه دارید، بخش عقب سانروف به سمت بیرون زاویه می‌گیرد.
- برای خارج کردن سانروف از حالت زاویه‌دار، یک بار کلید سانروف را به سمت عقب فشار دهید.
- هنگامی که سانروف به حالت زاویه دار باز است، قبل از باز کردن سانروف به صورت افقی، ابتدا سانروف را به طور کامل ببندید.
- برای راه اندازی مجدد حرکت سانروف به سمت عقب، این کار را دوباره انجام دهید.

**باز کردن سان روف**

- برای باز کردن سانروف، قسمت عقب کلید را فشار دهید و نگه دارید تا سانروف به سمت عقب حرکت کند و به موقعیت دلخواه شما برسد، سپس آن را رها کنید.
- برای باز شدن خودکار سانروف، قسمت عقب کلید را دو بار پشت سر هم فشار داده و دو ثانیه نگاه دارید.

**بستن سان روف**

- برای بستن سانروف، قسمت جلوی کلید را فشار دهید و نگه دارید تا به میزان دلخواه بسته شود، سپس کلید را رها کنید.
- برای اطمینان از بسته شدن کامل سانروف، کلید آن را تا وقتی که سانروف بطور کامل بسته شده و دیگر جای حرکت نداشته باشد نگه دارید.
- برای بسته شدن خودکار سانروف، قسمت جلوی کلید را دو بار پشت سر هم فشار داده و دو ثانیه نگاه دارید.

**اخطار**

ایستادن یا بیرون بردن قسمتی از بدن از سانروف به هنگام حرکت خودرو بسیار خطرناک است. هنگام بسته شدن سانروف تمام سرنشینان باید از ایجاد هرگونه تماس با سانروف خودداری نمایند تا بدین ترتیب از بروز هرگونه آسیب جلوگیری نموده و ایمنی سرنشینان حفظ گردد

**هشدار**

پس از شستشوی خودرو یا بعد از بارش باران، برای استفاده از سانروف، ابتدا باید سانروف را تمیز نمایید

**توجه**

در صورت لمس اتفاقی کلید سانروف (تماس زیر یک ثانیه)، سانروف هیچگونه عملکردی نخواهد داشت.



### سیستم تهویه مطبوع

۱- کلید روشن/خاموش سیستم تهویه وضعیت فعلی سیستم تهویه را نمایش می دهد و می توانید آن را روشن/خاموش کنید وضعیت OFF یا ON بودن سیستم تهویه، روی صفحه نمایش پنل تهویه نیز نشان داده می شود

### ۲- A/C

وضعیت فعلی کمپرسور سیستم تهویه را نشان می دهد. آن را انتخاب کنید تا روشن/خاموش شود. همچنین با چرخاندن این دکمه می توانید سرعت جریان هوا از طریق سیستم تهویه را تنظیم کنید. فعال شدن کمپرسور و نیز سرعت جریان هوا، روی صفحه نمایش پنل تهویه نیز نشان داده می شود

### ۳- AUTO

با فشردن این دکمه، سیستم به طور خودکار دمای سیستم تهویه را کنترل می کند. همچنین با چرخاندن این دکمه، سیستم تهویه از حالت AUTO خارج شده و می توانید دمای مورد نظر خود را (به سمت گرما یا سرما) تنظیم نمایید. دمای هوای تنظیم شده، روی صفحه نمایش پنل تهویه نیز نشان داده می شود

### ۴- بخارزدا-یخ زدای جلو

۵- مکش هوا/ گردش داخلی از این دکمه برای انتخاب حالت ورود هوای خارجی (هوای تازه) یا حالت گردش هوای داخلی استفاده کنید.

### ۶- بخارزدا-یخ زدای عقب

### ۷- حالت دمیدن به پا

### ۸- حالت دمیدن به صورت

### ۹- حالت دمیدن به بالا

۱۰ و ۱۱- گرمکن صندلی راننده و سرنشین: مراجعه به بخش مربوطه

### توجه:

تمامی تنظیمات سیستم تهویه، از طریق منوی تهویه مطبوع در مالتی مدیا نیز امکان پذیر می باشد که تشریح آن در بخش مالتی مدیا آورده شده است

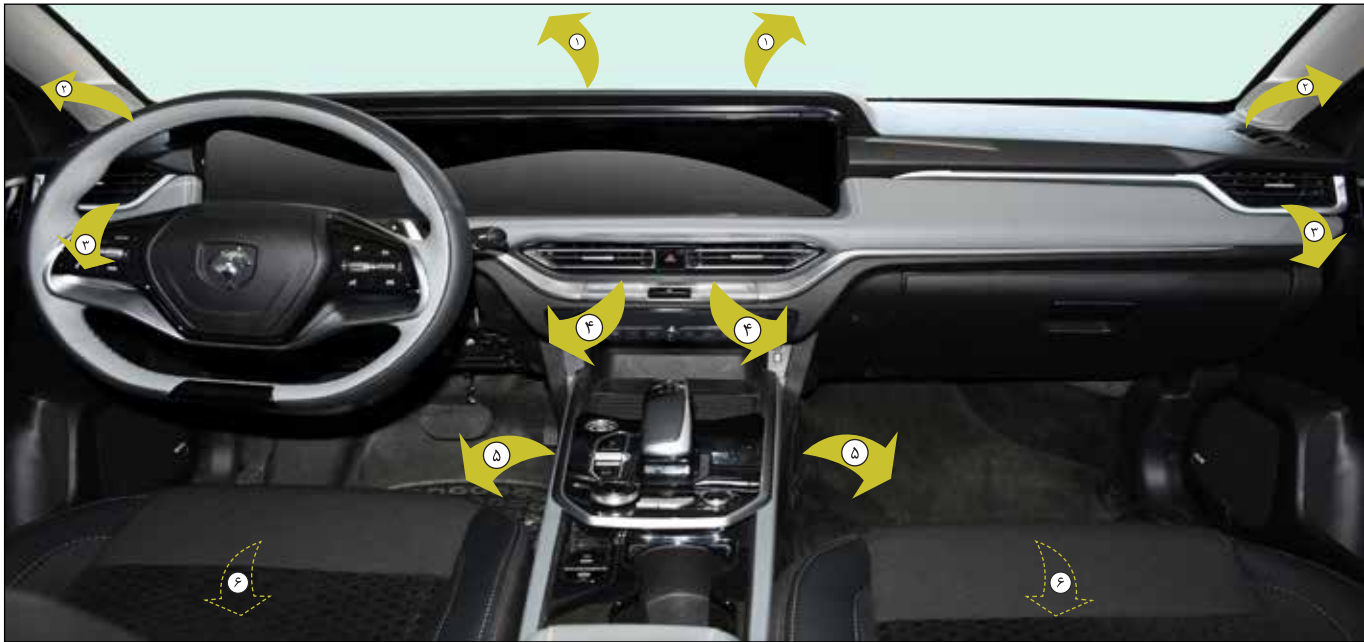

### گردش هوا

توزیع هوای تامین شده در سیستم تهویه از طریق دریچه‌های مختلفی که تعبیه شده است امکان‌پذیر می‌باشد. برخی از این دریچه‌ها قابل تنظیم بوده و می‌توانید آنها را باز و بسته نموده و یا جهت دمیدن هوا را تغییر دهید.

### دریچه‌های توزیع هوا

- ۱- دریچه‌های بخارزدا/بخزدای شیشه جلو
- ۲- دریچه‌های بخارزدا/بخزدای شیشه کناری جلو
- ۳- دریچه‌های هوای قابل تنظیم کنار
- ۴- دریچه‌های هوای قابل تنظیم مرکزی
- ۵- خروجی‌های هوا به سمت زیرپایی‌های جلو
- ۶- خروجی‌های هوا به سمت زیرپایی‌های عقب

### توصیه‌های مربوط به سیستم تهویه مطبوع

- بدین منظور که این سیستم‌ها کاملاً عملیاتی باشند، رهنمودهای عملیات و نگهداری زیر را رعایت کنید:
- به منظور دستیابی به توزیع هوای یکنواخت، دقت کنید که شبکه های مکش هوای خارجی واقع در زیر شیشه جلو، نازلها و دریچه‌ها و خروجیهای هوا و همچنین خروجی واقع در صندوق عقب مسدود نباشند.
- یک یا دو بار در ماه سیستم تهویه مطبوع را برای ۵ تا ۱۰ دقیقه به کار بیندازید تا شرایط کاری مناسب آن حفظ شود.
- مطمئن شوید که فیلتر اتاقک خودرو در شرایط خوبی قرار دارد و اجزای فیلتر به صورت منظم تعویض شوند.
- اگر سیستم هوای خنک تولید نمی‌کند، آن را خاموش کرده و با یکی از نمایندگی‌های منتخب ایران خودرو تماس بگیرید.
- میعان ایجاد شده توسط سیستم تهویه مطبوع باعث تخلیه آب به زیر خودرو در زمان ساکن بودن آن می‌شود. مشاهده این آب که بیرنگ بوده و از سمت چپ موتور تخلیه می‌شود امری کاملاً عادی می‌باشد.
- هنگامی که وزن بار خودرو بالا بوده و در حال رانندگی در سربالایی هستید، خاموش نمودن سیستم تهویه می‌تواند موجب افزایش قدرت موتور شود.



#### هشدار

در مواردی که خودرو برای مدت طولانی در معرض نور آفتاب قرار گرفته و هوای داخل کابین داغ شده است، حتماً به مدت چند دقیقه با پایین دادن شیشه‌ها هوای اتاقک را تهویه کرده، سپس شیشه‌ها را بالا داده و کولر را روشن کنید. کنترل جریان هوا را در سطح مناسبی قرار دهید تا هوای تازه به اندازه کافی به اتاق خودرو وارد شود.

سیستم تهویه مطبوع حاوی کلر نیست و هیچگونه خطری برای لایه اوزون در پی ندارد.





### محفظه داشبورد

محفظه داشبورد برای نگهداری بطری آب، کتابچه راهنمای محصول و گارانتی و ... قابل استفاده است. ضمناً کلید غیرفعال‌سازی کیسه هوای سرنشین جلو داخل محفظه داشبورد قرار دارد.



### جا عینکی

برای دسترسی و استفاده از جاعینکی، قسمت جلویی پنل سقفی را فشار دهید. برای بستن در، کفایت آن را به آرامی فشار دهید تا صدای بستن آن را بشنوید



### آفتاب گیر

دو آفتابگیر باعث محافظت در مقابل نور خورشید از جلو یا کنار می‌شود. آفتابگیرها دارای آینه بوده و در برخی واریانت‌ها با باز شدن درپوش آینه، چراغ کنار آن روشن می‌شوند.



### زیر آرنجی عقب

برای استفاده از زیر آرنجی عقب، آن را از میان پشتی صندلی‌های عقب به طرف پایین باز کنید  
این زیر آرنجی علاوه بر اینکه راحتی بیشتری برای سرنشینان فراهم می‌کند، شامل دو فرورفتگی برای قرار دادن لیوان می‌باشد

با فشردن این کلید، چراغ‌های شماره ۱، بطور دائمی روشن خواهد ماند.  
البته چنانچه خودرو خاموش باشد، این چراغ‌ها نیز بعد از چند دقیقه خاموش می‌شود.



### ۲- چراغ‌های مطالعه نقشه

برای استفاده از این چراغ‌ها، هنگامی که سوئیچ استارت روشن است، کلید مربوطه را فشار دهید.



### چراغ‌های سقفی

#### ۱- چراغ‌های خوش آمدگویی (داخلی)

با فشردن این کلید، چراغ‌های شماره ۱، هنگام باز شدن قفل درها و یا باز شدن یکی از درها روشن شده و پس از روشن شدن خودرو و نیز لحظاتی پس از بسته شدن آخرین در، خاموش می‌شوند.





### سوکت لوازم جانبی

برای اتصال لوازم جانبی مانند فندک، شارژر تلفن، گرمکن بطری و ... می‌توانید از این قسمت استفاده نمایید.  
توجه داشته باشید اینگونه لوازم باید ۱۲ ولت با حداکثر توان ۱۲۰ وات باشند.



### زیر آرنجی جلو

زیر آرنجی جلو، برای راحتی راننده و سرنشین جلو تعبیه شده و قابل جابجایی به جلو و عقب می‌باشد با برداشتن درپوش زیر آرنجی، می‌توانید از محفظه داخلی آن برای نگهداری اشیاء استفاده نمایید.



### هشدار

متصل کردن تجهیزات الکتریکی که مورد تأیید شرکت ایران خودرو نیست، ممکن است تأثیر نامطلوبی بر عملکرد سیستم‌های برقی خودرو داشته و باعث اشکالاتی مانند دریافت ضعیف تماس‌ها یا اختلال در تصاویر مالتی مدیا شود.



---

۳

رانندگی

### اقدامات احتیاطی

- نقشه اتصالات الکتریکی بر روی دستگاه چسبانده شده است. اتصال نامناسب ممکن است دستگاه یا سیستم های داخلی خودرو را دچار مشکل کند یا شما را در معرض خطر برق گرفتگی، آسیب دیدگی و یا خطرات دیگر قرار دهد.
  - اجازه ندهید دستگاه با مایعات تماس پیدا کند. تماس با مایعات ممکن است برق گرفتگی در پی داشته باشد و یا منجر به گرم شدن بیش از حد، آسیب جدی به قطعات، سوختن یا دود کردن دستگاه شود. چنانچه مایعات یا مواد خارجی وارد دستگاه شود، خودروی خود را در مکانی امن پارک کنید، سوئیچ خودرو را سریعاً خاموش کنید (ACC OFF) و با یک کارشناس مجاز خدمات مشتریان مشورت کنید.
  - هنگام تعویض فیوز مطمئن شوید که آمپرهای یکسان هستند. استفاده از فیوز با آمپر بالاتر م میتواند صدمه جدی به دستگاه وارد کند.
  - بلندی صدای دستگاه را در حدی نگه دارید که بتوانید آنچه در اطراف شما اتفاق م یافتد را بشنوید، خصوصاً صدای آژیر خودروهای امدادی باید شنیده شود.
  - در صورت بروز هرگونه مشکل، سعی نکنید دستگاه را باز، تعمیر، جداسازی یا سرویس کنید. برای حل مشکل، فقط با نمایندگ پهای مجاز خدمات مشتری تماس بگیرید. اطلاعات تماس در این کتابچه موجود است.
- اگر برچسب ضمانت دستگاه کنده شود یا آسیب ببیند یا نقص فیزیکی در اثر ضربه، استفاده نادرست یا دستکاری توسط افراد غیر مجاز شناسایی شود، دستگاه و آسیب احتمالی خودرو یا کاربر مشمول خدمات گارانتی نمیشد.
- برای ارتقاء ایمنی، برخی عملکردها و تنظیمات دستگاه با حرکت خودرو، تا توقف کامل غیرفعال میشوند.
- استفاده طولانی مدت از سیستم با موتور خاموش، ممکن است باعث تخلیه باتری شود.
- اگر به دلیل نصب محصولات غیرمجاز پس از فروش روی خودرو سیستم دچار اختلال شود، خدمات گارانتی در دسترس نخواهد بود.
- از وارد کردن ضربه شدید روی سیستم خودداری فرمایید. فشار بیش از حد روی صفحه نمایشگر ممکن است به صفحه لمسی آسیب وارد کند.



#### هشدار

پیش از استفاده از دستگاه، اقدامات احتیاطی و نکات مذکور در این کتابچه را دقیقاً مطالعه نموده و موارد لازم را برای سرنشینان خودرو به ویژه کودکان توضیح دهید.



نشانه‌ها

برخی از نمادهای رایج در جدول زیر در خودروی شما برای نمایش پیام‌ها و دستورالعمل‌های هشدار استفاده می‌شوند.

نشانه‌گر	نام	وضعیت	علت	اقدامات/ملاحظات
	چراغ راهنمای چپ	چشمک زن و صدای مقطع	دسته راهنما به پایین فشار داده شده است.	
	چراغ راهنمای راست	چشمک زن و صدای مقطع	دسته راهنما به بالا فشار داده شده است.	
	چراغ نورپایین	ممتد	دسته راهنما در وضعیت نور پایین قرار گرفته است.	
	چراغ نور بالا	ممتد	دسته راهنما به سمت خودتان کشیده شده است.	دسته راهنما را بکشید تا به وضعیت نور پایین بازگردید.
	مه‌شکن جلو	ممتد	مه‌شکن‌های جلو با استفاده از حلقه دوم روی دسته کنترل چراغ‌ها روشن شده‌اند.	حلقه دوم روی دسته کنترل راهنما را کامل به سمت عقب بچرخانید تا مه‌شکن‌های جلو خاموش شوند.

نشانهگر	نام	وضعیت	علت	اقدامات/ملاحظات
	مه‌شکن عقب	ممتد	مه‌شکن‌های عقب با استفاده از حلقه دوم روی دسته کنترل چراغ‌ها روشن شده اند.	حلقه دوم روی دسته راهنما را یک مرحله به سمت عقب بچرخانید تا مه‌شکن‌های عقب خاموش شوند.
	سطح روغن ترمز	ممتد	سطح روغن ترمز کاهش پیدا کرده است یا پمپ خلا دچار مشکل شده است.	در سریع‌ترین زمانی که خطری در پی ندارد باید متوقف شوید. سیستم را توسط یکی از نمایندگی‌های منتخب ایران خودرو مورد بازرسی قرار دهید.
	سیستم کیسه هوای سرنشین	برای چند ثانیه روشن شده و سپس خاموش نمی شود.	ایربرگ مسافر به صورت موقت غیر فعال است.	در صورت فعال سازی توسط سرنشین این چراغ خاموش خواهد شد.
	ESC/TCS	ممتد	ESC: برنامه پایداری الکترونیکی TCS: سیستم تنظیم ضدلغزش	سیستم ESC/TCS در هنگامی که خودرو استارت زده می‌شود، به صورت اتوماتیک فعال می‌شود. سیستم اگر غیرفعال شده باشد، به صورت خودکار در جوالی سرعت ۵۰ کیلومتر بر ساعت مجدداً فعال می‌شود.
	ESC/TCS	ممتد	دکمه واقع شده در قسمت پایین سمت چپ داشبورد، فشار داده شده و چراغ نمایشگر روشن می‌شود. ESC/TCS غیرفعال شده است.	دکمه را فشار دهید تا ESC/TCS فعال شود. چراغ نمایشگر آن خاموش می‌شود.
	توقف	ممتد همراه با یک چراغ هشدار دیگر	این چراغ به فشار روغن موتور یا دمای بیش از حد مایع خنک‌کننده موتور و خطای آلترناتور و ولتاژ باتری مربوط می‌شود.	در سریع‌ترین زمانی که خطری در پی ندارد، توقف کنید. خودرو را پارک کرده، موتور را خاموش کرده و با یکی از نمایندگی‌های منتخب ایران خودرو تماس بگیرید.

نشانهگر	نام	وضعیت	علت	اقدامات/ملاحظات
	شارژ باتری	ممتد	خطای شارژ باتری	
	فشار روغن موتور	ممتد	در سیستم فشار روغن موتور اشکالی وجود دارد.	
	سرویس	ممتد	یک اشکال رخ داده است که چراغ هشدار خاصی برای آن وجود ندارد.	به کمک پیام های همراه هشدار مانند موارد زیر، اشکالات را تشخیص دهید: - فرمان، - اشکالات جزئی برقی، - ... با خواندن پیام نمایش داده شده بر روی صفحه نمایش و تماس با یکی از نمایندگی های منتخب ایران خودرو مشکل را تشخیص دهید.
	حداکثر دمای مجاز مایع خنک کننده	ممتد	دمای سیستم خنک کاری بالاتر از ۱۱۵ درجه سانتیگراد است.	در سریع ترین زمانی که خطری در پی ندارد، خودرو را متوقف کنید. قبل از اینکه سطح مایع خنک کننده را در صورت نیاز افزایش دهید، صبر کنید تا موتور خنک شود. اگر مشکل به قوت خود باقی باشد، با یکی از نمایندگی های منتخب ایران خودرو تماس بگیرید.
	کم بادی تایرها	ممتد	فشار یک یا چند عدد از تایرها کم است.	فشار تایرها را در اسرع وقت بازبینی کنید. این بازبینی ترجیحاً باید زمانی انجام شود که تایرها خنک شده باشند. پس از تنظیم فشار تایرها و یا پس از تعویض تایرها، سیستم را مجدداً راه اندازی کنید. برای کسب اطلاعات بیشتر در خصوص سیستم تشخیص کم بادی به بخش مربوطه مراجعه کنید.
		چشمک زن	سیستم دچار اشکال شده است: فشار تایرها دیگر مورد پایش قرار نمی گیرد.	در اسرع وقت فشار تایرها را بازبینی کنید. سیستم را توسط یکی از نمایندگی های منتخب ایران خودرو مورد بازبینی قرار دهید.



نشانهگر	نام	وضعیت	علت	اقدامات/ملاحظات
	سیستم ترمز ضد قفل	ممتد	سیستم ترمز ضد قفل اشکال دارد.	سیستم ترمز معمولی خودرو همچنان فعال است با دقت با سرعت کم حرکت کرده و بدون معطلی با یکی از نمایندگی های منتخب ایران خودرو تماس بگیرید.
	چراغ عیب یاب خودکار موتور	ممتد	سیستم موتور اشکال دارد	سیستم را توسط یکی از نمایندگی های منتخب ایران خودرو مورد بازبینی قرار دهید.
	پایین بودن سطح سوخت	ممتد و چشمک زن	زمانی که برای اولین بار روشن میشود، تقریباً ۷ لیتر سوخت در مخزن باقی مانده است.	در اسرع وقت مجدداً سوخت را پر کنید تا از تمام شدن سوخت خودداری شود. تا زمانی که سوخت کافی وارد مخزن شود، این چراغ هشدار هر بار که سوئیچ استارت روشن شود، روشن خواهد شد. ظرفیت مخزن سوخت: حدود ۵۰ لیتر. هرگز آنقدر به رانندگی ادامه ندهید تا اینکه سوخت تمام شود، زیرا این امر به سیستم های کنترل انتشار مواد و سیستم انژکتور آسیب می زند.
	فشار روغن موتور	ممتد	در سیستم روغنکاری موتور اشکالی وجود دارد.	باید در سریع ترین زمانی که خطری در پی ندارد، توقف کنید. خودرو را پارک کرده، موتور را خاموش کرده و با یکی از نمایندگی های منتخب ایران خودرو تماس بگیرید.
	شارژ باتری	ممتد	مدار شارژ باتری دچار مشکل شده است (کثیف بودن یا لق بودن ترمینال، لق بودن یا پارگی تسمه دینام، ...)	چراغ هشدار باید هنگامی که موتور استارت زده می شود خاموش شود. اگر خاموش نشود، با یکی از نمایندگی های منتخب ایران خودرو تماس بگیرید.
	باز بودن درها	ممتد	یکی از درها یا در صندوق همچنان باز است.	در خودرو یا در صندوق را ببندید.

نشانهگر	نام	وضعیت	علت	اقدامات/ملاحظات
	کمر بند ایمنی راننده	ممتد یا چشمک زن همراه با پیغام صوتی	راننده کمر بند ایمنی را نبسته یا آن را باز کرده است.	نوار کمر بند را کشیده و سپس زبانه را در قفل کمر بند قرار دهید.
	کمر بند ایمنی شاگرد	ممتد یا چشمک زن همراه با پیغام صوتی	شاگرد راننده کمر بند ایمنی را نبسته یا آن را باز کرده است.	نوار کمر بند را کشیده و سپس زبانه را در قفل کمر بند قرار دهید.
	خطای ایربگ	روشن موقتی	این چراغ هنگامی که سوئیچ را روشن می‌کنید برای چند لحظه چشمک زده و سپس خاموش می‌شود.	این چراغ پس از استارت زدن موتور باید خاموش شود. اگر خاموش نشد، با یکی از نمایندگی‌های منتخب ایران خودرو تماس بگیرید.
		ممتد	یکی از کیسه‌های هوا یا سیستم‌های کشش کمر بندی ایمنی دارای اشکال است.	سیستم را توسط یکی از نمایندگی‌های منتخب ایران خودرو مورد بازرسی قرار دهید. با دقت و با سرعت کم رانندگی کنید.
	سیستم فرمان برقی	ممتد	سیستم فرمان برقی اشکال دارد.	این چراغ با باز شدن سوئیچ روشن و سپس خاموش می‌گردد. اگر این چراغ به صورت دائم روشن بماند، نشان دهنده وجود عیب در سیستم فرمان برقی است. سیستم را توسط یکی از نمایندگی‌های منتخب ایران خودرو مورد بازرسی قرار دهید.
	پیشنهاد افزایش دنده رو به بالا (GSI)	ممتد		
	سیستم ضد قفل سیستم توزیع الکترونیکی ترمز	ممتد	سیستم توزیع نیروی ترمز برقی (EBD) اشکال دارد.	در سریع‌ترین زمانی که خطری در پی ندارد باید متوقف شوید. سیستم را توسط یکی از نمایندگی‌های منتخب ایران خودرو مورد بازرسی قرار دهید.

نشانیگر	نام	وضعیت	علت	اقدامات/ملاحظات
	سیستم ترمز ضد قفل (ABS)		سیستم ترمز ضد قفل ایراد دارد.	ترمز معمولی خودرو کار می کند. با احتیاط با سرعت متوسط رانندگی کنید، سپس سیستم را توسط یکی از نمایندگی های منتخب ایران خودرو مورد بازبینی قرار دهید.
	خطای گیربکس	ممتد	در سیستم گیربکس اتوماتیک مشکل وجود دارد.	سیستم را توسط یکی از نمایندگی های منتخب ایران خودرو مورد بازبینی قرار دهید.
	برف پاک کن خودکار	ممتد	دسته برف پاک کن در حالت "AUTO" می باشد.	سیستم برف پاک کن اتوماتیک فعال می باشد اهرم مربوطه در دسته برف پاک کن را بگردانید تا سیستم مربوطه غیرفعال گردد.
	چراغ اتوماتیک	ممتد	با چرخش دسته راهنما، چراغ اتوماتیک روشن می شود	
	مسافت قابل پیمایش	ممتد	مسافت قابل پیمایش را با توجه به مقدار سوخت باقی مانده نمایش می دهد.	
	چراغ جانبی	ممتد	چراغ های جانبی روشن هستند.	با زدن کلید مربوطه چراغ های جانبی خاموش می شوند.
	سیستم کمک پارک	ممتد	عملکرد سیستم کمک پارک غیرفعال شده است.	برای فعال کردن دکمه مربوطه روی داشبورد را بفشارید. به بخش کلیدهای روی داشبورد مراجعه نمایید.
	سیستم تشخیص نقطه کور	ممتد	خطای سیستم تشخیص نقطه کور	



نشانهگر	نام	وضعیت	علت	اقدامات/ملاحظات
	تماس اضطراری	ممتد	با فشردن کلید تماس اضطراری روی سقف خودرو به مدت ۳ ثانیه، نشانگر ظاهر می شود.	
	تماس خرابی خودرو	ممتد	با فشردن کلید خرابی خودرو روی سقف خودرو به مدت ۳ ثانیه، نشانگر ظاهر می شود.	
	خطای تماس خرابی خودرو	ممتد	خطای نداشتن آنتن GPS	خودرو را به محلی دیگر حرکت دهید تا آنتن‌دهی داشته باشد
	سیستم کنترل سرازیری	ممتد و چشمک زن	عملکرد سیستم کنترل سرازیری روشن است.	در صورت چشمک زدن، عملکرد در حال انجام است.
	خطای سیستم کنترل سرازیری	ممتد	سیستم کنترل سرازیری دارای خطا است.	
	ترمز برقی	ممتد	با زدن دکمه مربوطه روی کنسول وسط، ترمز برقی فعال می شود.	
	سیستم ترمز اتوماتیک	ممتد	سیستم ترمز اتوماتیک فعال است.	
	خطای سیستم ترمز اتوماتیک	ممتد	سیستم ترمز اتوماتیک خطا دارد.	
	ترمز برقی اتوماتیک	ممتد	عملکرد ترمز برقی اتوماتیک غیر فعال شده است.	

نشانگر	نام	وضعیت	علت	اقدامات/ملاحظات
	دوربین ۳۶۰	ممتد	مالتی مدیا وارد دوربین ۳۶۰ درجه شده است.	با فشردن دکمه مربوطه روی داشبورد میتوان وارد/خارج صفحه دوربین ۳۶۰ درجه در مالتی مدیا شد.
	سیستم تعویض دنده برقی	ممتد	سیستم تعویض دنده برقی اشکال دارد.	در سری عتربین زمانی که خطری در پی ندارد باید متوقف شوید. سیستم را توسط یکی از نمایندگان یهای منتخب ایران خودرو مورد بازبینی قرار دهید



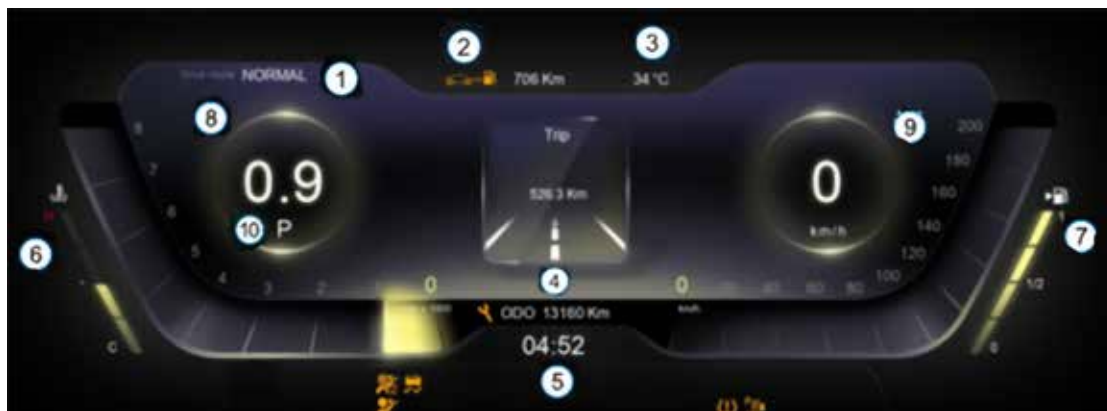

شماره	عملکرد	شماره	عملکرد
۱	حالت رانندگی	۷	مصرف بنزین
۲	کارکرد خودرو	۸	دور موتور
۳	دما	۹	سرعت
۴	مسافت پیموده شده/ مسافت تعمیر و نگهداری	۱۰	وضعیت دنده
۵	ساعت	۱۱	محل نمایش نشانگرها
۶	دمای منبع خنک کننده		

### نحوه کار با منوهای جلو آمپر:

برای کار با منوی جلو آمپر نیاز است از کنترل‌های روی فرمان (که در ادامه آورده شده است) استفاده کنید.



#### هشدار

هنگام رانندگی از خیره شدن طولانی مدت به صفحه نمایش خودداری کنید.

عدم توجه به جاده ممکن است منجر به تصادفات رانندگی شود.

هنگام استفاده از ویژگی‌هایی که نیاز به کلید یا صفحه نمایشگر دارند قبل از عملیات، حتماً خودرو را پارک کنید.

عملکرد دکمه های کنترلی فرمان



عملکرد

شماره

عملکرد	شماره	
فعال شدن دستیار صوتی در Android Auto و Carplay Apple	۱	مالتی مدیا
منبع صوتی را تغییر دهید.	۲	
حجم +: فشار کوتاه --- افزایش صدا	۳	
فشار طولانی --- صدا را به طور پیوسته افزایش دهید.		
حجم -: فشار کوتاه --- کاهش صدا		
فشار طولانی --- صدا را به طور پیوسته کاهش دهید.		
بی صدا: صدا را بی صدا کنید.		

شماره	عملکرد	
۴	بالا: فشار کوتاه --- حرکت به سمت بالا روی لیست پخش به این معنی که به آهنگ قبلی می رود.	مالتی مدیا
	فشار طولانی --- به زمان جلوتر می رود.	
	DOWN: فشار کوتاه --- حرکت به سمت پایین روی لیست پخش به این معنی که به آهنگ بعدی می رود.	
	فشار طولانی --- به زمان عقب تر می رود.	
۵	پذیرفتن تماس	مالتی مدیا
	فشار طولانی: DIALING تماس	
	فشار کوتاه: به صفحه تلفن بروید.	
۶	تماس را رد کنید.	
۷	رفتن به منوی بعدی یا برگشتن به منوی اصلی	جلوآمپر
	جلوآمپر دارای منوهای مسافت، اطلاعات خودرو، چند رسانه، رادیو، تلفن، تنظیمات و سرویس است. برای جابه جایی بین این منو ها از این کلید استفاده کنید	
	خاموش/روشن سوئیچ کروز کنترل	
	بالا: حرکت به سمت گزینه قبلی(منوی داخلی)	
۹	پایین: حرکت به سمت گزینه بعدی(منوی داخلی)	جلوآمپر
	OK: انتخاب	
	برای وارد شدن به هر کدام از منوهای مسافت، اطلاعات خودرو، چند رسانه، رادیو، تلفن، تنظیمات و سرویس، این کلید فشار دهید. همچنین برای جابه جایی بین گزینه های مختلف در منوی داخلی، از بالا و پایین کردن این کلید استفاده کنید.	
۱۰	تنظیم سرعت در کروز کنترل / محدودکننده سرعت	
۱۱	خاموش/روشن کردن سوئیچ محدودکننده سرعت	
۱۲	خارج شدن موقتی از سیستم کروز کنترل	

منوهای جلو آمپر:

مسافت (Trip)

در منوی اصلی، مسافت پیموده شده نمایش داده می شود.



با وارد شدن به منوی مسافت، می توانید مسافت پیموده شده را بازنشانی کنید یا از منوی داخلی خارج شوید.



## اطلاعات خودرو (vehicle info)



با وارد شدن در منوی اطلاعات خودرو می‌توانید با انتخاب کردن مصرف سوخت لحظه‌ای (IFC) یا انتخاب سامانه پایش باد تایرها (TPMS)، اطلاعات مربوطه را مطابق تصویر زیر مشاهده کنید.





مصرف سوخت لحظه‌ای (IFC)



سامانه پایش فشار باد تایرها (TPMS)



### مدیا (MEDIA)

با وارد شدن در منوی اصلی مدیا، اطلاعات رسانه در حال پخش (نام خواننده، آلبوم و نوار زمان) نمایش داده می‌شود.



### رادیو (RADIO)

با وارد شدن به منوی رادیو، فرکانس رادیویی در حال پخش نمایش داده می‌شود.





### تلفن (PHONE)

با وارد شدن در منوی تلفن، اطلاعات موزیک بلوتوث در حال پخش (نام خواننده، آلبوم و نوار زمان) نمایش داده می‌شود. همچنین هنگامی که تماس برقرار می‌شود، این رابط برای نمایش اطلاعات تماس ظاهر می‌شود.



#### هشدار

استفاده از تلفن هنگام رانندگی توصیه نمی‌شود. ابتدا خودرو را پارک کرده و سپس تماس را برقرار کنید.

## تنظیمات (setting)

کاربران می‌توانند تنظیماتی از جمله مشاهده نسخه سیستم، انتخاب تم، انتخاب رنگ تم، وضعیت درها و تغییر زبان را روی دستگاه انجام دهند.

## توجه:

تغییر تم حین رانندگی مجاز نیست و در صورتی که تلاش برای وارد شدن به منوی تنظیمات شود هشدار پارک کردن خودرو ظاهر می‌شود و امکان وارد شدن به منوی تنظیمات نخواهد بود.



**نسخه سیستم (system version)**

کاربران می‌توانند اطلاعات نسخه فعلی نرم‌افزار را مشاهده کنند.



**انتخاب تم (choose theme)**

سیستم از ۳ تم پشتیبانی می‌کند و کاربران می‌توانند به دلخواه یک تم را انتخاب کنند.

تم ۱:



تم ۲:



۳

تم ۳:



### رنگ تم (theme color)

سیستم فعلی از ۵ رنگ تم (طلایی، سبز، آبی، سفید، قرمز) پشتیبانی می‌کند. گزینه دیگر، لینک با حالت رانندگی است. با انتخاب این گزینه، می‌توان با تغییر کلید مربوطه روی کنسول وسط که در بخش (باید در دفترچه راهنما ارجاع داده شود)، مدهای جلو آمپر به اسپورت، برفی، اقتصادی و عادی تغییر پیدا می‌کند.



### وضعیت درها (choose theme)

می‌توانید با فعال کردن گزینه زیر نمایش وضعیت درها روی جلو آمپر را فعال یا غیرفعال کنید.





### رنگ تم (theme color)

سیستم فعلی از ۵ رنگ تم (طلایی، سبز، آبی، سفید، قرمز) پشتیبانی می‌کند. گزینه دیگر، لینک با حالت رانندگی است. با انتخاب این گزینه، می‌توان با تغییر کلید مربوطه روی کنسول وسط که در بخش (باید در دفترچه راهنما ارجاع داده شود)، مدهای جلو آمپر به اسپورت، برفی، اقتصادی و عادی تغییر پیدا می‌کند.

۳



### وضعیت درها (choose theme)

می‌توانید با فعال کردن گزینه زیر نمایش وضعیت درها روی جلو آمپر را فعال یا غیرفعال کنید.





### زبان (language)

این سیستم ۶ زبان را ارائه می‌دهد و می‌توانید بر اساس نیاز خود زبان دلخواه (فارسی، انگلیسی، روسی، عربی، فرانسوی، اسپانیایی) را انتخاب کنید.



**سرویس (service)**  
 با وارد شدن به منوی سرویس، می‌توانید برای تعمیر و نگهداری خودرو بر اساس مسافت پیموده شده برنامه‌ریزی کنید.



مطابق تصویر زیر می‌توان مسافت دلخواه را تنظیم، بازنشانی یا مشاهده کرد.

### صفحه نمایشگر

صفحه نمایش مالتی مدیا لمسی است. با روشن شدن مالتی مدیا با فشردن کلید استارت خودرو، صفحه اصلی ظاهر می شود و با کشیدن صفحه به راست و چپ وارد صفحه های دیگر می شوید.

### منوهای مالتی مدیا

منو های مالتی مدیا شامل بلوتوث تلفن، سیستم تهویه، نقشه، USB، رادیو، تنظیمات، دوربین ۳۶۰، اطلاعات خودرو، نور مورد علاقه شما، اتصال به تلفن هوشمند است.



#### هشدار

به دلایل ایمنی و به دلیل نیاز به توجه مداوم توسط راننده، عملیات زیر باید در حالی که وسیله نقلیه ساکن و خودرو روشن است انجام شود:

- جفت شدن گوشی هوشمند با سیستم از طریق بلوتوث.
- استفاده از گوشی هوشمند
- اتصال به برنامه های @CarPlay یا Android Auto
- تغییر تنظیمات سیستم.



#### هشدار

صفحه نمایش لمسی از نوع "خازنی" است. برای تمیز کردن صفحه نمایش، از یک پارچه نرم و غیر ساینده (مثلاً پارچه عینک) بدون محصول اضافی استفاده کنید. از اشیاء تیز بر روی صفحه نمایش استفاده نکنید. با دست خیس صفحه نمایش را لمس نکنید.





### منوی کشویی

با کشیدن صفحه مالتی مدیا به سمت پایین وارد منوی میانبر می‌شود که تنظیم صدای رسانه، تماس، تنظیم روشنایی و خاموش/روشن کردن بلوتوث را فراهم می‌کند. لازم به ذکر است در منوی دوربین ۳۶۰ درجه و زمانی که خودرو در دنده عقب است و مالتی مدیا در منوی دوربین ۳۶۰ است منوی کشویی غیرفعال است.





۶- زمان فعلی: کلیک کنید تا صفحه تنظیم زمان باز شود که به شما امکان می‌دهد زمان سیستم را تغییر دهید.

- ۱- آیکن‌های کنترل سریع (صفحه اصلی، بازگشت، منوی مدیا USB، منوی بلوتوث تلفن و منوی سیستم تهویه)
- ۲- برنامه‌های کاربردی اصلی: برای ورود به برنامه مربوطه کلیک کنید.
- ۳- اتصال درایو USB
- ۴- اتصال بلوتوث
- ۵- صدا: برای باز کردن نوار صدا کلیک کنید تا صدای فعلی را تغییر دهید.



## بلوتوث (bluetooth)

توجه: در صورت بروز مشکل در اتصال بلوتوث، لطفاً ابتدا بلوتوث تلفن همراه را خاموش کرده و سپس مالتی مدیا را مجدداً راه‌اندازی کنید.

### اتصال بلوتوث

بلوتوث تلفن را روشن کنید، بلوتوث تلفن شروع به جستجو می‌کند.

اتصال بلوتوث از طریق تلفن همراه:

برای مدل دستگاه بلوتوث، وقتی نام: Reera-XXXX XXXX (یک عدد یا حرف تصادفی است) روی تلفن کاربر نمایش داده می‌شود، روی مدل دستگاه کلیک کنید، یک درخواست جفت شدن روی تلفن همراه ظاهر می‌شود که باید برای متصل شدن تنظیمات را از تلفن همراه خود انجام دهید.

اتصال بلوتوث از طریق مالتی مدیا:

بلوتوث تلفن همراه را روشن کنید، به رابط بلوتوث مالتی مدیا بازگردید، روی دکمه «جستجو» کلیک کنید، وقتی نام دستگاه بلوتوثی که می‌خواهید جفت شود در قسمت میانی (۱) ظاهر شد، روی «لغو جستجو» کلیک کنید یا صبر کنید تا جستجو برای دستگاه بلوتوث تکمیل شود؛ روی نام بلوتوث دستگاهی که قرار است جفت شود کلیک کنید، سپس روی «اتصال» کلیک کنید تا جفت شدن صورت پذیرد.

عملکرد	
۱	منطقه نمایش محتوا
۲	جستجو: روی آن کلیک کنید تا جستجو برای دستگاه‌های بلوتوث شروع شود.
۳	لیست دستگاه‌های جفت شده یا سرچ شده: برای مشاهده دستگاه‌های بلوتوث جفت شده کلیک کنید. همه دستگاه‌های متصل در قسمت میانی نمایش داده می‌شوند.
۴	وصل: برای اتصال دستگاه بلوتوث ابتدا روی نام دستگاه کلیک کنید سپس روی آیکن ۴ کلیک کنید.
۵	قطع: برای قطع اتصال دستگاه بلوتوث ابتدا روی نام دستگاه کلیک کنید سپس روی آیکن ۵ کلیک کنید.
۶	حذف: دستگاه بلوتوث انتخابی را حذف کنید.

## برقراری تماس تلفنی

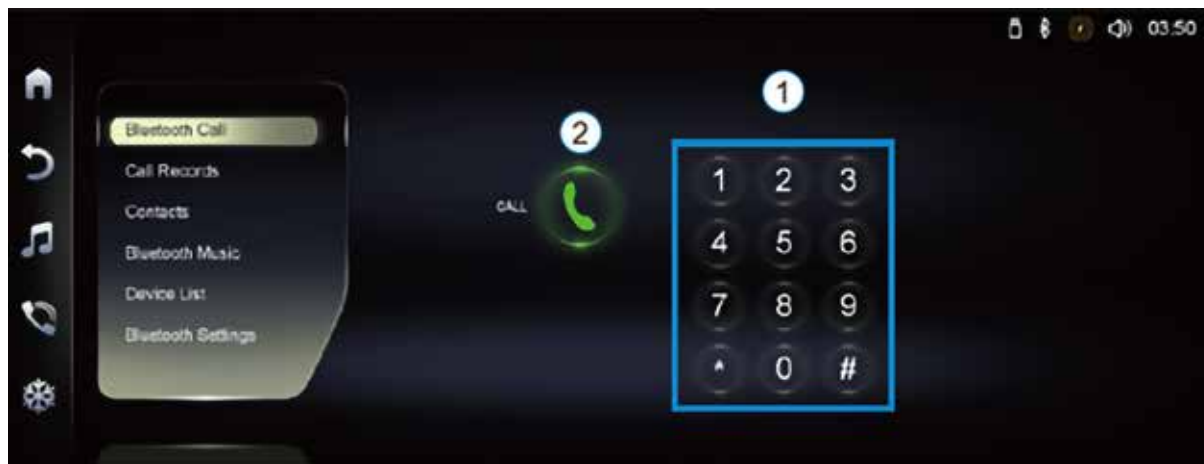

۳

عملکرد		
	منطقه صفحه کلید عددی	۱
	کلید تماس: شماره تلفن را وارد کنید، روی این دکمه کلیک کنید تا تماس شروع شود.	۲



### سوابق تماس (call records)

در آیکون "سوابق تماس"، روی مخاطبی که می‌خواهید با آن تماس بگیرید کلیک کنید تا تماس برقرار کنید.



#### عملکرد

عملکرد	
منطقه نمایش محتوا	۱
تماس روزانه: برای مشاهده تمام سوابق تماس های گرفته شده، که در قسمت میانی نمایش داده می شوند، این آیکون را انتخاب کنید..	۲
تماس ورودی: برای مشاهده تمام سوابق تماس های ورودی که در قسمت میانی نمایش داده می شوند، این آیکون را انتخاب کنید.	۳
تماس از دست رفته: برای مشاهده تمام سوابق تماس های از دست رفته، که در قسمت میانی نمایش داده می شوند، این آیکون را انتخاب کنید.	۴
دانلود: برای بارگیری مجدد سوابق تماس این آیکون را انتخاب کنید.	۵

## مخاطب (contacts)



## توجه :

- بعد از اتصال بلوتوث، لیست مخاطبین به صورت خودکار در صورتی که اجازه دسترسی از طرف تلفن همراه داده شده باشد بروز می‌شود. این پروسه بسته به تعداد مخاطبین زمان بر خواهد بود.

- تنها در صورتی که مجوز دسترسی به لیست مخاطبین هنگام جفت‌سازی داده شده باشد، بروزسانی می‌شود.

- وقتی هیچ مخاطبی در لیست میانی نمایش داده نمی‌شود، لطفاً روی «دانلود» کلیک کنید تا اطلاعات تماس مجدداً همگام‌سازی شود.

- در صورتی که پس از بررسی مرحله اول هیچ مخاطبی نمایش داده نشد، لطفاً بررسی کنید که آیا مجوز دسترسی به مخاطبین در تلفن همراه مورد نظر فعال است یا غیر فعال است. برای دسترسی داشتن به مخاطبین از سمت مالتی مدیا نیاز است که این دسترسی فعال باشد.

عملکرد	
لیست: با کلیک بر روی این قسمت صفحه کلید ظاهر می‌شود و می‌توانید حروف/اعداد را وارد کنید.	۱
جستجو: پس از وارد کردن کلمه کلیدی جستجو در کادر ورودی، روی دکمه کلیک کنید و نتایج جستجو در قسمت میانی نمایش داده می‌شود.	۲
تماس: مخاطبی را که می‌خواهید در قسمت میانی مشاهده کنید انتخاب کنید و برای شروع تماس این دکمه را انتخاب کنید.	۳
دانلود: برای بارگیری مجدد سوابق تماس و لیست مخاطبین انتخاب کنید.	۴
حذف: مخاطب انتخابی را حذف کنید.	۵
ناحیه نمایش محتوا	۶

## موسیقی بلوتوث (music bluetooth)

برای ورود به رابط پخش موسیقی از طریق بلوتوث «موسیقی بلوتوث» را انتخاب کنید.

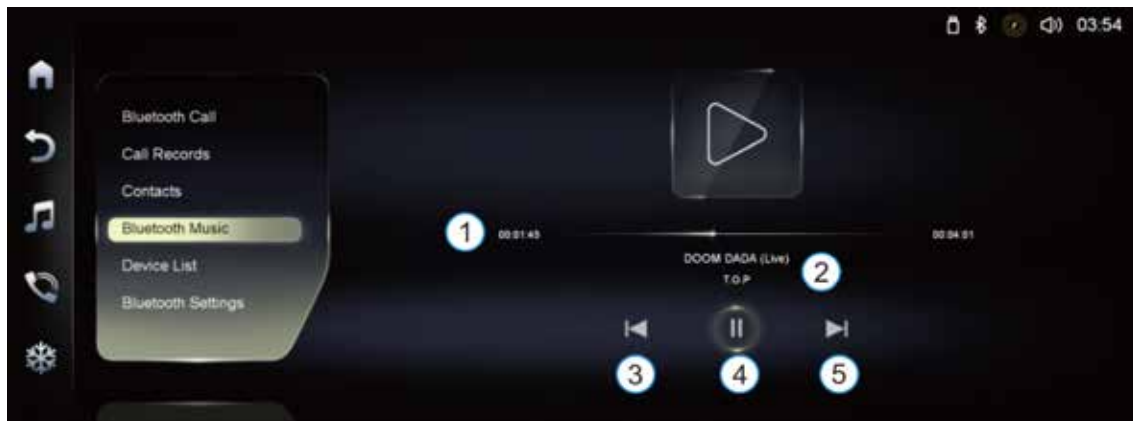

## عملکرد

عملکرد	
نوار زمان پخش : می توانید زمان پخش فعلی و مدت زمان کل موسیقی را مشاهده کنید	۱
۱- نمایش زمان آهنگ در حال پخش ۲- هنرمند/آلبوم آهنگ در حال پخش را نشان می دهد.	۲
آهنگ قبلی: برای پخش آهنگ قبلی این آیکون را انتخاب کنید.	۳
پخش توقف: برای مکث آهنگ پخش فعلی این آیکون را انتخاب کنید، برای ادامه پخش دوباره این آیکون را انتخاب کنید.	۴
آهنگ بعدی: برای پخش آهنگ قبلی این آیکون را انتخاب کنید	۵
ناحیه نمایش محتوا	۶

## تنظیمات بلوتوث (Bluetooth setting)



عملکرد	
۱	روشن/خاموش کردن بلوتوث: برای روشن/خاموش کردن بلوتوث این آیکون را انتخاب کنید.
۲	نام دستگاه: نمایش نام بلوتوث فعلی برای وارد کردن نام بلوتوث این گزینه را انتخاب کنید رابط اصلاح پس از وارد کردن نام بلوتوثی که می خواهید تغییر دهید، انتخاب کنید. برای ذخیره اصلاح، «تأیید» و برای لغو اصلاح «لغو» را انتخاب کنید.
۳	اتصال خودکار: هنگامی که فعال شود، دفعه بعد که ماشین را روشن می کنید، به طور خودکار به آخرین دستگاه بلوتوث متصل متصل می شود.
۴	پاسخ خودکار: در صورت فعال بودن، هنگامی که تماس دریافتی رخ دهد، تماس دریافتی به طور خودکار پاسخ داده می شود.



### تهویه مطبوع (hvac)

منوی سیستم تهویه را انتخاب کنید تا وارد سیستم تهویه شوید. می توانید وضعیت فعلی سیستم تهویه را مشاهده کرده و آن را کنترل کنید.

#### ۱- کلید روشن/خاموش سیستم تهویه:

وضعیت فعلی سیستم تهویه را نمایش می دهد و می توانید آن را روشن/خاموش کنید.

#### ۲- A/C:

وضعیت فعلی سوئیچ کمپرسور سیستم تهویه را نشان می دهد. آن را انتخاب کنید تا روشن/خاموش شود.

#### ۳- AUTO:

سیستم کنترل دمای تمام اتوماتیک به طور خودکار سیستم تهویه را کنترل می کند.

#### ۴- مکش هوا/گردش داخلی:

از دکمه مکش هوا/گردش داخلی برای انتخاب حالت ورود هوای خارجی (هوای تازه) یا حالت گردش هوای داخلی استفاده کنید. برای تغییر حالت کنترل انتخاب هوای داخلی و خارجی، دکمه کنترل را فشار دهید.

#### ۵- حالت دمیدن به پا

روی آن کلیک کنید تا روشن/خاموش شود.

#### ۶- حالت دمیدن به صورت

وضعیت فعلی را نشان می دهد. روی آن کلیک کنید تا روشن/خاموش شود.

#### ۷- حالت دمیدن به بالا

وضعیت فعلی را نشان می دهد. روی آن کلیک کنید تا روشن/خاموش شود.

#### ۸- بخارزدا-یخ زدای جلو:

این علامت بیانگر وضعیت کنترل برای بخارزدایی یا یخ زدایی سریع شیشه جلو و شیشه های جانبی جلو است.

#### ۹- بخارزدا-یخ زدای عقب:

این آیکون را انتخاب کنید تا شیشه عقب را بخار زدا/یخ زدا کند.

به هنگامی که آیکون ۹ لمس شود، رنگ آیکون انتخابی زرد خواهد شد که به منزله پذیرش درخواست فعال کردن بخارزدا-یخ زدای عقب تلقی می شود و در صورت تایید فعال سازی بسته به شرایط (میزان جریان و ...) رنگ آیکون به مانند دیگر آیکون های منوی تهویه مطبوع به رنگ سفید در می آید در غیر این صورت (عدم تایید درخواست)

آیکون خاموش می شود.

#### ۱۰- کنترل دما:

- می توانید با استفاده از دکمه کنترل دما، دمای هوای عبوری از سیستم تهویه را تنظیم کنید.  
- برای تغییر دمای هوای داخل، روی نمادهای سمت راست برای هوای گرمتر و گرمتر و روی نمادهای سمت چپ برای هوای خنک تر کلیک کنید.

#### ۱۱- کنترل حجم هوا:

- با استفاده از دکمه کنترل حجم هوا می توانید سرعت جریان هوا را از طریق سیستم تهویه تنظیم کنید.  
- برای تغییر میزان جریان هوای داخل، روی نماد سمت راست برای حجم هوای بیشتر یا نماد سمت چپ برای حجم هوای کمتر کلیک کنید.

**ره یاب (navigation)**

برای ورود به ره یاب می‌توانید روی منوی ره یاب کلیک کنید. پس از اتصال تلفن هوشمند به سیستم می‌توانید از نقشه اپل کارپلی یا اندروید اتو استفاده کنید. تلفن هوشمند باید به اینترنت متصل باشد. برای اطلاع از نحوه اتصال گوشی هوشمند به سیستم برای دسترسی به اندروید اتو و اپل کارپلی به بخش ابزارهای ارتباطی مراجعه فرمایید.

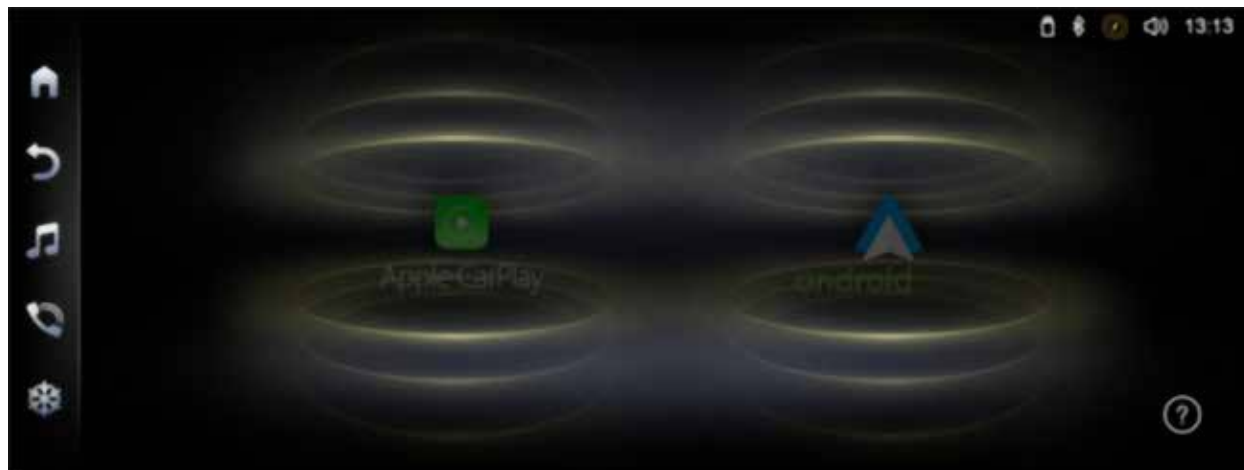

### مالتی مدیا (media)

برای ورود به منوی USB، وارد منوی از لحظه لذت ببرید شوید. در این منو می‌توانید فایل های صوتی، ویدیویی و تصویری را از دستگاه‌های USB پخش کنید.

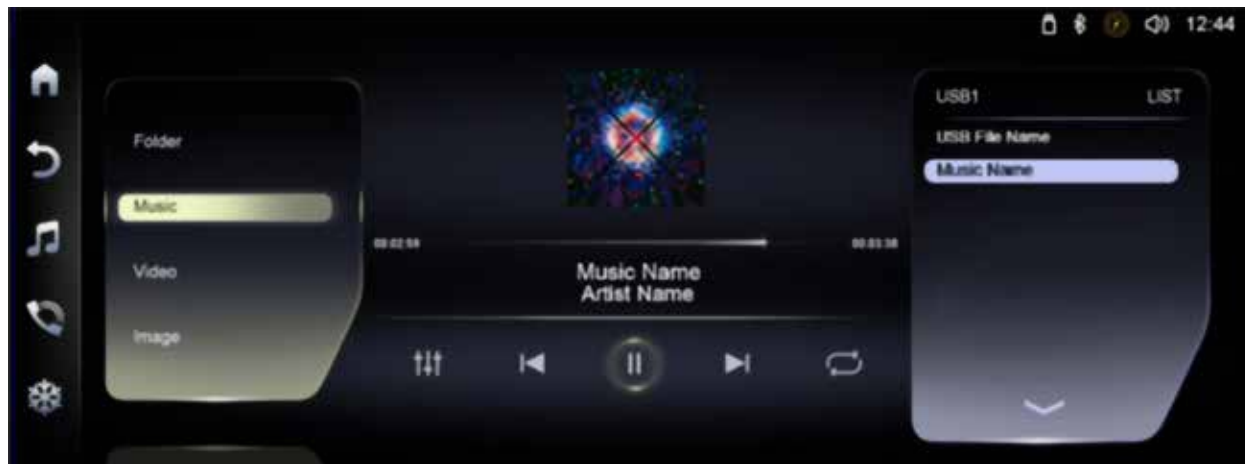

#### هشدار

برای محافظت از سیستم، از USB هاب استفاده نکنید.

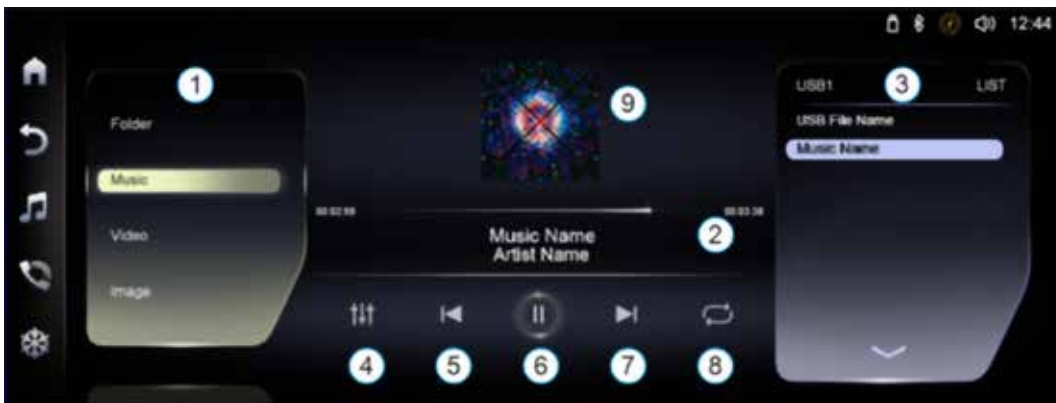

### صوت (music)

هنگامی که دستگاه USB وارد شده حاوی فایل‌های صوتی باشد، دستگاه به طور خودکار آهنگ‌ها را با لیست پخش همگام می‌کند. وقتی دستگاه USB متصل نباشد، آپکون USB بالای صفحه، وجود ندارد و فهرست (۳) خالی از فایل است.

#### ۱- فهرست منابع صوتی:

برای جابجایی روی فایل‌های مدیا دلخواه کلیک کنید و همزمان می‌توانید پوشه هر فایل مدیا را مشاهده کنید

#### ۲- نوار زمان:

نوار زمان آهنگ در حال پخش و کل زمان آهنگ فعلی را نمایش می‌دهد. برای تنظیم سریع زمان پخش دلخواه، می‌توانید نوار زمان را بکشید و انتخاب

کنید.

#### ۳- لیست فایل منبع صوتی فعلی:

USB X: برای جابجایی بین USB متصل را انتخاب کنید.

LIST: فهرست منبع همه موسیقی‌ها: می‌توانید برای انتخاب سریع موسیقی مورد نظر خود، لیست را به بالا و پایین بکشید و آن را انتخاب کنید.

#### ۴- تنظیم EQ:

برای ورود به رابط تنظیمات EQ انتخاب کنید، می‌توان آن را به دلخواه تنظیم کرد.

#### ۵- آهنگ قبلی:

انتخاب کنید تا به آهنگ قبلی بروید.

#### ۶- آپکون پخش/توقف:

آپکون جابجایی پخش/توقف، یک بار روی آن کلیک کنید تا رسانه در حال پخش را متوقف/پخش کنید

#### ۷- آهنگ بعدی:

روی آن کلیک کنید تا به آهنگ بعدی بروید.

#### ۸- دکمه حلقه:

برای تغییر حالت حلقه لیست فعلی کلیک کنید. به طور پیش فرض، همه حلقه‌ها پخش می‌شوند.

حالت تصادفی → تک حلقه → تمام حلقه

#### ۹- نمایش اطلاعات آهنگ در حال پخش:

محتوای ویدیویی/نام فایل در حال پخش را نمایش دهید.





**۸- دکمه حلقه:**

برای تغییر حالت حلقه لیست فعلی کلیک کنید. به طور پیش فرض، همه حلقه‌ها پخش می‌شوند. حالت تصادفی → تک حلقه → تمام حلقه

**۹- نمایش اطلاعات آهنگ در حال پخش:**

می‌توانید محتوای ویدیو در حال پخش را مشاهده کنید.

آیکون "تمام صفحه": ↗

روی این آیکون کلیک کنید و ویدیوی در حال پخش به حالت تمام صفحه تغییر می‌کند. برای بازگشت به اندازه فعلی و پخش ویدیو، روی دکمه «کوچک سازی» کلیک کنید.

**LIST:** فهرست منبع همه موسیقی‌ها: می‌توانید برای انتخاب سریع موسیقی مورد نظر خود، لیست را به بالا و پایین بکشید و آن را انتخاب کنید.

**۴- تنظیم EQ:**

برای ورود به رابط تنظیمات EQ انتخاب کنید، می‌توان آن را به دلخواه تنظیم کرد.

**۵- آهنگ قبلی:**

انتخاب کنید تا به آهنگ قبلی بروید.

**۶- آیکون پخش/توقف:**

آیکون جابجایی پخش/توقف، یک بار روی آن کلیک کنید تا رسانه در حال پخش را متوقف/پخش کنید

**۷- آهنگ بعدی:**

روی آن کلیک کنید تا به آهنگ بعدی بروید.

**ویدیو (video)**

برای وارد کردن پخش ویدیویی، در لیست (۱) ویدیو را انتخاب کنید.

**۱- فهرست منابع صوتی:**

برای جابجایی روی فایل مدیا دلخواه کلیک کنید و همزمان می‌توانید پوشه هر فایل مدیا را مشاهده کنید.

**۲- نوار زمان:**

نوار زمان آهنگ در حال پخش و کل زمان آهنگ فعلی را نمایش می‌دهد. برای تنظیم سریع زمان پخش دلخواه، می‌توانید نوار زمان را بکشید و انتخاب کنید.

**۳- لیست فایل منبع صوتی فعلی:**

**USB X:** برای جابه‌جایی بین USB متصل USB را انتخاب کنید.

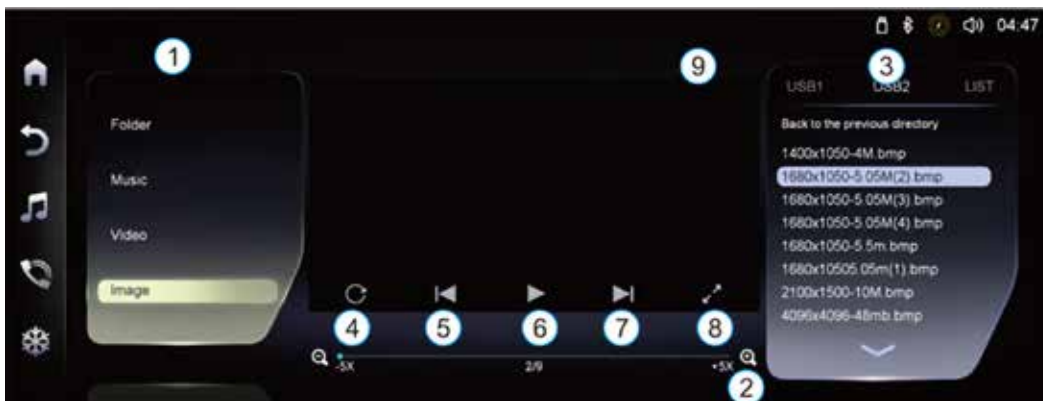

### عکس (image)

روی "تصویر" در لیست (۱) در سمت چپ کلیک کنید تا به پخش تصویر وارد شوید.

#### ۱- فهرست منابع صوتی:

برای جابجایی روی فایل مالتی مدیا دلخواه کلیک کنید و همزمان می‌توانید پوشه هر فایل مالتی مدیا را مشاهده کنید.

#### ۲- نوار زمان:

نوار زمان تصویر در حال پخش و مجموع تعداد تصاویر موجود را نمایش می‌دهد.

برای بزرگنمایی/کوچک کردن تصاویر می‌توانید بر روی کلیک کنید.

#### ۳- لیست فایل منبع صوتی فعلی:

USB X: برای جابجایی بین USB متصل USB

را انتخاب کنید.

LIST: فهرست منبع همه موسیقی‌ها: می‌توانید برای انتخاب سریع موسیقی مورد نظر خود، لیست را به بالا و پایین بکشید و آن را انتخاب کنید.

#### ۴- دکمه چرخش:

هر بار که روی آن کلیک می‌کنید، تصویر فعلی ۹۰ درجه می‌چرخد.

#### ۵- تصویر قبلی:

روی آن کلیک کنید تا به تصویر قبلی بروید.

#### ۶- آیکن پخش/توقف:

دکمه جابجایی پخش/توقف، یک بار روی آن کلیک کنید تا به حالت دیگری بروید.

#### ۷- تصویر بعدی:

روی آن کلیک کنید تا به تصویر بعدی بروید.

#### ۸- دکمه تمام صفحه:

روی این آیکن کلیک کنید و تصویر در حال پخش به حالت تمام صفحه تغییر می‌کند. برای بازگشت به اندازه فعلی برای پخش تصویر، روی آیکن "کوچک‌سازی" کلیک کنید

#### ۹- نمایش اطلاعات تصویر در حال پخش:

محتوای تصویر/نام فایل در حال پخش را نمایش دهید.

می‌توانید با فشار دادن روی صفحه با دو انگشت و حرکت دادن آنها در جهت‌های داخل/خروج، تصویر را کوچک‌نمایی/بزرگ‌نمایی کنید.

سوکت USB امکان اتصال یک حافظه USB را می‌دهد. فایل‌های صوتی را می‌خواند و از طریق بلندگوهای خودرو پخش می‌شود این فایل‌ها را می‌توان با استفاده از کلیدهای روی فرمان یا آیکن‌های روی صفحه لمسی قرار دارند مدیریت کرد سوکت USB واقع در کنسول مرکزی همچنین به تلفن هوشمند اجازه می‌دهد با Android Auto متصل شود و امکان استفاده از برنامه‌های خاص تلفن هوشمند را بر روی صفحه لمسی فراهم می‌کند.

برای داشتن بهترین نتیجه، از کابل ساخته شده یا تایید شده توسط سازنده دستگاه استفاده کنید. این برنامه‌ها را می‌توان با استفاده از کلیدهای روی فرمان یا آیکن‌های روی صفحه لمسی مدیریت کرد.



#### هشدار

- ◆ اگر سیستم KEYLESS در حالت فعالسازی باشد، قطعه شارژ وایرلس به طور موقت قطع و پس از شناسایی کلید مجدد وصل می‌گردد.
- ◆ این سیستم برای شارژ همزمان چندین تلفن همراه طراحی نشده است.
- ◆ تلفن همراه می‌بایست دقیقاً در محل شارژ قرار گیرد.

جلوی آمپر نمایش داده می‌شود.



#### هشدار

تلفن همراه را برای مدت‌های طولانی بر روی پد شارژر وایرلس قرار ندهید تا با وضعیت خطا مواجه نشوید

#### خطای شارژ

- تحت هر شرایطی اگر دما یا ورودی ولتاژ قطعه شارژر وایرلس بالاتر از حد باشد، نمایه آن بر روی مولتی مدیا ظاهر می‌گردد.

- محدوده دما:  $40^{\circ}\text{C}$  تا  $+85^{\circ}\text{C}$

- محدوده ولتاژ: ۹ تا ۱۶ ولت

- از آنجایی که قطعه شارژر وایرلس به مواد متشکله از آهن ربا یا فلز حساس می‌باشد، در صورت قرار دادن اینگونه قطعات در محل شارژ، نمایه آن بر روی مولتی مدیا ظاهر می‌گردد.

#### پورت‌های USB

#### پورت USB/AUX

خودرو دارای یک پورت USB/AUX روی داشبورد سمت شاگرد که USB برای انتقال داده و اندروید اتو است و AUX برای خروجی صدا است.



#### استفاده از شارژر وایرلس

این خودرو به یک شارژر ۱۵ وات مجهز می‌باشد که از تمامی تلفن‌های هوشمند مجهز به فناوری Qi پشتیبانی می‌کند.

#### وضعیت شارژ

- پس از قرار دادن تلفن همراه بر روی پد شارژر وایرلس در حالت های سوئیچ باز و یا در حال حرکت، نمایه آن بر روی مولتی مدیا ظاهر و آیکن شارژ در بالا گوشه راست به نارنجی تغییر می‌کند.

- پس از کامل شدن شارژ تلفن همراه، نمایه آن بر روی مولتی مدیا ظاهر و آیکن آن به رنگ سبز تغییر می‌کند. تلفن های همراه، همواره می‌بایست از فناوری قطع هوشمند پشتیبانی کنند.

- در صورتی که وضعیت سوئیچ به حالت خاموش تغییر وضعیت داده شود، اختلال فراموشی تلفن همراه بر روی



### پورت USB عقب

پورت USB عقب فقط برای تغذیه یا شارژ مجدد یک دستگاه پرتابل استفاده می‌شود.



### هشدار

- متصل کردن یک دستگاه الکتریکی که مورد تأیید شرکت ایران خودرو نیست، مانند شارژر USB، ممکن است تأثیر نامطلوبی بر عملکرد سیستم‌های برقی خودرو داشته، باعث اشکالاتی مانند دریافت ضعیف تماس های تلفنی یا تداخل با محتویات صفحه نمایش شود.
- برای جلوگیری از آسیب رساندن به لوازم جانبی، حداکثر توان مجاز را رعایت کنید.

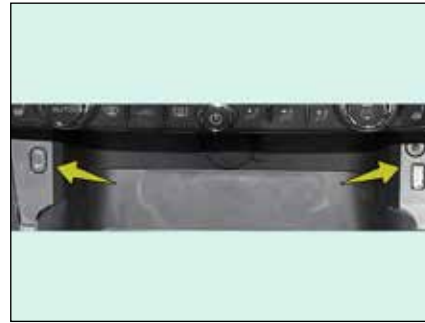

### پورت USB-Type C

یک پورت تایپ C روی داشبورد در سمت راننده برای انتقال داده و اندروید اتو و اپل کارپلی و شارژ است. سوکت تایپ C امکان اتصال یک حافظه USB را می‌دهد. فایل های صوتی را می خواند و از طریق بلندگوهای خودرو پخش می‌شود. این فایل‌ها را می‌توان با استفاده از کلیدهای روی فرمان یا آیکون‌های روی صفحه لمسی قرار دارند مدیریت کرد. سوکت USB واقع در کنسول مرکزی همچنین به تلفن هوشمند اجازه می‌دهد با Android Auto و Apple CarPlay متصل شود و امکان استفاده از برنامه‌های خاص تلفن هوشمند را بر روی صفحه لمسی فراهم می‌کند. برای داشتن بهترین نتیجه، از کابل ساخته شده یا تایید شده توسط سازنده دستگاه استفاده کنید. این برنامه‌ها را می‌توان با استفاده از کلیدهای روی فرمان یا آیکون‌های روی صفحه لمسی مدیریت کرد.

### توجه

فقط از حافظه‌های USB با فرمت FAT (جدول تخصیص فایل) استفاده کنید.

یک دستگاه پرتابل (MP3 Player و غیره) را با استفاده از کابل صدا به سوکت AUX وصل کنید. این منبع تنها در صورتی در دسترس است که یک دستگاه قابل حمل (MP3 Player و غیره) را با استفاده از کابل صدا (ضمیمه نشده) به سوکت جک کمکی وصل کنید. این منبع تنها در صورتی در دسترس است که "ورودی کمکی" در تنظیمات صدا انتخاب شده باشد. ابتدا صدا را روی دستگاه قابل حمل تنظیم کنید (در سطح بالا). سپس صدای سیستم صوتی را تنظیم کنید. کنترل‌ها از طریق دستگاه قابل حمل مدیریت می‌شوند. منوی AUX شده باشید. ابتدا صدا را روی دستگاه پرتابل تنظیم کنید (در سطح بالا). سپس صدای سیستم صوتی را تنظیم کنید. کنترل‌ها از طریق دستگاه پرتابل مدیریت می‌شوند.



## رادیو

روی منو رادیو کلیک کنید تا وارد رابط رادیویی شوید، جایی که می‌توانید ایستگاه‌های رادیویی را که دوست دارید گوش دهید جستجو کنید.

### FM

#### ۱- باند FM :

برای ورود به باند FM کلیک کنید.

#### ۲- باند AM :

برای ورود به باند AM کلیک کنید.

#### ۳- لیست ایستگاه‌های رادیویی و لیست مورد علاقه:

فهرست: هنگامی که از عملکرد جستجو برای

جستجوی ایستگاه‌های رادیویی استفاده می‌کنید، ایستگاه‌های رادیویی در اینجا ذخیره می‌شوند. شما می‌توانید برای پخش سریع ایستگاهی که می‌خواهید به آن گوش دهید، انگشت خود را به بالا و پایین بکشید.

لیست مورد علاقه: هنگامی که روی یک ایستگاه رادیویی مورد علاقه خود هستید پس از انتخاب آیکن ۸، ایستگاه رادیویی مورد نظر در لیست مورد علاقه ذخیره می‌شود.

#### ۴- آیکن قبلی:

با فشار کوتاه این آیکن به حالت جستجوی رو به

پایین برای ایستگاه‌ها وارد می‌شود. فشار طولانی این دکمه فرکانس رادیویی را با گام ۰/۰۵ مگاهرتز کاهش می‌دهد.

#### ۵- آیکن بعدی:

با فشار کوتاه این دکمه به حالت جستجوی رو به بالا برای ایستگاه‌ها وارد می‌شود.

فشار طولانی این دکمه فرکانس رادیویی را با گام ۰/۰۵ مگاهرتز افزایش می‌دهد.

#### ۶- فرکانس ایستگاه رادیویی:

فرکانس ایستگاه رادیویی در حال پخش را نشان می‌دهد.

## : RDS - ۷

عملکرد RDS شامل TA/AF/PS/PTY/RT/ +TR است.

سامانه داده‌های رادیویی RDS برخی داده‌های دیجیتال را بر روی امواج رادیویی فرستنده‌های FM قرار می‌دهد. RDS انواعی از اطلاعات مانند زمان، نام فرستنده و اطلاعات برنامه رادیویی را استاندارد میکند.

TA : اگر این گزینه فعال شود، رادیو تنها ایستگاه‌هایی را که پیغام‌های ترافیکی می‌فرستند، جستجو می‌کند.

AF : اگر این گزینه فعال باشد، با کاهش کیفیت دریافت امواج یک ایستگاه رادیویی، گیرنده به طور خودکار فرکانس جایگزین با کیفیت بالاتر را انتخاب می‌کند.

PS : این گزینه نام ایستگاه رادیویی که پخش می‌شود را نمایش می‌دهد.

PTY : این گزینه نوع برنامه‌هایی که از رادیو پخش می‌شود را نمایش می‌دهد.

RT/RT+ : این گزینه، عنوان برنامه رادیویی را که پخش می‌شود، نمایش می‌دهد.

لیست PTY : این گزینه را لمس کنید تا فهرست انواع برنامه‌ها را ببینید. با انتخاب یکی از انواع برنامه‌ها، گیرنده به طور خودکار تنها ایستگاه‌هایی را که در حال پخش کردن برنامه‌ای از آن نوع هستند، جستجو می‌کند.

## ۸- ذخیره

نشانه ذخیره بودن فرکانس فعلی، در یک کانال حافظه است.

## ۹- جستجوی خودکار ایستگاه‌های رادیویی:

از این گزینه برای جستجوی همه ایستگاه‌ها و ذخیره‌سازی خودکار آنها در حافظه دستگاه، استفاده کنید.

## ۱۰- سوئیچ استریو/مونو:

این گزینه برای انتخاب پخش استریو و مونو به کار می‌رود. در هنگامی که کیفیت امواج رادیویی دریافتی پایین است، حالت مونو را انتخاب کنید تا نوسان پخش استریو آزاددهنده نباشد.

## ۱۱- سوئیچ LOC/DX :

این گزینه، تنها در باند FM فعال است و با یکبار فشردن روشن یا خاموش می‌شود. اگر محلی « روشن باشد، در هنگام جستجوی خودکار تنها ایستگاه‌هایی که نزدیک‌ترند و سیگنال دریافتی از آنها به اندازه کافی قوی است، شناسایی و ذخیره می‌شوند. اگر خاموش باشد، همه سیگنال‌های دریافتی قوی و ضعیف از فرستنده‌های دور و نزدیک، شناسایی و ذخیره می‌شوند.

## ۱۲- تنظیم دستی

شما می‌توانید از صفحه لغزان تنظیم دستی فرکانس برای تنظیم دستی ایستگاه‌ها استفاده کنید. کافیسیت آن را لمس کرده و به چپ و راست بکشید

## توجه

ممکن است فرستنده‌های رادیویی در جایی که رانندگی می‌کنید، یک یا چند گزینه RDS را به طور موقت یا دائم پشتیبانی نکنند.



## AM

### ۱- لیست ایستگاه‌های رادیویی و لیست مورد

علاقه:

هنگامی که از عملکرد جستجو برای جستجوی ایستگاه‌های رادیویی استفاده می‌کنید، آنها در (۱) ذخیره می‌شوند. شما می‌توانید برای پخش سریع ایستگاهی که می‌خواهید به آن گوش دهید، انگشت خود را به بالا و پایین بکشید.

لیست مورد علاقه:

هنگامی که یک ایستگاه رادیویی را مورد علاقه خود قرار دهید (آیکون ★ را لمس کنید)، در لیست مورد علاقه ذخیره می‌شود.

### ۲- آیکون قبلی:

با فشار کوتاه این دکمه به حالت جستجوی رو به پایین برای ایستگاه‌ها وارد می‌شوید. فشار طولانی این دکمه فرکانس رادیویی را با گام ۹ کیلوهرتز کاهش می‌دهد.

### ۳- فرکانس ایستگاه رادیویی:

فرکانس ایستگاه رادیویی در حال پخش را نشان می‌دهد.

### ۴- آیکون بعدی:

با فشار کوتاه این دکمه به حالت جستجوی رو به بالا برای ایستگاه‌ها وارد می‌شود.

فشار طولانی این دکمه فرکانس رادیویی را با گام ۹

کیلوهرتز افزایش می‌دهد.

۵- برای تأیید فرکانس ایستگاه رادیویی که می‌خواهید به آن گوش دهید، می‌توانید به چپ یا راست بکشید.

### ۶- ذخیره: ★

نشانه ذخیره بودن فرکانس فعلی، در یک کانال حافظه است.

### ۷- جستجوی خودکار ایستگاه‌های رادیویی:

از این گزینه برای جستجوی همه ایستگاه‌ها و ذخیره‌سازی خودکار آنها در حافظه دستگاه، استفاده کنید.



### تنظیمات (setting)

برای دسترسی به تنظیمات دستگاه مالتی مدیا، گزینه «تنظیمات» را از منوی اصلی انتخاب کنید. در اینجا می توانید برخی از تنظیمات سیستم را تغییر دهید. موارد تنظیم شامل "صوت"، "صفحه نمایش"، "تاریخ/زمان"، "بلوتوث"، "سیستم"، "PLG" و "واحد" است.





### صدا (audio)

#### ❖ حالت صدا:

یکی از تنظیمات پیش فرض (پاپ/ کلاسیک/ راک/ جاز/ تخت) را انتخاب کرده یا برای رسیدن به صدای مطلوب، برای افزایش بلندی صدا در تمامی فرکانس‌ها گزینه «صدای بلند» را فعال کنید.

#### ❖ بالانس:

موقعیت بلندگو را به دلخواه خود تنظیم کنید.

#### ❖ صدای لمس صفحه:

روشن و خاموش کرده صدای بیپ لمس صفحه نمایشگر هنگام انتخاب یک گزینه.

#### ❖ صدای چند رسانه:

می‌توانید میزان صدای فعلی رسانه را تنظیم کنید. برای محافظت از شنوایی خود، لطفاً برای مدت طولانی از حداکثر صدا استفاده نکنید. حجم صدای پیش فرض ۱۰ است.

#### ❖ صدای تماس:

در اینجا می‌توانید هنگام گوش دادن به تماس‌های بلوتوث میزان صدا را تنظیم کنید. برای استفاده بهتر از عملکرد تماس، لطفاً صدا را خیلی کم تنظیم نکنید. این ممکن است باعث شود که صدای تماس کاهش یابد. حجم پیش فرض ۱۰ است.

#### ❖ صدای پیش فرض:

این گزینه حجم صدای پیش فرض هنگام راه‌اندازی

است. برای محافظت از شنوایی خود، توصیه می‌شود این مقدار گزینه را خیلی زیاد تنظیم نکنید. حجم پیش فرض ۱۰ است.

#### ❖ هماهنگی بلندی صدا با سرعت:

افزایش یا کاهش بلندی صدا نسبت به افزایش یا کاهش سرعت خودرو به صورت اتوماتیک

#### ❖ ساب ووفر - سطح:

شما می‌توانید این گزینه را به دلخواه خود تنظیم کنید.

#### ❖ ساب ووفر - فیلتر:

شما می‌توانید این گزینه را به دلخواه خود تنظیم کنید.

## صفحه نمایش (screen)

## ❖ حالت کم نور:

در اینجا می‌توانید انتخاب کنید که آیا صفحه سیاه باشد یا یک ساعت و اطلاعات زسانه در حال پخش در حالت کم نور نمایش داده شود.

## ❖ شدت نور:

در اینجا می‌توانید روشنایی صفحه نمایش را تنظیم کنید.



## تاریخ/زمان (date/time)

## ❖ GPS time:

هنگامی که این گزینه را روشن می‌کنید، سیستم به طور خودکار زمان و تاریخ را با استفاده از سیگنال‌های GPS تنظیم می‌کند.

## ❖ تاریخ:

اگر نیاز به تغییر این گزینه دارید، باید GPS Time را خاموش کنید و سپس آن را به صورت دستی تنظیم کنید.

## ❖ زمان:

اگر نیاز به تغییر این گزینه دارید، باید GPS Time را خاموش کنید و سپس آن را به صورت دستی تنظیم کنید.

## ❖ نوع تقویم:

فرمت‌های تقویم شامل تقویم میلادی و تقویم شمسی است که می‌تواند به دلخواه تغییر کند.



## ❖ فرمت زمان:

فرمت زمان ۱۲ ساعت و ۲۴ ساعت است که می‌توان آن را به دلخواه تنظیم کرد.

## ❖ منطقه:

این سیستم ۱۳ منطقه زمانی را ارائه می‌دهد که می‌تواند با توجه به شرایط شخصی تنظیم شود.



### بلوتوث (bluetooth)

#### ❖ روشن/خاموش کردن بلوتوث

می توانید عملکرد بلوتوث را روشن/خاموش کنید.

#### ❖ نام دستگاه

روی نام بلوتوث فعلی روی این گزینه کلیک کنید تا تغییر نام بلوتوث را وارد کنید

پس از وارد کردن نام بلوتوثی که می خواهید تغییر دهید روی "تأیید" کلیک کنید تا ذخیره شود. و برای لغو اصلاح روی "لغو" کلیک کنید.

#### ❖ اتصال خودکار

هنگامی که این آیکون روشن باشد، دفعه بعد که ماشین را روشن کردید مالتی مدیا به طور خودکار به آخرین دستگاه بلوتوث متصل دوباره متصل می شود.

#### ❖ پاسخ خودکار

هنگامی که تلفن روشن است، هنگامی که تماس ورودی دریافت می کند، تلفن به طور خودکار پاسخ می دهد.



### سیستم (system)

#### ❖ زبان:

این سیستم شش زبان را ارائه می‌دهد، پیش فرض انگلیسی است.

#### ❖ آیینه‌های بیرونی تاشو خودکار:

شما می‌توانید این گزینه را بره دلخواه خود تنظیم کنید.

#### ❖ روشنایی بدرقه:

وقتی این گزینه را روشن می‌کنید و چراغ‌های جلو روشن هستند، چراغ‌های جلو برای مدتی به کار خود ادامه می‌دهند و بعد از قفل کردن ماشین به طور خودکار خاموش می‌شوند.

#### ❖ زمان روشنایی بدرقه:

شما می‌توانید زمان‌یاب جاده را با توجه به شرایط واقعی تنظیم کنید.

#### ❖ حجم صدای دستیار پارک خودرو:

صدای بیپ دستیار پارک خودرو می‌تواند روی دو حالت کم و زیاد تنظیم گردد.

#### ❖ تغییر رمز عبور

رمز عبور پیش فرض ۰۰۰۰ است، از طریق این گزینه می‌توانید این رمز را تغییر دهید. زمانی که باید رمز عبور خود را تغییر دهید، ابتدا باید رمز عبور فعلی را وارد کنید و روی OK کلیک کنید تا وارد رابط ورودی رمز عبور جدید شوید. پس از وارد

کردن رمز جدید، روی OK کلیک کنید. تغییر رمز عبور را کامل کنید اگر رمز عبور اشتباه وارد شود، یک پیام خطا ظاهر می‌شود.

#### ❖ بازگشت به تنظیمات کارخانه:

می‌توانید از این گزینه برای ریست کردن سیستم استفاده کنید.

هنگامی که سیستم را بازنشانی می‌کنید، باید رمز عبور فعلی را صحیح وارد کنید، در غیر این صورت سیستم قابل تنظیم مجدد نیست

#### ❖ شناسایی دستگاه:

در این قسمت نسخه نرم‌افزاری دستگاه، شماره سریال ماژول بلوتوث و شماره شناسایی خودرو را می‌توانید مشاهده نمایید.

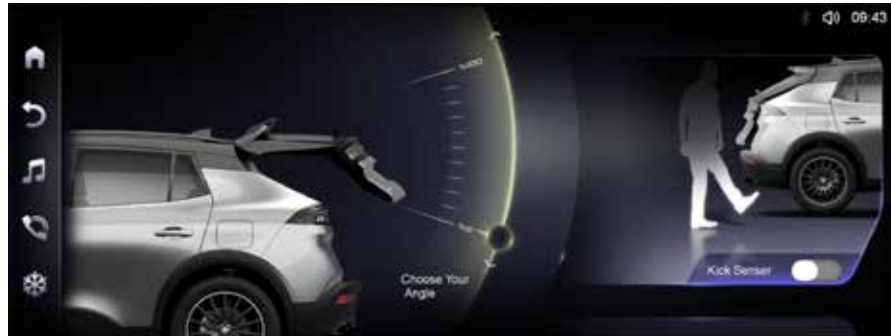

### تنظیم در صندوق عقب برقی (PLG)

#### ❖ انتخاب کردن ارتفاع در صندوق عقب:

در اینجا می‌توانید زاویه باز شدن درب عقب برقی را تنظیم کنید. این گزینه باید با توجه به شرایط شما تنظیم شود.

#### ❖ سنسور ضربه:

می‌توانید سنسور ضربه را روشن/خاموش کنید.

### واحدها (Units)

#### ❖ مسافت:

شما می‌توانید واحد مسافت پیموده شده را به دلخواه خود برای جلو آمپر و مالتی مدیا تنظیم کنید. پیش فرض کیلومتر است.

#### ❖ مصرف سوخت:

شما می‌توانید این دستگاه را به دلخواه خود برای جلو آمپر و مالتی مدیا تنظیم کنید، پیش فرض L/100KM است

#### ❖ دما:

این سیستم به طور پیش فرض ۲ واحد دما را ارائه می‌دهد که با توجه به آن می‌توان آن را برای جلو آمپر و مالتی مدیا تنظیم کرد. پیش فرض °C است

#### ❖ فشار:

این گزینه واحد فشار باد لاستیک است. در صورت نیاز برای جلو آمپر و مالتی مدیا قابل تنظیم است.





### دوربین ۳۶۰ درجه (AVM)

این عملکرد می تواند به رانندگان کمک کند نقاط کور اطراف وسیله نقلیه را بهتر درک کنند و کمک کند رانندگان وسایل نقلیه خود را با خیال راحت تر و ایمن تر پارک می کنند.

۱- کاربران می توانند روی چهار ناحیه جلو، عقب، چپ و راست کلیک کنند تا به سرعت تصاویر دوربین های مربوطه را مشاهده کنند.

۲- پس از کلیک بر روی دید سه بعدی، کاربر می تواند برای مشاهده تصویر به هر جهتی در ۵ ناحیه حرکت کند.

۳- پس از انتخاب دید سه بعدی روی صفحه مالتی مدیا، می توانید محیط اطراف بدنه خودرو را به صورت سه بعدی مشاهده کنید.

- پس از کلیک روی جلو، تصویر جلوی خودرو نمایش داده می شود.

- پس از کلیک روی عقب، تصویر پشت خودرو نمایش داده می شود.

- پس از کلیک روی راست، تصویر راست خودرو نمایش داده می شود.

- پس از کلیک روی چپ، تصویر چپ خودرو نمایش داده می شود.

- می توانید برای تنظیم رنگ بدنه/درخشندگی/انعکاس وارد منوی تنظیمات دوربین شوید.

- با زدن راهنمای سمت چپ/راست، نمای سمت چپ/راست در صفحه مالتی مدیا نمایش داده می شود.

- در صورتی که در صفحه دوربین مالتی مدیا قرار داشته باشیم و سرعت بالای ۳۰ کیلومتر بر ساعت باشد، مالتی مدیا از صفحه دوربین خارج می شود.

- با زدن کلید دوربین روی داشبورد سمت راننده، می توانید وارد/خارج منوی دوربین مالتی مدیا شوید.



### شرایط عملکرد سیستم دستیار پارک

- خودرو روشن باشد.
- دستیار پارک در حالت فعال قرار داشته باشد.
- دنده در هر حالتی به جز P و N باشد.
- توجه: سنسورهای عقب، فقط در وضعیت دنده عقب (R) و سنسورهای جلو در وضعیت‌های حرکت به جلو و دنده عقب (D و R) فعال خواهند شد. البته در وضعیت D، سرعت خودرو باید بیش از ۱۰ کیلومتر بر ساعت باشد.



### سیستم دستیار پارک

فاصله‌ی خودرو از شیء مانند دیوار، در هنگام پارک خودرو توسط سنسورهای پارک محاسبه و از طریق نمایش هشدار تصویری و صوتی راننده را از وضعیت خودرو مطلع می‌سازد. همواره هنگامی که از دستیار پارک استفاده می‌شود اطراف خودرو بررسی گردد.

### نمایش وضعیت سنسورهای پارک

زمانی که سنسورها شیء‌ای مانند دیوار را تشخیص دهند، وضعیت سنسورهای پارک در صفحه کیلومتر و همچنین در صفحه نمایشگر مالتی‌مدیا با توجه به وضعیت دنده به نمایش در خواهد آمد.

A- سنسورهای کناری جلو؛ حداکثر ناحیه پوشش ۶۰ سانتی متر

B- سنسورهای مرکزی جلو؛ حداکثر ناحیه پوشش

۱۰۰ سانتی‌متر

- C- سنسورهای مرکزی عقب؛ حداکثر ناحیه پوشش ۶۰ سانتی‌متر
- D- سنسورهای کناری عقب؛ حداکثر ناحیه پوشش ۱۵۰ سانتی‌متر



### فعال یا غیر فعال سازی دستیار پارک

به کمک دکمه روی داشبورد می‌توان سیستم دستیار پارک را غیرفعال یا فعال نمود. زمانی که سیستم غیرفعال گردد، علامت در صفحه کیلومتر به نمایش درآمده و چراغ روی دکمه به حالت روشن در خواهد آمد. توجه داشته باشید زمانی که دستیار پارک غیرفعال می‌شود، پس از روشن شدن مجدد خودرو، آخرین وضعیت کلید ذخیره و سیستم غیرفعال خواهد ماند.

### عملکرد آلارم صوتی

آلارم صوتی، در زمان فعال شدن سنسورهای پارک عقب یکبار به صدا درمی‌آید.

- زمانی که خودرو به شیء نزدیک و نزدیک‌تر می‌شود هشدار صوتی نیز سریع‌تر به صدا درمی‌آید. در فاصله کمتر از ۳۰ سانتی‌متر این هشدار به صورت ممتد خواهد بود.

- زمانی که ۲ یا چند شیء به صورت همزمان شناسایی گردد، هشدار صوتی نسبت به نزدیک‌ترین شیء به صدا درمی‌آید.

### بی صدا نمودن موقت هشدار صوتی

هنگام نمایش وضعیت سنسورها زمانی که هشدار صوتی به صدا درمی‌آید می‌توان با فشردن دکمه که روی فرمان قرار دارد اقدام به بی‌صدا نمودن هشدار صوتی نمود.

فعال‌سازی مجدد هشدار صوتی به صورت خودکار تحت شرایط زیر اتفاق می‌افتد:

- تغییر وضعیت دنده
  - فعال و غیر فعال سازی مجدد سیستم کمک پارک
  - فشردن مجدد دکمه
  - روشن نمودن مجدد خودرو
- ضمناً با مراجعه به بخش تنظیمات مالتی‌مدیا و گزینه park assist tone ، می‌توان صدای سنسورهای پارک جلو را روشن یا خاموش نمود.

### عیب‌یابی سیستم دستیار پارک

تحت شرایط زیر ممکن است صحیح نداشته باشد؛ در صورت مشاهده موارد زیر (که نشانگر عملکرد نادرست دستیار پارک می‌باشد) به نمایندگی‌های شرکت ایران خودرو مراجعه نمایید.

- زمانی که هشدار صوتی به صدا درآمده و وضعیت سنسورها در جلو آمپر نمایش داده می‌شود اما شیء‌ای در اطراف خودرو وجود ندارد.

- زمانی که سنسورهای سیر با چیزی برخورد نماید.  
- زمانی که وضعیت سنسورها نمایش داده می‌شود اما هشدار صوتی به صدا در نمی‌آید به جز زمانی که سیستم بی‌صدا شده باشد.

اگر روی نمایشگر، خطا در سیستم دستیار پارک نمایش داده شود، ابتدا سنسورها را بررسی نمایید. در صورتی که بر روی سطح سنسورها هیچ‌گونه اثری از یخ، برف یا گل نباشد، احتمالاً سنسور پارک دچار خرابی شده است.



### هشدار

- دستیار پارک خودرو، با استفاده از سیگنال‌های صوتی وظیفه کمک‌رسانی جهت سهولت در پارک کردن خودرو و نیز تعیین فاصله تا موانع موجود در هنگام حرکت را دارد. بنابراین وجود این سیستم هیچگاه نباید باعث حرکت ناگهانی و رانندگی بدون احتیاط گردد.

- راننده باید همیشه مراقب موانع متحرکی مانند کودک، کالسکه، دوچرخه، حیوان و... و نیز موانع کوتاه یا باریک (جدول، نرده و ...) باشد.

- هنگام شست و شوی خودرو، از پاشش مستقیم آب با فشار زیاد مستقیماً به سنسورهای پارک خودداری کنید، در صورت عدم رعایت این موضوع ممکن است سنسورهای پارک دچار خرابی شوند.





ذکر شده خواهد شد.

❖ مدیریت پیمایش:

با یک بار فشردن دکمه انتهایی دسته برف پاک کن، مالتی مدیا اطلاعات مدیریت پیمایش سفر ۱ را باموارد زیر نمایش می‌دهد:

- مسافت طی شده
- سوخت متوسط
- سرعت متوسط

اطلاعات سفر ۲ نیز با دو بار فشردن این دکمه، بصورت فوق نمایش داده خواهد شد.

همچنین در هریک از دو حالت فوق، نگه داشتن دکمه به مدت ۲ ثانیه یا بیشتر، موجب صفر شدن اطلاعات

اطلاعات خودرو (Vehicle info)

شما به سادگی می‌توانید اطلاعات مصرف سوخت خودرو و مسافت پیموده شده را در اینجا بررسی کنید.

❖ داشبورد:

این منو کارکرد خودرو / مصرف سوخت لحظه‌ای / مسافت پیموده شده کامل وسیله نقلیه فعلی را نشان می‌دهد.

❖ سفر ۱/۲:

این منو اطلاعات مسافت پیموده شده، مسافت قابل پیمایش/متوسط مصرف سوخت/میانگین سرعت را نمایش می‌دهد.



### ابزارهای ارتباطی (connectivity)

برای اتصال مراحل زیر را دنبال کنید:

۱- تلفن همراه خود را با استفاده از پورت Type-C یا USB به مالتی مدیا خودرو متصل کنید.

۲- در صفحه "اتصال به تلفن هوشمند"، آرم اندروید اتو را انتخاب کنید.

اگر این اولین بار است که وصل می‌شوید، اجازه دهید خودرو به تلفن شما دسترسی پیدا کند و درخواست مجوز دسترسی انجام شده توسط تلفن را تأیید کنید.

#### توجه

به دلیل اینکه «اندروید اتو»، توسط تلفن هوشمند کنترل میشود، این امکان وجود دارد که نتایج متفاوتی از لحاظ دیداری و یا عملکردی بسته به نوع تلفن هوشمند و یا نسخه اندروید آن، دیده شود. برای اینکه امکان اتصال وجود داشته باشد، نرم افزار «اندروید اتو» باید قبل از اتصال در تلفن هوشمند نصب شده باشد (تلفن‌های هوشمند جدید به طور پیش فرض این نرم افزار را نصب دارند).  
اگر موفق به اتصال نمی‌شوید، ابتدا بررسی کنید که آیا تلفن هوشمند شما نرم افزار «اندروید اتو» را نصب دارد، سپس تنظیمات تلفن هوشمند را بررسی نمایید.

### نورپردازی (Ambient Lighting)

این ویژگی فضای خاصی را در خودرو ایجاد می‌کند.

❖ رنگ:

این سیستم به طور پیش فرض ۳۲ افکت نور محیطی را ارائه می‌دهد. شما می‌توانید رنگ مورد علاقه خود را به دلخواه انتخاب کنید.

❖ زمان محو شدن:

می‌توانید زمان محو شدن را با توجه به نیاز خود تنظیم کنید.

❖ شدت نور:

وقتی مقدار روشنایی ۰ باشد، نور محیط هیچ نمایشی روشنایی ندارد.

#### توجه

عملکرد اندروید اتو و اپل کارپلی به استفاده از تلفن هوشمند و برنامه‌های کاربردی سازگار نیاز دارد



### AUX

در اینجا می‌توانید به صدای ورودی AUX گوش دهید.

برای اتصال مراحل زیر را دنبال کنید:

- ۱- تلفن همراه خود را با استفاده از پورت Type-C به مولتی مدیا خودرو وصل کنید.
  - ۲- در منوی "اتصال به هوشمند"، آرم اپل کارپلی را انتخاب کنید.
- اگر این اولین بار است که وصل می‌شوید، اجازه دهید خودرو به تلفن شما دسترسی پیدا کند و درخواست مجوز دسترسی انجام شده توسط تلفن را تأیید کنید.

### توجه

Carplay - فقط با پورت Type-C به طور معمول قابل استفاده است.  
 - همگام‌سازی تلفن هوشمند به کاربران امکان می‌دهد تا برنامه‌هایی را که از فناوری @CarPlay یا Android Auto گوشی هوشمند پشتیبانی می‌کنند روی صفحه نمایش خودرو نمایش دهند. برای فناوری @CarPlay، عملکرد @CarPlay باید ابتدا در تلفن هوشمند فعال شود. قفل گوشی هوشمند را باز کنید تا ارتباط بین گوشی هوشمند و سیستم را برقرار سازید. از آنجایی که اصول و استانداردها دائماً در حال تغییر هستند، توصیه می‌کنیم سیستم عامل گوشی هوشمند را به روز نگه دارید.

## عیب یابی

اغلب به اشتباه، استفاده نادرست از دستگاه به عنوان ایراد آن تعبیر می‌شود. در صورتی که سیستم مالتی‌مدیا شما به درستی کار نمی‌کند، نکات زیر را بررسی کنید. بعضی اوقات ایرادات می‌توانند از دستگاه‌های متصل نشأت گرفته باشند، لطفاً دستگاه‌های خارجی متصل را نیز بررسی کنید. اگر ایراد همچنان وجود داشت با نمایندگی‌های مجاز خدمات مشتری تماس بگیرید.

اگر این مشکل را دارید:	امتحان کنید:
دستگاه روشن نمی‌شود.	بررسی کنید که فیوز خودرو یا دستگاه سوخته نباشد. اگر فیوز سوخته بود، آن را با یک فیوز با مشخصات فنی یکسان جایگزین نمایید.
دستگاه صدا ندارد.	میزان صدا روی حداقل است، میزان صدا را به میزان دلخواه تنظیم کنید. حالت ب یصدا فعال است، آن را غیر فعال کنید. تنظیم <b>Balance</b> یا <b>Fader</b> نامناسب تنظیم شده، آن را از طریق منوی تنظیمات، تنظیم کنید. میزان صدای اولیه دستگاه صفر است، آن را از طریق منوی تنظیمات، به میزان دلخواه تنظیم کنید. دستگاه خارجی به درستی متصل نشده یا در حالت ب یصدا است. بلندگوها آسیب دیده است.
ایستگاه رادیویی به صورت اتوماتیک شناسایی نمی‌شود.	سیگنال ضعیف است، فرکانس ایستگاه را دستی وارد کنید.
فرکانس رادیویی بصورت اتوماتیک تغییر می‌کند.	سیستم <b>RDS AF TA</b> را خاموش کنید.
قادر به پخش نیست	فرمت فایل اشتباه است، فایل‌های پشتیبانی شده عبارتند از: <b>MP3/AAC/FLAC/MKA/OGG/WMV/M4A/AMR/M4R</b> ویدئو: <b>MP4/MOV/AVI/3GP/TS/FLV</b> تصویر: <b>BMP/JPG/HPEG/PNG</b> سوکت <b>USB</b> آسیب دیده است.
بلوتوث شناسایی نمی‌شود.	قابلیت مشاهده بلوتوث خاموش است، آن را از طریق منوی تنظیمات روشن کنید.
تلفن هوشمند متصل نمی‌شود.	مطمئن شوید کابل شما دارای قابلیت انتقال داده می‌باشد. اجازه دسترسی به اطلاعات در تلفن هوشمند داده نشده است. برنامه اتصال به درستی نصب نشده است.
دکمه‌های روی فرمان یا ماژول کلید، عملکرد مناسب ندارند.	اتصالات صحیح نیست. در دسته سیم خودرو نویز وجود دارد.
اطلاعات خودرو مانند دمای هوای بیرون خودرو، زمان، تاریخ، اطلاعات رانندگی نمایش داده نمی‌شود.	اتصالات صحیح نیست. شبکه خودرو ( <b>CAN</b> ) ایراد دارد.

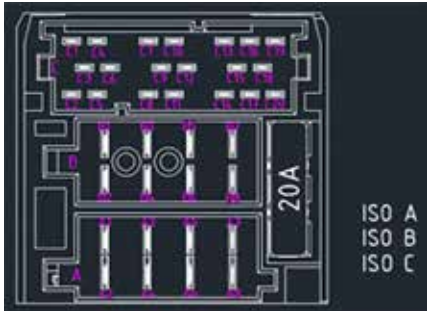

اتصالات الکتريکی:

ISO A					
PIN	Signal Name	Status	PIN	Signal Name	Status
A1	USB 12V	USB POWER (Charging)	A5	Antenna Power	External active antenna power
A2	SOS Mute		A6	ILL	Active High Configurable to be on CAN or Wiring harness.
A3	Hand Brake	Active Low Configurable to be on CAN or Wiring harness.	A7	ACC	From vehicle start switch
A4	V BAT	20A Fused battery power supply	A8	GND	Power Ground

ISO B					
PIN	Signal Name	Status	PIN	Signal Name	Status
B1	Speaker RR +	Analog Output	B5	Speaker FL +	Analog Output
B2	Speaker RR -	Analog Output	B6	Speaker FL -	Analog Output
B3	Speaker FR +	Analog Output	B7	Speaker RL +	Analog Output
B4	Speaker FR -	Analog Output	B8	Speaker RL -	Analog Output

ISO C					
PIN	Signal Name	Status	PIN	Signal Name	Status
C1	LED +	External button power	C11	SWRC2	Steering wheel button signal 2
C2	GND	LED Power Ground	C12	SWRC_GND	Steering wheel button ground line
C3	ADC1	ADC electrical level	C13	AUX_L	Audio Line in signal
C4	ADC2	Knob rotary	C14	MIC+ pin1	Microphone signal
C5	ADC3	ADC electrical level	C15	MIC- pin1	Microphone shield
C6	CAN_H	CAN High	C16	AUX_R	Audio Line in signal
C7	CAN_L	CAN LOW	C17	RVC P-GND	RVC Power Ground
C8	Center Speaker +	Analog Output	C18	RVC AHD GND	RVC Signal Ground
C9	Center Speaker -	Analog Output	C19	RVC AHD Signal	RVC Power Output
C10	SWRC1	Steering wheel button signal 1	C20	RVC B+	Active High RVC Signal Input (12V)



### ترمز پارک برقی

برای فعال و غیرفعال‌سازی ترمز پارک برقی، از کلید مشخص شده در شکل بالا استفاده کنید. هنگام فعال یا غیر فعال‌سازی ترمز پارک، آیکون مربوطه در جلو آمپر روشن خواهد شد.



### هشدار

هنگامی که بر روی یک سرشیبی پارک می‌کنید، چرخ‌های خودرو را به سمت جدول بگردانید، ترمز پارک را فعال کرده، دنده را در حالت P قرار داده و خودرو را خاموش کنید. هرگز خودرو را در هنگامی که موتور روشن است به حال خود رها نکنید؛ در صورت ضرورت، ترمز پارک را فعال نموده و دنده را در وضعیت N قرار دهید.



### گیربکس (جعبه دنده) اتوماتیک

خودروی شما به گیربکس اتوماتیک شش سرعته مجهز است که اجازه انتخاب بین کارکرد کاملاً خودکار به سازی شده توسط برنامه رانندگی عادی، پرشتاب، اقتصادی یا برف، یا تغییر دستی دنده را می‌دهد. در واقع چهار حالت رانندگی به شرح زیر امکان پذیر می‌باشد:

- کارکرد خودکار برای اداره الکترونیکی دنده‌ها توسط گیربکس
- برنامه پُرشتاب (اسپرت) برای رانندگی
- برنامه برف برای ارتقاء رانندگی در اصطکاک کم
- برنامه اقتصادی برای کاهش مصرف سوخت
- کارکرد دستی برای تغییر متوالی دنده‌ها توسط راننده

### دسته دنده

دسته دنده، در وضعیت‌های زیر عملکردهای مختلف دارد:

**P (وضعیت توقف یا پارک خودرو):** برای توقف، پارک کامل خودرو و خاموش کردن موتور از این وضعیت استفاده می‌شود.

**R (وضعیت دنده عقب):** برای حرکت خودرو رو به عقب استفاده می‌شود.

**N (وضعیت خلاص):** به هنگام توقف‌های کوتاه مدت بدون نیاز به خاموش کردن موتور استفاده می‌شود.

**D (وضعیت اتوماتیک):** برای حرکت خودرو در وضعیت خودکار از این وضعیت استفاده می‌شود.

سیستم تعویض دنده خودرو دارای آزادی حرکت دو پله به سمت جلو و عقب می‌باشد، به نحوی که جهت سهولت استفاده با یک حرکت وضعیت دنده به R یا D تغییر یابد.

- توجه داشته باشید به منظور تغییر وضعیت از دنده P نیازمند فشردن دکمه روی دسته دنده و فشردن پدال ترمز هستید. همچنین برای ورود به دنده R نیز فشردن دکمه Unlock ضروری می‌باشد.

چنانچه دسته دنده در وضعیت P قرار داشت، به هنگام نگه داشتن پدال ترمز و دکمه Unlock، با یک پله حرکت دسته دنده به سمت جلو یا عقب، وضعیت دنده به N تغییر می‌یابد.

چنانچه دسته دنده در وضعیت P قرار داشت، به هنگام

نگه داشتن پدال ترمز و دکمه Unlock، با حرکت دو پله دسته دنده به سمت جلو دنده در وضعیت R و با حرکت دو پله دسته دنده به سمت عقب دنده به D تغییر می‌یابد.

چنانچه دسته دنده در وضعیت N قرار داشت، به هنگام نگه داشتن پدال ترمز و دکمه Unlock، با یک پله حرکت دسته دنده به سمت جلو دنده در وضعیت R و با یک پله حرکت دسته دنده به سمت عقب گیربکس در وضعیت D قرار خواهد گرفت.

نمایشگر با دریافت دستور تعویض دنده P R N D M و پس از اجرای موفق آن، وضعیت دنده جاری را نمایش می‌دهد.

- چنانچه وضعیت عملکرد موتور به حالت خاموش تغییر یابد، سپس راننده قصد روشن نمودن خودرو را داشته باشد وضعیت تعویض دنده به حالت P تغییر می‌یابد.

- چنانچه هنگامی که کمر بند راننده در وضعیت باز قرار گیرد و در سمت راننده باز شود، به منظور حفظ امنیت خودرو، سیستم تعویض دنده به حالت P تغییر وضعیت می‌دهد.





### اخطار

- در هنگام پارک خودروی خود و قبل از خروج از خودرو، اکیداً توصیه می‌شود مراحل زیر را اجرا نمایید:
- ۱- در سرانشیبه‌ها، چرخ‌های جلو را به سوی پیاده‌رو بچرخانید.
- ۲- دنده را از وضعیت **D** یا **R**، به وضعیت **N** منتقل کنید.
- ۳- ترمز پارک را فعال کنید و سپس ترمز خودرو را رها کنید.
- ۴- دسته دنده را در وضعیت **P** قرار دهید.
- ۵- خودرو را خاموش کنید و سوئیچ را بردارید.
- هنگام خروج از پارک، اکیداً توصیه می‌شود مراحل زیر را اجرا نمایید:
- ۱- پدال ترمز را فشار دهید.
- ۲- دسته دنده را با فشردن دکمه جانبی از **P** خارج کنید.
- ۳- ترمز پارک را آزاد کنید و شروع به حرکت نمایید.



### هشدار

- هرگز در هنگام حرکت از وضعیت خلاص (**N**) استفاده نکنید.
- هنگامی که خودرو در حال توقف کامل نیست، از وضعیت **P** یا **R** استفاده نکنید.
- هرگز برای بهتر ترمز گرفتن روی یک جاده لغزنده، دنده را تغییر وضعیت ندهید.
- زمانی که موتور درجا کار می‌کند و ترمزها آزاد هستند، اگر وضعیت **D**، **R** یا **M** انتخاب شود، حتی بدون اینکه پدال گاز فشار داده شود خودرو حرکت می‌کند.
- زمانی که موتور در حال کار است، هیچگاه بچه‌ها را در خودرو تنها نگذارید.
- موقع انجام تعمیر با موتور در حال کار، ترمز پارک را فعال کنید و وضعیت **P** را انتخاب کنید.
- روشن کردن خودرو تنها در وضعیت‌های **P** و **N** امکان‌پذیر بوده و در سایر وضعیت‌ها استارت عمل نمی‌کند.
- اگر در موقع رانندگی بطور غیرعمدی دسته دنده در وضعیت **N** قرار گرفت، اجازه دهید که موتور به حالت دور در جا برگردد؛ آنگاه دسته دنده را در وضعیت **D** قرار دهید تا خودرو شتاب گیرد.
- توصیه می‌شود در وضعیت‌های **N** و **P** همواره ترمز پارک را فعال نگه دارید.

**M +/- (وضعیت دستی):** برای حرکت خودرو مشابه

وضعیت تعویض دنده دستی (انتخاب دنده توسط راننده) از این وضعیت استفاده می‌شود.

- با هر بار فشردن دسته دنده به سمت +، یک دنده اضافه (سبک‌تر) می‌شود.

- هر بار فشردن دسته دنده به سمت -، یک دنده کاسته (سنگین‌تر) می‌شود.

- در وضعیت **M**، با استفاده از دکمه‌های پشت فرمان (**Paddle shifter**) نیز می‌توانید نسبت به کاهش یا افزایش دنده اقدام نمایید.

- همچنین در وضعیت **D** نیز استفاده از دکمه‌های پشت فرمان، امکان‌پذیر می‌باشد. در این شرایط گیربکس با در نظر گرفتن شرایط جاده برای مدت زمان مشخصی درخواست راننده را اجرا کرده و سپس به وضعیت **D** بازمی‌گردد. با نگهداشتن یکی از این دکمه‌ها نیز می‌توان به وضعیت **D** بازگشت.

کاهش مصرف سوخت، سریع تر انجام شده و شتاب گیری خودرو کاهش می یابد.

### ❖ (برنامه برف)

- بعد از روشن کردن خودرو در شرایط برفی و یخبندان، با فشردن دکمه ❖، گیربکس بصورت خودکار تغییراتی را اعمال می نماید که منجر جلوگیری از لغزش چرخها بر روی سطوح لغزنده و برفی شود.  
در این حالت، Winter بر صفحه نمایشگر جلو داشبورد ظاهر می شود.

### نمایشگر واقع بر جلو داشبورد

با انتخاب هر یک از وضعیت های گیربکس اتوماتیک، چراغ نشانگر متناظر روی جلو داشبورد، به شرح زیر نمایش داده می شود:

P : پارک D : رانندگی خودکار

R : دنده عقب Sport : برنامه پرشتاب

N : خلاص Winter : برنامه برف

1...6 : دنده انتخاب شده در جریان کارکرد دستی  
Ⓢ : نیاز به فشردن پدال ترمز در هنگام خروج از وضعیت P

⬆️ : پیشنهاد سبک تر کردن دنده (در وضعیت دستی)\*  
توجه: در حالتی که گیربکس اتوماتیک در وضعیت دستی بوده و دنده فعلی مناسب نباشد، این علامت پیشنهاد سبک تر کردن دنده را در راستای بهبود رانندگی و کاهش مصرف سوخت ارائه می نماید.



### حالت های رانندگی

سه برنامه ویژه، کارکرد خودکار (وضعیت D) را در شرایط خاص تکمیل می نمایند.

### S (برنامه پرشتاب)

- بعد از روشن کردن خودرو با فشردن دکمه S گیربکس بصورت خودکار دور موتور بالاتری را به کار گرفته و شتاب بیشتری را در رانندگی تجربه خواهید نمود.  
🍃 البته با توجه به افزایش مصرف سوخت در این حالت، استفاده از آن در رانندگی روزمره توصیه نمی شود  
در این حالت، Sport بر صفحه نمایشگر جلو داشبورد ظاهر می شود.

### Ecco (برنامه اقتصادی)

بعد از انتخاب حالت اقتصادی، تعویض دنده ها به منظور

نشانگرهای محدودکننده سرعت در جلو آمپر



### محدود کننده سرعت

این سیستم مانع تجاوز سرعت خودرو از سرعت تنظیم شده توسط راننده می‌شود.

هنگامی که به محدوده سرعت تنظیم شده می‌رسید، فشار دادن پدال گاز به صورت معمول دیگر تأثیری ندارد.

محدود کننده سرعت به صورت دستی روشن می‌شود: این سیستم مستلزم سرعت حداقل ۳۰ کیلومتر بر ساعت است.

محدود کننده سرعت با استفاده از کنترل به صورت دستی خاموش می‌شود.

می‌توان با فشار دادن محکم گاز از سرعت تنظیم شده تجاوز کرد. به منظور بازگشتن به سرعت تنظیم شده، فقط سرعت را از سرعت تنظیم شده کمتر کنید. سرعت تنظیم شده هنگامی که سوئیچ استارت خاموش می‌شود، در حافظه باقی می‌ماند.

### کنترل‌های روی فرمان

کنترل‌های سیستم محدود کننده سرعت به شرح زیر است:

۱. کلید انتخاب وضعیت (خاموش و روشن)
۲. کاهش مقدار سرعت و یا بازخوانی سرعت تنظیم شده قبلی
۳. افزایش مقدار سرعت و یا فعال کردن محدود کننده در سرعت موجود
۴. کلید غیرفعال سازی موقت

### اطلاعات صفحه نمایش نشانگر ابزار

۱. اطلاعات برنامه‌ریزی شده در صفحه نمایش نشانگر ابزار کنار هم دسته‌بندی شده‌اند.
۲. حالت آماده به کار
۳. نمایشگر روشن/خاموش بودن محدود کننده سرعت
۴. مقدار سرعت تنظیم شده



### هشدار

هنگامی که خودرو در وضعیت معمولی (بدون استفاده از محدود کننده سرعت) در حال حرکت باشد و سرعت به بیش از ۱۲۰ کیلومتر بر ساعت برسد، هشدار صوتی فعال خواهد شد.



### اخطار

محدود کننده سرعت، تحت هیچ شرایطی نمی‌تواند، جایگزین نیاز به رعایت محدوده‌های سرعت شده و نمی‌تواند جایگزین نیاز به اجرای مقررات و احساس مسئولیت از جانب راننده شود

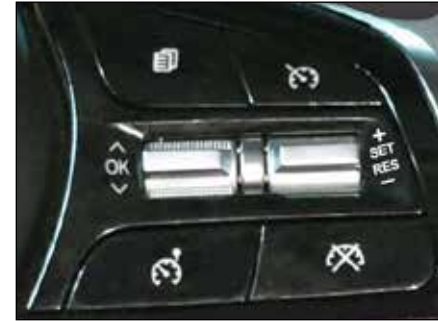

می شود، چشمک خواهد زد.  
بازگشت به سرعت برنامه ریزی شده از طریق کاهش سرعت  
خواسته یا ناخواسته، به صورت خودکار چشمک زدن را  
متوقف می کند.

راهنمای صفحه نمایش:



محدود کننده سرعت روشن شده ولی تنظیم نمی باشد.



محدود کننده سرعت روشن شده و بر روی سرعت مثلا ۹۰  
کیلومتر بر ساعت تنظیم شده است.



محدود کننده سرعت روشن بوده و موقتا غیر فعال شده  
است.



محدود کننده سرعت روشن بوده و مجدداً تنظیم شده است.

### خارج شدن از وضعیت محدود کننده سرعت

- کلید ۱ را فشار دهید. وضعیت محدود کننده سرعت  
غیرفعال می شود. صفحه نمایش، نمایش مسافت ثبت شده  
را از سر می گیرد.

### اشکال در عملکرد



در صورت اشکال در محدود کننده سرعت، سرعت نمایش  
داده شده پاک شده و به جای آن خطوط تیره به صورت  
چشمک زن نمایش داده می شوند. سیستم را توسط یکی از  
نمایندگی های منتخب ایران خودرو مورد بازبینی قرار دهید

### تنظیم

- کلید ۱ را فشار دهید تا وضعیت محدود کننده سرعت  
فعال شده و در حالت آماده به کار **||** باقی بماند.
- با فشار دادن کلیدهای ۲ یا ۳ مقدار سرعت را انتخاب  
کنید، (به عنوان مثال ۹۰ کیلومتر بر ساعت).
- سپس می توانید با استفاده از کلیدهای ۲ و ۳ سرعت  
برنامه ریزی شده را تغییر دهید:
- + یا - ۱ کیلومتر بر ساعت فشار دادن کوتاه
- + یا - ۵ کیلومتر بر ساعت فشار دادن طولانی



### هشدار

در سرپایین های تند یا در صورت شتاب گیری  
سریع، محدود کننده سرعت قادر به جلوگیری از  
عبور خودرو از سرعت برنامه ریزی شده نخواهد  
بود.

به منظور جلوگیری از خطر گیر کردن پدال ها:

- مطمئن شوید که زیرپایی ها به صورت صحیح  
محکم شده باشند.
- بر روی زیرپایی ها، زیرپایی دیگری قرار ندهید.

نشانه‌های کروز کنترل در جلو آمپر



### کروز کنترل (تثبیت کننده‌ی سرعت)

این سیستم به صورت خودکار سرعت خودرو را در مقدار تنظیم شده توسط راننده، بدون نیاز به اقدامی بر روی پدال گاز نگه می‌دارد.

سیستم کروز کنترل به صورت دستی روشن می‌شود: این سیستم مستلزم حداقل سرعت ۴۰ کیلومتر بر ساعت و درگیر شدن دنده چهار یا بالاتر است:

سیستم کروز کنترل به صورت دستی یا با فشار دادن ترمز یا کلاچ یا راه‌اندازی سیستم کنترل خروج از مسیر به دلایل ایمنی، خاموش می‌شود.

می‌توان با فشار دادن پدال گاز به صورت موقت از سرعت برنامه‌ریزی شده تجاوز کرد. برای بازگشت به سرعت برنامه‌ریزی شده، فقط پدال گاز را رها کنید. خاموش کردن سوئیچ استارت مقدار سرعت برنامه‌ریزی شده را لغو می‌کند.

### کنترل‌های روی فرمان

کنترل‌های سیستم کروز کنترل به شرح زیر است:

۱. کلید انتخاب وضعیت (خاموش و روشن)
۲. کاهش مقدار سرعت و یا بازخوانی سرعت تنظیم شده قبلی
۳. افزایش مقدار سرعت و یا فعال کردن کروز در سرعت موجود
۴. کلید غیرفعال‌سازی موقت

### اطلاعات صفحه نمایش نشانگر ابزار

۴. اطلاعات برنامه‌ریزی شده در صفحه نمایش نشانگر ابزار کنار هم دسته‌بندی شده‌اند.
۵. حالت آماده به کار
۶. نمایشگر روشن/خاموش بودن کروز کنترل
۷. مقدار سرعت تنظیم شده



### اخطار

سیستم کروز کنترل، تحت هیچ شرایطی نمی‌تواند، جایگزین نیاز به رعایت محدوده‌های سرعت شده و نمی‌تواند جایگزین نیاز به اجرای مقررات و احساس مسئولیت از جانب راننده شود.

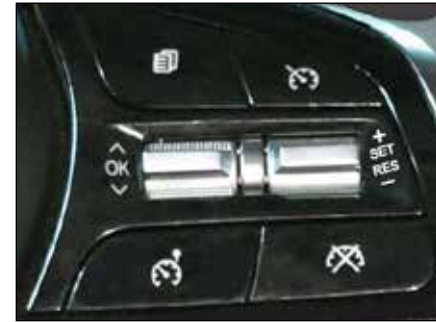

**برنامه ریزی**

- کلید ۱ را فشار دهید تا وضعیت کروز کنترل فعال شده و در حالت آماده به کار **||** باقی می ماند.  
 - با فشار دادن کلیدهای ۲ یا ۳ مقدار سرعت را انتخاب کنید، (به عنوان مثال ۹۰ کیلومتر بر ساعت).  
 سپس می توانید با استفاده از کلیدهای ۲ و ۳ سرعت برنامه ریزی شده را تغییر دهید:  
 + یا - ۱ کیلومتر بر ساعت فشار دادن کوتاه  
 + یا - ۵ کیلومتر بر ساعت فشار دادن طولانی

**عبور از سرعت برنامه ریزی شده**

عبور خواسته یا ناخواسته از سرعت برنامه ریزی شده منجر به چشمک زدن این سرعت بر روی صفحه نمایش می شود.  
 از طریق کاهش سرعت به صورت خواسته یا ناخواسته به سرعت برنامه ریزی شده باز خواهید گشت که این امر

به صورت خودکار چشمک زدن را متوقف خواهد کرد.

**خروج از وضعیت کروز کنترل**

- کلید ۱ را فشار دهید، وضعیت کروز کنترل غیر فعال شده و صفحه نمایش به وضعیت ثبت مسافت باز می گردد. راهنمای صفحه نمایش:

کروز کنترل روشن شده ولی تنظیم نمی باشد.



کروز کنترل روشن شده و بر روی سرعت (مثلا ۱۱۰ کیلومتر بر ساعت) تنظیم شده است.



کروز کنترل روشن بوده و موقتا غیر فعال شده است.



کروز کنترل روشن بوده و مجدد تنظیم شده است.



**اشکال در عملکرد**



در صورت اشکال در کروز کنترل، سرعت نمایش داده شده پاک شده و به جای آن خطوط تیره به صورت چشمک زن نمایش داده می شوند. سیستم را توسط یکی از نمایندگی های منتخب ایران خودرو مورد بازرسی قرار دهید.



**هشدار**

- هنگامی که کروز کنترل روشن می شود، اگر دست خود را روی یکی از دکمه های تغییر سرعت برنامه ریزی شده ننگه دارید، ممکن است باعث تغییر بسیار ناگهانی سرعت خودرو شود.  
 - از سیستم کروز کنترل در جاده های لغزنده یا ترافیک سنگین استفاده نکنید.  
 - در سراسیمی های تند، سیستم کروز کنترل قادر به جلوگیری از عبور خودرو از سرعت برنامه ریزی شده نخواهد بود.  
 - به منظور اجتناب از خطر گیر کردن پدال ها:  
 - مطمئن شوید که زیرپایی ها سرجای خود قرار گرفته اند.  
 - هرگز یک زیرپایی را روی یک زیرپایی دیگر نصب نکنید.  
 - در صورتی که راننده پدال ترمز یا کلاچ را فشار دهد، سیستم کنترل سرعت هوشمند قطع شده و بلافاصله کنترل سرعت خودرو به راننده باز می گردد. در این سیستم آخرین سرعت تثبیت شده در حافظه ذخیره شده و راننده می تواند با فشار دادن کلید RES سرعت خودرو را روی این مقدار تنظیم کند. همچنین راننده برحسب نیاز می تواند با فشردن پدال گاز به سرعت خود بیفزاید.

**نور بالا**

برای تغییر نور پایین و بالا، اهرم را کاملاً به طرف فرمان بکشید (در این حالت نشانگر آبی نور بالا روشن می‌شود). برای علامت دادن با چراغ‌های اصلی (چراغ زدن)، اهرم را تا نیمه به طرف فرمان بکشید و رها کنید.

**کلید چراغ‌های جلو و عقب**

 خاموش کردن چراغ‌ها

 چراغ‌های موقعیت (کوچک)، پلاک و صفحه نمایش جلو داشبورد روشن

 چراغ‌های نور بالا و پایین

**سوت خطر:** راننده را هنگام خارج شدن از خودرو، متوجه روشن بودن چراغ‌های جلو می‌کند و در صورتی به صدا در می‌آید که چراغ‌ها روشن، سویچ بسته و یکی از درهای جلو باز شوند.

**اخطار**

قبل از شروع به رانندگی در شب: از عملکرد صحیح تجهیزات الکتریکی اطمینان حاصل نمایید و چراغ‌های خودرو را تنظیم نمایید. بطور کلی، دقت کنید که چراغ‌ها پوشیده شده نباشند. (کثیفی، گل، برف و یا هرگونه شیء روی آن‌ها را نپوشانده باشد).

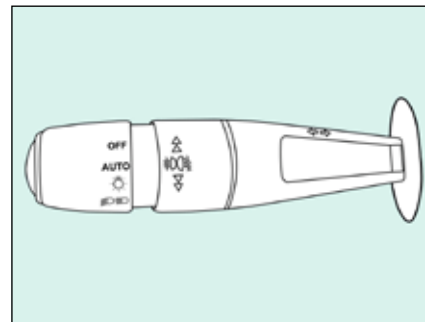
**دسته راهنما**

سیستمی برای انتخاب و کنترل چراغ‌های مختلف جلو و عقب

**چراغ راهنمای چپ و راست**

وضعیت ۱، ۲: قبل از گردش به چپ، اهرم را به طرف پایین (وضعیت ۱) و قبل از گردش به راست اهرم را به طرف بالا (وضعیت ۲) حرکت دهید. (چراغ هشداردهنده سبز روی صفحه نمایش جلو داشبورد در جهت گردش چشمک خواهد زد.)

در صورت رانندگی و تمایل به تعویض خط، کفایت با حرکت جزئی اهرم دسته راهنما به سمت راست یا چپ، به تعداد ۳ بار چراغ‌های راهنمای آن سمت را روشن نمایید. پس از ۳ بار روشن شدن راهنما، چراغ راهنما خاموش می‌شود.

### چراغ مه‌شکن عقب

برای روشن کردن چراغ مه‌شکن عقب، بخش میانی دسته راهنما را دو مرحله به طرف بالا بچرخانید. هنگامی که چراغ مه‌شکن روشن است، هم‌زمان روی صفحه نمایش جلو داشبورد یک نشانگر به رنگ زرد روشن می‌شود. این چراغ روشن می‌شود به شرطی که:

- چراغ‌های کوچک روشن باشند.
- چراغ‌های جانبی و چراغ‌های مه‌شکن جلو (در صورت وجود) روشن باشند.

توجه داشته باشید از چراغ مه‌شکن فقط در مواردی استفاده کنید که محدوده دید کم باشد زیرا در شرایط دید عادی باعث ناراحتی رانندگان دیگر می‌شود.

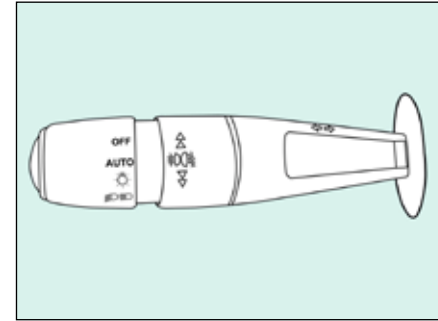

### چراغ‌های مه‌شکن جلو

برای روشن کردن چراغ‌های مه‌شکن جلو، بخش میانی دسته راهنما را یک مرحله به طرف بالا بچرخانید. هنگامی که چراغ‌های مه‌شکن روشن هستند، هم‌زمان روی صفحه نمایش جلو داشبورد یک نشانگر به رنگ سبز روشن می‌شود.

این چراغ‌ها تنها هنگامی روشن می‌شوند که چراغ‌های موقعیت (کوچک) روشن باشند.

موتور نیز باید روشن بوده و یا سویچ در وضعیت آماده استارت باشد.



#### هشدار

در هوای خوب یا بارانی، روز یا شب، نور مه‌شکن جلو و عقب برای سایر رانندگان خیره‌کننده و خطرناک است و استفاده از آن ممنوع می‌باشد. فراموش نکنید که فقط به هنگام نیاز آن‌ها را روشن نمایید.

چراغ‌های مه‌شکن فقط برای رانندگی در شرایط مه یا برفی است. از روشن ماندن بیهوده آن پرهیز کنید.





### چراغ بدرقه راننده در تاریکی

هنگامی که قصد ترک خودروی خود را در یک گاراژ، پارکینگ (مکان‌های مشابه) دارید و روشنایی محیط بسیار کم می‌باشد، می‌توانید با این قابلیت، فضا را به مدت ۳۰ ثانیه، با روشن شدن چراغ‌های جلو و چراغ‌های کوچک، روشن نمایید.

برای این منظور:

- ابتدا چراغ‌ها را خاموش کنید.

- خودرو را خاموش کنید.

- در مدت زمان کمتر از یک دقیقه دسته راهنما را به سمت خود بکشید.

- از خودرو خارج شده و خودرو را قفل نمایید.

- چراغ‌های جلو و چراغ‌های کوچک روشن شده، به صورت خودکار پس از ۳۰ ثانیه، خاموش خواهند شد.

### چراغ حرکت در روز (DRL) (Day-Time Running Light)

چراغ حرکت در روز خودرو، پس از روشن شدن خودرو، به صورت خودکار روشن می‌شود و با فعال شدن هر چراغ دیگری مانند چراغ موقعیت یا نور پایین، غیرفعال خواهد شد. این چراغ‌ها جهت بهتر دیده شدن خودرو در روز، تعبیه شده‌اند.

### تنظیم برقی ارتفاع تابش چراغ‌های جلو - نور پایین

به منظور جلوگیری از مزاحمت برای سایر رانندگان در جاده، ارتفاع تابش چراغ‌های جلو باید مطابق با بار خودرو تنظیم شود.

برای این منظور از کلید تنظیم سمت چپ فرمان به ترتیب زیر استفاده کنید:

وضعیت -۰- : ۱ یا ۲ سرنشین (حالت مبنا برای تنظیم نور چراغ‌ها)

وضعیت ۱ : تا ۴ سرنشین

وضعیت ۲ : ۴ سرنشین + حداکثر بار مجاز خودرو در صندوق عقب (مراجعه به جدول اوزان خودرو)

وضعیت ۳ : ۱ سرنشین + حداکثر بار مجاز خودرو در صندوق عقب (مراجعه به جدول اوزان خودرو)

در صورت تعویض چراغ‌های جلو و یا نیاز به تنظیم دستی چراغ‌ها از داخل موتور، این کلید را در وضعیت صفر قرار دهید.

### غیر فعال سازی

دسته را در وضعیت دیگری قرار دهید. غیر فعال شدن عملکرد با ظاهر شدن پیامی روی مالتی‌مدیا و خاموش شدن چراغ مربوطه در جلو آمپر خودرو ، به آگاهی راننده می‌رسد.

### اخلال در عملکرد

در صورت بروز اختلال در سنسور روشنایی، چراغها روشن می‌شوند، و پیغامی در مالتی‌مدیا نمایش داده می‌شود و چراغ SERVICE روی جلو آمپر ظاهر می‌شود.

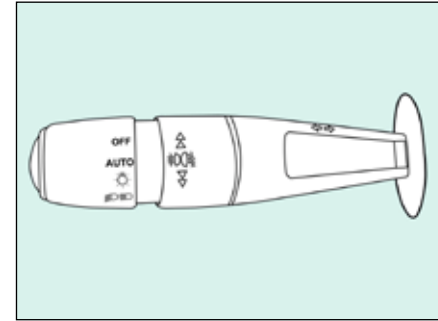

### روشن شدن خودکار چراغها

در صورت کاهش نور در فضای بیرون ، چراغهای کوچک و چراغهای نور پایین به طور خودکار و بدون دخالت راننده روشن می‌شوند. به محض اینکه میزان نور بیرونی به حد کافی رسید، چراغها به طور خودکار خاموش می‌شوند.

### فعال سازی

دسته را در وضعیت "AUTO" قرار دهید. فعال شدن عملکرد با ظاهر شدن پیامی روی صفحه نمایشگر چند رسانه ای و روشن شدن چراغ در جلو آمپر خودرو ، به آگاهی راننده می‌رسد.



### هشدار

- هنگام مه گرفتگی یا بارش برف ، سنسور نور خورشید، احتمال دارد که اندازه نور را کافی تشخیص دهد. بنابراین چراغها به طور خودکار روشن نخواهند شد.

- سنسور نور و باران در وسط شیشه جلو، پشت آینه داخلی قرار دارد. در صورت پوشیده شدن روی سنسور، عملکردهای آن مختل می‌شوند.

### برف پاک‌کن شیشه عقب

کنترل برف پاک‌کن و شیشه‌شوی عقب توسط کلیدهای روی دسته سمت راست فرمان و فقط در حالتی که سوئیچ باز است، انجام می‌گیرد.

0 - خاموش

1- فعال

2- شست و شوی شیشه عقب

در صورتی که برف پاک‌کن جلو فعال بوده و دنده در حالت R باشد، برف پاک‌کن عقب همزمان با جلو فعال خواهد شد.

### شست و شوی شیشه جلو

با کشیدن اهرم، بلافاصله پاشش آب روی شیشه جلو آغاز شده و پس از زمان اندکی، برف پاک‌کن‌ها شروع به حرکت می‌نمایند. مادامی که اهرم را نگاه داشته‌اید، عمل پاشش آب و شستشو بدون توقف انجام می‌شود؛ ولی به محض رها نمودن اهرم، برف پاک‌کن‌ها پس از سه مرتبه حرکت باز می‌ایستند که نهایتاً پس از گذشت ۳ ثانیه از توقف، حرکت چهارم برف پاک‌کن جهت پاک کردن کامل شیشه صورت می‌پذیرد.

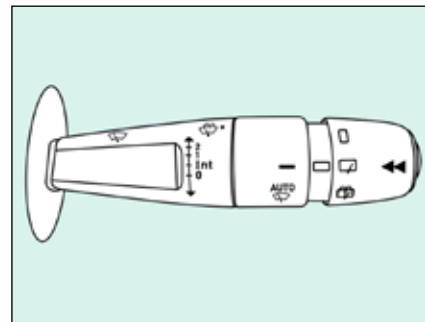

### برف پاک‌کن شیشه جلو

کنترل برف پاک‌کن‌ها و شیشه‌شوی جلو توسط دسته سمت راست فرمان و فقط در حالتی که سوئیچ باز است، انجام می‌گیرد.

0 - خاموش

I (Int) - برف پاک‌کن زمانی (فاصله زمانی بین دو حرکت برف پاک‌کن وابسته به سرعت خودرو می‌باشد)

1- سرعت کند

2- سرعت تند

↓ **حرکت تکی برف پاک‌کن** (تنها یک رفت و برگشت) برای یک بار حرکت برف پاک‌کن، اهرم را با یک بار به طرف پایین بکشید و رها کنید. با نگاه داشتن اهرم به طرف پایین، برف پاک‌کن بطور پیوسته حرکت خواهد کرد.

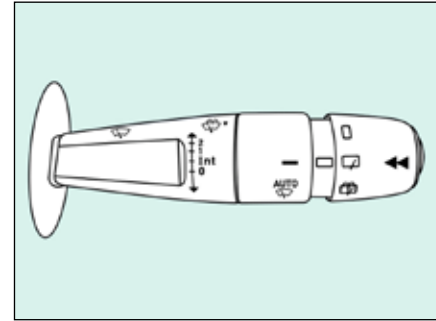

### برف پاک کن خود کار

برف پاک کن شیشه جلو در صورت ردیابی باران (توسط سنسور پشت آینه داخلی) به طور خودکار و بدون دخالت راننده شروع به کار می کند و سرعت آن با شدت باران منطبق می شود.

### فعال سازی

اهرم میانی دسته برف پاک کن را به طور ملایم بچرخانید. یک بار حرکت برف پاک کن موید این می باشد که درخواست شما لحاظ شده است و یک پیام نوشتاری در صفحه نمایشگر چند رسانه ای مبتنی بر این که سیستم برف پاک کن اتومات فعال شده نمایش داده می شود. چراغ هشدار مربوطه نیز در صفحه نمایش جلو آمپر روشن خواهد شد.

### غیر فعال سازی

اهرم میانی دسته برف پاک کن را مجدداً به طور ملایم بچرخانید. یک پیام نوشتاری در مالتی مدیا مبتنی بر این که سیستم برف پاک کن خودکار غیر فعال شده نمایش داده می شود و چراغ مرتبط نیز در صفحه جلو آمپر خاموش می گردد.

**توجه:** بعد از هر بار خاموش کردن خودرو نیاز است که مجدداً سیستم مربوطه فعال گردد.

### اخلال در عملکرد

در صورت مشاهده اختلال در عملکرد سیستم خودکار برف پاک کن به طور متناوب فعالیت خواهد کرد و پیغامی در مالتی مدیا نمایش داده می شود و چراغ SERVICE روی جلو آمپر ظاهر می شود.



#### هشدار

- در هنگام یخ زدگی، اطمینان حاصل کنید که تیغه های برف پاک کن یخ زده باشد (خطر داغ کردن موتور برف پاک کن).
- وضعیت تیغه ها را بررسی نمائید. هنگامی که کارایی تیغه ها پایین می آید، باید آن ها را تعویض نمود.
- شیشه جلوی خودرو را به طور مرتب تمیز کنید. در صورتی که قبل از متوقف کردن برف پاک کن ها (حالت 0 موتور را خاموش کنید، تیغه های برف پاک کن به وضعیت صفر بر می گردد).
- بعد از روشن کردن موتور، کافی است برف پاک کن را در حالت 0 قرار دهید تا تیغه ها به حالت توقف بازگردند.
- هنگام باز کردن در موتور اطمینان حاصل کنید که دسته برف پاک کن در وضعیت 0 (توقف) قرار دارد. (خطر ایجاد جراحت)
- همواره با محلول آب صابون آنها را تمیز کنید.
- برای نگه داشتن مقوا روی شیشه از آنها استفاده نکنید.
- در فصل زمستان پیش از استفاده از برف پاک کن خودکار، منتظر بمانید تا لایه یخ احتمالی روی شیشه آب شود.



#### هشدار

- سنسور نور و باران در وسط شیشه جلو پشت آینه داخلی قرار دارد. در صورت پوشیده شدن روی سنسور، عملکردهای آن مختل می شوند.
- هنگام شستشوی خودرو در یک کارواش خودکار، برف پاک کن خودکار را غیر فعال کنید.



### بوق

سیستم هشدار صوتی است به منظور هشدار به سایر رانندگان در موارد خطر قریب‌الوقوع.  
 - بخش وسط فرمان را فشار دهید.  
 - سویچ در هر وضعیتی باشد بوق کار می‌کند.



### فلاشر

هشدار بصری با روشن کردن چراغ‌های راهنمای کلیه جهات به منظور هشدار دادن به سایر رانندگان در خصوص خرابی خودرو، یدک‌کشی یا تصادف.  
 - این دکمه را فشار دهید، چراغ‌های راهنمای کلیه جهات چشمک خواهند زد.  
 این چراغ‌ها در هنگامی که سویچ استارت خاموش باشد نیز عمل می‌کنند.

### عملکرد اتوماتیک چراغ‌های هشدار خطر

هنگام ترمز در شرایط اضطراری، بسته به کاهش سرعت، فلاشر به صورت خودکار روشن می‌شوند.  
 این چراغ‌ها پس از اولین فشار پدال گاز خاموش خواهند شد.  
 همچنین می‌توانید با فشار دادن دکمه فلاشر آنها را خاموش کنید.

توجه :

این سیستم وقتی عمل خواهد کرد که دنده در حالت D بوده، سرعت خودرو بالاتر از ۱۲ کیلومتر بر ساعت باشد و نیز سیستم غیر فعال نشده باشد.

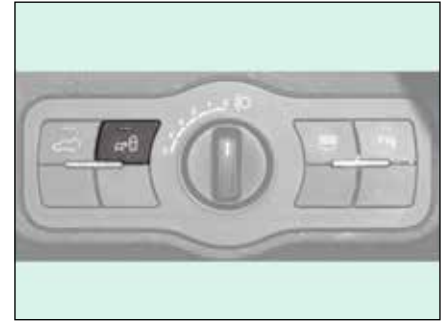

### بروز ایراد در سیستم

در صورتیکه ایرادی در سیستم تشخیص نقطه کور وجود داشته باشد هشدار زیر در جلوآمپر به همراه هشدار صوتی نمایش داده میشود. در اینصورت نمایندگی های شرکت ایران خودرو مراجعه نمایید.



### موارد ایمنی

هشدار سیستم تشخیص نقطه کور ممکن است در شرایط زیر فعال نگردد:

- خودروی دیگر پارک باشد.
- اختلاف سرعت با خودروی دیگر بیش از ۲۵ کیلومتر بر ساعت باشد.
- خودروی مورد نظر بسیار کوچک باشد.
- همچنین ممکن است سیستم تشخیص نقطه کور در مواجهه با موانع پر عملکرد صحیح نداشته باشد:
- گارد ریل، درخت و ...
- موتور سیکلت
- جاده‌های منحنی، چهارراه ها و پیچ‌های تند،
- جاده‌های با پستی و بلندی
- جاده‌های گلی، چمن
- در دست تعمیر
- ضربه خوردن سنسور های خودرو
- شرایط آب و هوایی بد مثل بارش سنگین باران، برف و مه

### سیستم تشخیص نقطه کور (BSD)

سیستم تشخیص نقطه کور، راننده را از وجود خودرو هایی در ناحیه مشخص نزدیک به خودرو که رویت آن برای راننده مقدور نبوده یا سخت باشد، با روشن شدن چراغ روی آینه های جانبی مطلع می سازد. البته در زمان استفاده از دسته راهنما، با تشخیص خودرویی در نقطه کور، چراغ روی آینه ها در حالت چشمک زن قرار گرفته و هشدار صوتی سه مرتبه به صدا در می آید. فعال و غیر فعال سازی روشن یا خاموش کردن سیستم تشخیص نقطه کور از طریق دکمه روی داشبورد انجام می شود. با فشردن این دکمه (به منظور فعالسازی) چراغ روی آینه ها به مدت سه ثانیه روشن شده و چراغ روی دکمه به حالت روشن در می آید.



### اخطار

هنگام تغییر مسیر تنها به سیستم تشخیص نقطه کور اتکا نکرده و حتماً از طریق آینه‌های جانبی، اطراف خودرو را تحت نظر داشته باشید.

وخیم رانندگی جلوگیری بعمل می‌آورد. ABS در واقع هر یک از چرخ‌ها را تحت نظر داشته و می‌تواند فشار ترمز را چنان تنظیم کند که هر چرخ از حداکثر نیروی ممکن ترمز برخوردار شود بدون آنکه چرخ در حین کار قفل کند و این می‌تواند بدون قفل شدن‌های مکرر و سُر خوردن تایرها، بهترین شرایط ترمزگیری با حفظ پایداری و قابلیت‌های هدایت برای خودرو بخصوص در جاده‌های لغزنده را به ارمغان آورد.

### مزایای ترمز ضد قفل (ABS) را اینگونه بیان کرد

- ۱- قابلیت هدایت و حفظ پایداری خودرو به هنگام ترمزگیری (در مسیرهای مستقیم و سرپیچ‌ها)
- ۲- حفظ فرمان‌پذیری به هنگام ترمزگیری (در مسیرهای مستقیم و سرپیچ‌ها)
- ۳- جلوگیری از فرسایش تایرها به سبب ممانعت از قفل شدن‌های مکرر و سُر خوردن تایرها



#### هشدار

- احساس لرزش پدال ترمز در زیر پا هنگام ترمزگیری بر روی جاده‌های لغزنده و یا هنگام ترمزگیری شدید طبیعی بوده و ناشی از فعالیت ترمز ضد قفل می‌باشد.
- هنگام فعال شدن سیستم ABS همانند ترمزگیری معمولی با افزایش فشار پا، نیروی ترمزی افزایش می‌یابد.

### ترمز ضد قفل (ABS)

#### Anti Lock Braking System

ترمز ضد قفل یکی از سیستم‌های کنترلی خودرو است که از قفل شدن چرخ‌ها هنگام ترمزگیری بر روی جاده‌های لغزنده و یا هنگام ترمزگیری شدید جلوگیری نموده و به این ترتیب باعث کاهش فاصله توقف، افزایش فرمان‌پذیری، بهبود پایداری و به طور کلی افزایش ایمنی خودرو می‌گردد.

در صورتی که در حین عمل ترمزگیری، چرخ‌ها دچار لغزش شوند علاوه بر افزایش مسافت ترمزگیری، کنترل و هدایت خودرو نیز به مخاطره می‌افتد. در چنین حالتی لزوم بکارگیری ترمز ضد قفل ABS مشخص می‌شود. این سیستم با جلوگیری از قفل شدن کامل چرخ‌ها به راننده امکان می‌دهد تا هنگام ترمزگیری ناگهانی و شدید بتواند وسیله نقلیه خود را هدایت نماید. این سیستم در هنگام ترمزگیری نقش بسزایی در افزایش ایمنی دارد چرا که در مواقع لازم فشار ترمزگیری را به صورت الکترونیکی کنترل و تنظیم نموده و خود را با تغییرات سطح جاده تطبیق می‌دهد.

در ترمزهای هیدرولیکی مرسوم، با افزایش اعمال نیرو به پدال ترمز، فشار ترمزی با گذشت زمان بر روی چرخ‌ها افزایش می‌یابد و این باعث قفل شدن چرخ‌ها در حین ترمزگیری می‌شود.

سیستم‌های هدایت و پایداری مانند ABS از قفل شدن چرخ‌ها در این وضعیت و ایجاد شرایط بحرانی و

برای ارتقای سیستم ترمز، مجموعه‌ای از سیستم‌های مکمل هستند که امکان دستیابی به عملیات بهینه ترمز را در شرایط کاملاً ایمن در موقعیتهای اضطراری برای شما فراهم می‌کنند:

- سیستم ترمز ضد قفل (ABS)
- سیستم توزیع الکترونیکی نیروی ترمز (EBD)
- سیستم کمکی ترمز (HBA)
- دستیار حرکت در سربالایی (HSA)
- سیستم ضد لغزش (TCS)
- سیستم کنترل پایداری (ESC)



#### هشدار

- این سیستم‌ها، هیچ‌گاه عاملی برای تشویق به شتاب گرفتن ناگهانی و رانندگی با سرعت بیشتر نبوده و نمی‌تواند جایگزین دقت، احتیاط و مسئولیت راننده هنگام رانندگی شود. حرکت در سراسیمگی با موتور خاموش منجر به از بین رفتن قدرت کمکی‌های ترمز می‌شود.
- عملکرد صحیح این سیستم‌ها به رعایت توصیه‌های سازنده در ارتباط با چرخ‌ها (تایرها و رینگ‌ها)، اجزاء ترمز، دینامیک خودرو و ... بستگی دارد.

### هنگام استفاده از خودرو مجهز به ترمز ضد قفل همواره به موارد ذیل توجه داشته باشید:

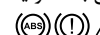
- از آنجایی که ترمز ضد قفل تنها یک متعادل‌کننده نیروی ترمزی می‌باشد، در هنگام ترمزگیری با رعایت اصول ایمنی، ترمز را بسیار محکم فشار داده و پای خود را رها نکنید.
- شنیده شدن صدا هنگام ترمزگیری بر روی جاده‌های لغزنده و یا هنگام ترمزگیری شدید از ناحیه چرخ‌های جلو و چرخ‌های عقب طبیعی بوده و ناشی از فعالیت ترمز ضد قفل مجهز به عیب‌یاب خودکار است که در صورت بروز اشکال نشانگر خطر ترمز ضد قفل (ABS) را در صفحه نمایش جلو داشبورد روشن می‌نماید.
- هنگام روشن شدن خودرو نشانگر خطر ترمز ضد قفل (ABS) در صفحه نمایش جلو داشبورد روشن شده و پس از چند ثانیه خاموش می‌گردد.
- چنانچه نشانگر خطر هنگام روشن کردن خودرو روشن نشود، یا به صورت روشن باقی بماند و یا نشانگرهای خطر ترمز ضد قفل با هم  در صفحه نمایش جلو داشبورد روشن باشند، این حالت‌ها نشانه وجود اشکال در ترمز ضد قفل است، در چنین شرایطی خودرو را با رعایت اصول ایمنی به نمایندگی مجاز منتقل نمایید.
- در هنگام رانندگی بر روی سطوح لغزنده، توجه داشته باشید که مسافت توقف شما بیشتر خواهد بود.
- پس از عبور خودرو از گودال آب و یا در صورت شست

و شوی خودرو که منجر به خیس شدن مجموعه دیسک و لنت‌ها می‌شود، با رعایت جوانب ایمنی اقدام به ترمزگیری نمایید تا شرایط ترمزها به حالت نرمال درآید.

### سیستم توزیع نیروی ترمز الکترونیکی (EBD) Electronic Brake Force Distribution System

سیستم توزیع نیروی ترمز الکترونیکی EBD باعث تنظیم نسبت نیروی ترمزگیری بر روی چرخ‌های جلو و عقب خودرو می‌شود و از ترمزگیری بیش از حد در عقب خودرو و متعاقباً از بین رفتن تعادل خودرو جلوگیری می‌نماید. از آنجا که این سیستم یک نسبت نیروی ترمز ایده‌آل و بهینه را بین محورهای جلو و عقب خودرو فراهم می‌کند، می‌تواند بهترین نسبت توزیع ترمزگیری را روی هر چرخ ایجاد نماید و از حداکثر راندمان ترمز استفاده نماید. سیستم EBD در ترمزگیری، تقسیم بهینه ترمز روی چرخ‌ها را تضمین می‌نماید.

### سیستم کمکی ترمز اضطراری (HBA) Hydraulic Brake Assist

در شرایط اضطراری، این سیستم به شما این امکان را می‌دهد که سریع‌تر به بهترین فشار ترمزی دست پیدا کرده و بدین ترتیب فاصله توقف را کاهش می‌دهد. این سیستم بر اساس سرعت فشار پدال ترمز راه‌اندازی می‌شود. عملکرد این سیستم با کاهش مقاومت پدال و افزایش کارآمدی ترمز احساس می‌شود.

### دستیار حرکت در سربالایی (HSA) Hill Start Assist

در سربالایی‌ها زمانی که پا از روی پدال ترمز برداشته می‌شود، دستیار حرکت در سربالایی خودرو را برای چند ثانیه ثابت نگه داشته و مانع از حرکت آن می‌شود. پس از آن زمان یا با فشردن پدال گاز، ترمزها رها شده و خودرو به حالت عادی برمی‌گردد. ضمناً در سربالایی‌ها نیز زمانی که دنده در وضعیت R باشد، این سیستم به کمک راننده خواهد آمد.



### اشکال در عملکرد

روشن شدن این چراغ هشدار بر روی صفحه نمایش به معنای ایراد عملکرد این سیستم است با یکی از نمایندگی‌های منتخب ایران خودرو مراجعه کنید تا سیستم را مورد بازرسی قرار گیرد.

#### نکته

عبارت ESP مترادف ESC بوده و هر دو به سیستم کنترل پایداری اشاره دارند.



کنند و اصطکاک خود را به دست آورند.

- برای غیر فعال سازی، این دکمه را (در محل مربوطه) فشار دهید تا اینکه علامت مربوطه در صفحه نمایش نشانگر ابزار ظاهر شود.

نمایش این علامت به معنای آن است که OFF سیستم‌های TCS و ESC غیرفعال شده‌اند.

### فعال سازی مجدد

این سیستم هر بار که سوئیچ استارت مجدداً روشن می‌شود یا در صورت غیرفعال سازی به صورت دستی با عبور خودرو از سرعت ۵۰ کیلومتر بر ساعت به صورت خودکار فعال می‌شود.

- برای فعال سازی مجدد به صورت دستی، این دکمه را فشار دهید.

این علامت نیز بر روی صفحه نمایش خاموش می‌شود که به معنای فعال سازی مجدد سیستم‌های TCS و ESC است.

### سیستم ضد لغزش (TCS)

#### Traction Control System

#### و سیستم کنترل پایداری الکترونیکی (ESC) Electronic Stability Control

سیستم ضد لغزش (که همچنین تحت عنوان کنترل کشش شناخته می‌شود)، به عنوان یک سیستم ایمنی فعال و به منظور محدود کردن لغزش چرخ‌ها بوسیله ترمز چرخ‌های محرک و موتور، کشش خودرو را بهینه می‌کند.

اگر اختلافی بین مسیر خودرو با آنچه راننده می‌خواهد ایجاد شود، ESC تشخیص داده و با ترمز یک یا چند چرخ و عملکرد موتور وارد عمل شده و خودرو را در مسیر صحیح با توجه به قوانین فیزیک هدایت می‌کند. این سیستم به صورت خودکار هر بار که خودرو استارت زده می‌شود، فعال می‌گردد.

این سیستم در صورت لیز خوردن یا خروج از مسیر خودرو فعال می‌شود.

فعال شدن سیستم با چشمک‌زدن این چراغ هشدار بر روی صفحه نمایش مشخص می‌شود.

### غیرفعال سازی

در شرایط استثنایی (استارت زدن خودرویی که گیر کرده است، در برف فرو رفته است، بر روی سطح نرم قرار دارد و ...)، توصیه می‌شود که سیستم‌های TCS و ESC غیرفعال شوند تا چرخ‌ها بتوانند آزادانه گردش



#### هشدار

- پس از وارد شدن ضربه، این سیستم را توسط یکی از نمایندگی‌های منتخب ایران خودرو مورد بازرسی قرار دهید.

EPS سیستم کمکی برای راننده جهت چرخاندن غربیلک فرمان می‌باشد. تفاوت سیستم فرمان برقی نسبت به فرمان هیدرولیک، نحوه اضافه کردن نیروی کمکی به دست راننده است. در سیستم فرمان برقی به جای پمپ هیدرولیک، از یک موتور الکتریکی مجهز به یک ECU مستقل استفاده می‌شود. در سیستم فرمان برقی عملاً تجهیزات هیدرولیکی نظیر شیلنگ، پمپ، مخزن و روغن هیدرولیک حذف می‌شوند.

سیستم فرمان هیدرولیک، همزمان با روشن شدن موتور خودرو، از طریق پمپ هیدرولیک دائماً از موتور خودرو توان دریافت می‌کند. در حالی که سیستم فرمان برقی، تنها در حالت چرخاندن غربیلک، توان لازم را از طریق آلترناتور از موتور خودرو دریافت می‌کند.

همچنین نیروی وارد شده به غربیلک فرمان با افزایش سرعت خودرو افزایش و با کاهش سرعت خودرو کاهش خواهد یافت. به عبارت دیگر، در سرعت‌های بالاتر، فرمان سفت‌تر و در سرعت‌های پایین، فرمان نرم‌تر می‌باشد. این استراتژی باعث هدایت بهتر و ایمن‌تر خودرو خواهد شد. به علت وجود اتصال مکانیکی سیستم فرمان برقی با مجموعه چرخ‌های جلو خودرو، در صورتی که موتور خودرو خاموش بوده و یا سیستم فرمان برقی دچار عیب شود، رانندگی با خودرو امکان‌پذیر است. اما نیروی بیشتری باید به غربیلک وارد گردد.

عملکرد "حفاظت از گرم شدن موتور الکتریکی EPS": بعد از به راست و چپ پیچیدن‌های مداوم غربیلک فرمان، عملکرد سیستم فرمان برقی به تدریج تحلیل رفته و طبیعتاً نیروی مورد نیاز برای چرخاندن فرمان افزایش می‌یابد. این وضعیت نشان‌دهنده‌ی عملکرد سیستم حفاظت در برابر گرم شدن بیش از حد موتور الکتریکی و ECU فرمان برقی می‌باشد که هدف آن جلوگیری از آسیب دیدن واحدهای برقی بر اثر جریان الکتریکی بیش از حد در ECU است.

این موضوع نگران‌کننده نبوده و عملکرد حفاظت در برابر گرم شدن، بطور اتوماتیک ۵ دقیقه پس از توقف چرخش غربیلک فرمان غیرفعال می‌شود و سیستم فرمان به حالت عادی برمی‌گردد.



### هشدار

- در صورتی که سیستم فرمان برقی دچار عیب شده و عملکرد مورد انتظار را نداشته باشد، چراغ هشدار فرمان (⚠️) در جلو آمپر نمایش داده خواهد شد. در این حالت امکان دارد چرخاندن غربیلک فرمان به سختی صورت پذیرد. در این صورت در اسرع وقت به نمایندگی‌های مجاز مراجعه فرمایید.
- سیستم فرمان برقی به دلایل جانبی مانند وجود خطا در سیستم ترمز یا سایر سیستم‌های خودرو نیز ممکن است دچار اختلال شده و فرمان‌پذیری کمتر یا فرمان سفت شود (در حالی که چراغ هشدار روشن نشده است). در این شرایط در اسرع وقت به نمایندگی‌های مجاز مراجعه فرمایید.



### سیستم ECall

در زمان فعال شدن تماس اضطراری، موقعیت خودرو به همراه VIN به مرکز تماس ارسال می‌شود و سپس امکان تماس صوتی بین اپراتور مرکز تماس با راننده فراهم می‌گردد. این سیستم به دو صورت خودکار و دستی عمل می‌کند.

**خودکار:** در این حالت در صورت وقوع تصادف شدید سیستم بصورت خودکار فعال می‌شود.

**دستی:** در صورتی که به هر دلیل مشکل حادی از نظر سلامتی (مانند سکنه) برای راننده و یا سرنشینان پیش بیاید، راننده و یا سرنشینان خودرو با زدن کلید ECall می‌توانند فرآیند تماس اضطراری را فعال نمایند. در صورتی که تا ۳۰ ثانیه پس از فشردن کلید از درخواست خود منصرف نشوند مجدداً کلید ECall را می‌بایست فشار دهند.



### فعال شدن سیستم

با روشن شدن خودرو سیستم بطور کامل فعال می‌گردد. در این حالت چهار کاربرد مختلف شامل ECall.BCall، موقعیت‌یابی، وضعیت خودرو فعال می‌باشند. پس از روشن شدن خودرو سیستم وضعیت اجزاء خود را بررسی می‌کند و در این شرایط چراغ قرمز BCall شروع به چشمک زدن می‌کند و پس از آن در صورتی که سیستم کاملاً آماده سرویس باشد (صحت عملکرد موقعیت‌یاب، وجود شبکه و ...) چراغ BCall خاموش می‌گردد و در صورت وجود یک اشکال در سیستم چراغ قرمز ECall روشن می‌شود.

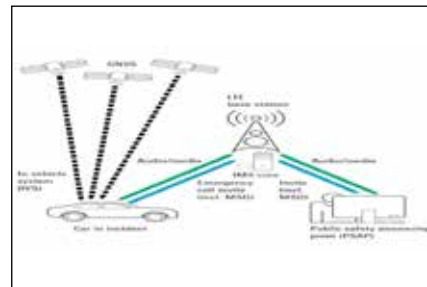

### معرفی خودرو متصل

#### سیستم T-box:

T-box سیستمی برای جمع‌آوری و ارسال داده‌های خودرو و تماس اضطراری توسط شبکه موبایل می‌باشد. این سیستم مجهز به موقعیت‌یابی ماهواره‌ای (GPS) می‌باشد.

شرایط بکارگیری سیستم:

- ۱- این سیستم در فضاهایی که تحت پوشش شبکه موبایل نباشد امکان ارائه خدمات ندارد.
- ۲- در برخی از موقعیت‌ها (تونل‌ها، پارکینگ‌های مسقف و اطراف مناطق کنترل شده) امکان موقعیت‌یابی وجود ندارد و با دچار خطای محسوس می‌باشد.

## فرآیند ECall

در صورت فعال شدن ECall ابتدا LED سبز ECall شروع به چشمک زدن می‌کند و صدایی مینی بر شماره‌گیری شنیده می‌شود و پس از سپری شدن زمان مقرر برای ارسال داده‌های موقعیت خودرو به مرکز تماس، ارتباط برقرار می‌شود و امکان مکالمه با اپراتور فراهم می‌گردد.

**نکته:** در زمان استفاده از کلید ECall نیازی به توقف خودرو نمی‌باشد.

جهت فعال شدن باید کلید ECall را فشرده و ۴ ثانیه نگه دارید.

لازم به ذکر است که پیش از برقراری تماس اطلاعات MSD خودرو طبق استاندارد R144 اروپا به مرکز امداد خودرو ارسال می‌گردد بر همین اساس زمان برقراری ارتباط بیشتر از زمان معمول خواهد بود.



## سیستم BCall

در صورت مشاهده اشکالی در خودرو و نیاز به خدمات امداد خودرویی کلید BCall را فشار دهید. با فشردن این کلید ابتدا LED سبز BCall شروع به چشمک زدن می‌کند و صدایی مینی بر شماره‌گیری شنیده می‌شود و پس از سپری شدن زمان مقرر برای ارسال داده‌های موقعیت خودرو و شبکه خودرو به مرکز امداد خودرو، ارتباط برقرار می‌شود و امکان مکالمه با اپراتور فراهم می‌گردد. در صورت انصراف از این سرویس می‌توانید کلید BCall را مجدداً فشار دهید.

در این سرویس امدادگر امکان بررسی اشکالات احتمالی در خودرو از راه دور را خواهد داشت (مانند دیاگ از راه دور).

**نکته:** در زمان استفاده از کلید BCall خودرو بایستی متوقف باشد.

جهت فعال شدن باید کلید BCall را فشرده و ۴ ثانیه نگه دارید.

## شرایط عملکرد سیستم

### ۱- فرآیند خودآزمایی و فعال شدن پنل سقفی

۱-۱- T-box با قرار گرفتن سوئیچ خودرو در استپ یک شروع به فعالیت کرده و پس از چند ثانیه چراغ قرمز BCall شروع به چشمک زدن می‌کند.

۱-۲- T-box در ابتدای فعالیت، اجزاء خود را بررسی می‌کند تا مشخص شود تمامی آنها برای عملکرد کامل فعال باشند که به این بررسی سلف تست گفته می‌شود. هر گاه این بررسی شروع شود چراغ قرمز BCall چشمک خواهد زد و در غیر اینصورت T-box دچار اشکال کلی شده و نیاز است به تعمیرگاه مراجعه شود (برای اطمینان از این اشکال خودرو را خاموش و مجدداً روشن نمایید اگر چراغ روشن نشود اشکالی در T-box وجود دارد).

۱-۳- اگر بررسی (خودآزمایی) بدون اشکال تمام شود تمام چراغ‌ها خاموش خواهند شد.

۱-۴- اگر در بررسی اشکالی مواجه شود چراغ قرمز ECall روشن خواهد شد و پس از ۵ دقیقه بررسی مجدداً انجام خواهد شد.

۱-۵- نکته: وجود اشکال در بررسی فوق این معنی را ندارد که سیستم مطلقاً کار نمی‌کند بلکه به این معنی است برخی از عملکردهای سیستم ممکن است انجام نشود. بطور مثال اگر در ناحیه‌ای قرار داشته باشید که GPS داده موقعیت را نمی‌تواند بگیرد اما پوشش شبکه موبایل فعال است امکان برقراری تماس در ECall و BCall همچنان وجود دارد.

فرم ثبت نام



ورود شماره تلفن همراه



۲- شرایط ارسال داده های خودرو

۱-۲- اگر در شرایطی پوشش مناسب شبکه موبایل وجود نداشته باشد داده‌ها ذخیره شده و پس از قرار گرفتن خودرو در ناحیه‌ای که پوشش مناسب دارد داده‌ها به مرکز داده منتقل شده و مالک خودرو می‌تواند این داده‌ها را مشاهده نماید.

نصب نرم افزار

برای اینکه بتوانید نرم افزار IKLink را روی گوشی خود نصب نمایید می‌توانید از طریق درگاه‌های زیر نرم افزار را دانلود و سپس روی گوشی خود نصب نمایید:

۱- درگاه نرم افزار بازار : <https://cafebazaar.ir>

۲- درگاه نرم افزار google play :

<https://play.google.com>

پس از نصب نرم افزار آیکن زیر در برنامه‌های گوشی شما نمایش داده می‌شود.



نرم افزار را اجرا نمایید

صفحه لاگین

در صورت استفاده از نرم افزار باید شماره تلفن همراه خود را وارد نموده بر روی "عضو نیستید؟ ثبت نام کنید" کلیک نمایید.



ورود رمز عبور



ورود شماره تلفن همراه



۳

- ۱- اگر ثبت نام نکرده‌اید ابتدا گزینه ثبت نام کنید را بزنید و سپس طبق فرم ثبت نام اطلاعات خود را وارد کنید.
- ۲- برای ورود ابتدا شماره تلفن همراه و سپس رمز عبور را وارد نمایید.
- ۳- در صورتی که رمز عبور خود را فراموش کرده‌اید پس از وارد کردن شماره تلفن همراه، گزینه فراموشی رمز عبور را بزنید. پس از دریافت کد پیامک شده رمز جدید خود را وارد کنید.

### اطلاعات فنی خودرو

در این قسمت اطلاعات فنی خودرو قرارداد شده است که دارای سه قسمت به نام های اختراها، هشدارها، خطای خودرو متصل می باشد. لازم به ذکر است که خطاهای نشان داده شده کاملا بر اساس آخرین اطلاعات دریافتی از خودرو می باشد.



### احراز هویت

در صورتی که خودروی متصل را انتخاب نمایید از شما رمز عبور می خواهد تا شما بتوانید به قسمت های دیگر دسترسی داشته باشید.



### صفحه اصلی نرم افزار IKLink

در این قسمت خودروی متصل را انتخاب نمایید.



**اخطارها**

در قسمت اخطارها خرابی‌ها و خطاهای خودرو که از دستگاه گرفته می‌شود به شرح زیر نمایش داده می‌شود.



رنگ **سبز** نشانگر عادی بودن شرایط است و رنگ **قرمز** نشانگر بروز خطاست.

**هشدارها**

در این قسمت هشدارهای خودرو نمایش داده شده است.

نمونه هشدار



رنگ **سبز** نشانگر عادی بودن شرایط است و رنگ **قرمز** نشانگر رویداد هشدار است.

**خطای خودروی متصل**

در این قسمت خطاهای اتصال‌پذیری خودرو نمایش داده می‌شود.

**نکته:** در صورتی که علامت نشان داده شده در بالای صفحه را کلیک نمایید می‌توانید آخرین بروزرسانی خودرو خود را مشاهده نمایید.

شتاب‌سنج (Accelerometer) حسگری می‌باشد که شتاب مکانیکی را به سیگنال الکتریکی متناسب با آن تبدیل می‌کند. شتاب نرخ تغییرات سرعت در واحد زمان می‌باشد.

شبکه خودرو یا کن (Controller Area Network) شبکه‌ای سخت‌افزاری است که از طریق آن می‌توان به ECU خودروها متصل شد. یعنی برای ارتباط بین شبکه خودرو و شبکه یونیت خودرو متصل و تنها یونیت خودرو متصل با نرم افزار در ارتباط است. مودم جهت برقراری ارتباط و تبادل اطلاعات با نرم افزار است. دو نوع مودم داریم: GPS و GPRS.





**وضعیت خودرو**

در این قسمت آخرین وضعیت خودرو که شامل وضعیت درها، چراغها، سیستم مانیتورینگ فشار تایرها و سوخت نمایش داده می شود.





تاریخچه  
مسیر را  
نمایش می دهد

### تاریخچه مسیر

در این قسمت می توانید با انتخاب تاریخ یک روز و یک بازه زمانی مشخص مسیره های پیموده شده توسط خودرو در این بازه زمانی را مشاهده نمایید.



تاریخ مسیر  
انتخابی خود را  
مشخص  
می نماید.



رنگ سبز نشانگر سلامت تایر و رنگ قرمز نشانگر بروز مشکل در تایر است.



### همسفر

در اپلیکیشن سفر می‌توانید سفرهای خود را به صورت گروهی مدیریت نمایید. با زدن کلید پیوستن به سفر موافقت خود را با حضور در سفر گروهی اعلام می‌نمایید.

### فاصله من تا خودرو

در این قسمت فاصله شما با خودروتان نمایش داده می‌شود که از طریق دکمه مسیریابی می‌توانید مسیر خود را پیدا نمایید.

۳

سفرهای قبلی



زمان پایان  
مسیر انتخابی  
خود را  
مشخص  
می‌نمایید





برای افزودن اعضا گروه نیز باید با وارد کردن نام ، شماره تلفن و پلاک خودرو آنها را به سفر اضافه کنید. با این کار هر یک از اعضا نیز باید عضویت خود در گروه همسفر را تایید نمایند تا فرآیند افزودن آنها به گروه تکمیل شود.



با انتخاب محدوده مجاز برای گروه که به متر است، هر یک از اعضای گروه همسفر ایجاد شده که فاصله اش از مدیر گروه بیش از محدوده مجاز برای گروه شود پیامی برای اعضا در این خصوص ارسال می شود و می تواند مانع گم شدن و فاصله پیش از حد از اعضا گردد.



با زدن کلید **ایجاد سفر جدید** می توانید سفری جدید را بسازید که جزئیات آن در صفحه بعد آمده است.

### ایجاد سفر جدید

با فشردن دکمه ی "ایجاد یک سفر" می توانید سفر جدیدی را ایجاد نمایید. (با توجه به بلند بودن صفحه با دو عکس نمایش داده شده است که تصویر پایین ادامه همین تصویر است) برای ایجاد سفر باید یک عنوان، توضیحات، تاریخ شروع ، تاریخ پایان را وارد کرده و در صورت لزوم همسفر هایتان را اضافه نمایید.



در صورتی که هشدار فعالی از دزدگیر نداشته باشید صفحه به شکل رو به رو خواهد بود. در این شرایط با زدن کلید **تاریخچه هشدارهای دزدگیر** می‌توانید طبق شکل زیر تاریخچه هشدارهای دزدگیر را به تفصیل مشاهده نمایید.



در صورت فشردن کلید **نادیده گرفتن** جهت حصول اطمینان پیامی مطابق شکل رو به رو نمایش داده می‌شود که با **تایید** آن خودرو به حالت عادی بازمی‌گردد در صورتی که به اشتباه کلید **نادیده گرفتن** را زده باشید، برای انصراف کلید بی‌خیال را بزنید.



## هشدارهای دزدگیر / اعلام استفاده غیرمجاز هشدارهای دزدگیر

در این قسمت هشدارهای مربوط به دزدگیر و شتاب‌سنج و در صورتی که استفاده غیرمجاز تشخیص داده شود هشدار استفاده غیرمجاز نمایش داده می‌شود. در صورتی که از وضعیت امنیت خودرو خود اطمینان حاصل کردید با زدن کلید **نادیده گرفتن** هشدارها برطرف خواهند شد.

برای اینکار شما می توانید با استفاده از کلید **گزارش استفاده غیر مجاز** برای خودرو خود گزارش استفاده غیرمجاز ثبت نمایید.



وضعیت THEFT یعنی اینکه خودرو مورد استفاده غیرمجاز قرار گرفته است. در صورتی که استفاده غیرمجاز مورد تایید شما نباید و بخواهید آن را نادیده بگیرید می توانید از پایین صفحه کلید **نابوده گرفتن** را بزنید



### اعلام استفاده غیرمجاز

در این قسمت آخرین گزارش استفاده غیرمجاز نمایش داده می شود. وضعیت NORMAL یعنی اینکه خودرو در حالت عادی قرار دارد. امکان ثبت گزارش استفاده غیرمجاز توسط کاربر نیز فراهم شده است.



تاریخچه هشدارهای دزدگیر / حرکت غیرمجاز



**موقعیت / محدوده مجاز تردد**

در این قسمت موقعیت فعلی خودرو خود، آدرس فعلی و آخرین به روزرسانی آن را می‌توانید مشاهده نمایید. در صورتی که خودرو شما ثابت باشد آخرین موقعیت مکانی را از سرور گرفته و به شما نمایش می‌دهد ولی در صورتی خودرو شروع به حرکت کند موقعیت خودروی شما هم شروع به حرکت می‌کند.



**محدوده مجاز تردد**

در این قسمت می‌توانید با انتخاب فاصله از موقعیت انتخابی محدوده مجاز تردد را تعیین نمایید. در صورت خروج و ورود به این محدوده برای اولین بار اعلان آن را دریافت می‌کنید.



در صورت فشردن کلید [ **نادیده گرفتن** ] جهت حصول اطمینان پیامی مطابق شکل رو به رو نمایش داده می‌شود که با **تایید** آن خودرو به حالت عادی بازمی‌گردد در صورتیکه به اشتباه کلید [ **نادیده گرفتن** ] را زده باشید، برای انصراف کلید بی‌خیال را بزنید.

**- فعال کردن اعلان درها: جهت فعال یا غیرفعال سازی**  
ارسال اعلان‌های وضعیت درب‌ها، درب موتور و درب صندوق عقب می‌باشد.  
در صورتی که هر یک از آنها باز مانده باشد این اعلان ارسال خواهد شد.

**- فعال کردن اعلان محدوده مجاز: جهت فعال یا غیرفعال سازی**  
ارسال اعلان‌های محدوده مجاز می‌باشد. و در صورتی که برای خودرو محدوده مجاز تعیین شده باشد، اگر خودرو از محدوده مجاز خارج شود این رویداد روی گوشی کاربر نمایش داده می‌شود. همچنین اگر خودرو دوباره به محدوده مجاز بازگردد باز هم این رویداد روی گوشی کاربر نمایش داده خواهد شد.

### تنظیمات

در صورتی که خواسته باشید تنظیمات قسمت خدمت خودرو متصل را تنظیم نمایید می‌توانید توسط کلید تنظیمات اقدام نمایید.

### موقعیت فعلی ماشین:

در این قسمت می‌توان بازه زمانی ارسال اطلاعات GPS خودرو به نرم‌افزار (سرور نرم افزار) را تعیین نمود. به عبارت دیگر تعیین کنیم که هر چند ثانیه یکبار اطلاعات GPS به سرور ارسال شود.  
برای پیش فرض ۱۰ ثانیه در نظر گرفته شده است که مقدار مناسبی است.

**- حالت تعمیرگاه:** زمانی که خودرو وارد تعمیرگاه‌های مجاز می‌شود در صورت تمایل خودرو توسط کاربر روی حالت تعمیرگاه می‌رود تا در هنگام تست‌های خودرو برای مالک پیام‌های مکرر ارسال نشود و موجب رنجش وی نگردد.

**- فعال کردن ردیابی:** جهت فعال کردن GPS خودرو

**- فعال کردن اعلان عمومی:** جهت فعال یا غیرفعال سازی ارسال اعلان‌های عمومی همچون وضعیت سوخت و ..

**- فعال کردن اعلان هشدارها:** جهت فعال یا غیرفعال سازی ارسال اعلان‌های هشدارها همچون هشدارهای دزدگیر و استفاده غیرمجاز



### دسترسی سایر کاربران

در این قسمت افرادی که دارای مالکیت خودرو هستند می‌توانند اطلاعات این صفحه را مشاهده نمایند.



### ضبط کننده داده‌های رویداد (EDR)

EDR یکی از امکانات خودرو متصل است که داده‌های مربوط به حرکت خودرو و اقدامات راننده آن را قبل از تصادف ثبت می‌کند. EDR داده‌ها را از فناوری حسگر قابل اعتماد (از لحاظ قانونی انعطاف پذیر) خودرو در لحظات منتهی به تصادف ثبت می‌کند. برخلاف جعبه سیاه در هواپیما، EDR بسته به نوع و مدل وسیله نقلیه، مقدار مشخصی از داده‌ها را معمولاً بین ۳۰ ثانیه قبل از بروز تصادف و مدت کوتاهی پس از آن ثبت می‌کند. با چنین مجموعه داده‌های تعریف شده، حوادث را می‌توان به روشی عینی و استاندارد بررسی کرد.

- به طور خاص، داده‌های زیر را می‌توان بازیابی کرد:
  - توالی ضربه، جهت و شدت
  - بازسازی مسیر حرکت خودرو:
  - داده‌های قبل از تصادف (سرعت، پدال ترمز، پدال گاز، سرعت موتور، سایر داده‌ها، بسته به سازنده تجهیزات اصلی (OEM))
  - داده‌های رویداد (وضعیت ABS، وضعیت ESP، وضعیت سیستم‌های RS، وضعیت کیسه هوا، فشار باد لاستیک)
  - داده‌های پس از تصادف (سرعت، پدال ترمز، سرعت موتور، شتاب XYZ، دلتا-XYZ)



<b>ECall</b>	<b>Emergency Call</b>
<b>BCall</b>	<b>Breakdown Call</b>
<b>TCU</b>	<b>Telematics control unit</b>
<b>GPS</b>	<b>Global Positioning System</b>
<b>GNSS</b>	<b>Global Navigation Satellite System</b>
<b>GSM</b>	<b>Global System for Mobile communications</b>
<b>VIN</b>	<b>Vehicle Identification Number</b>
<b>CAN</b>	<b>Controller Area Network</b>
<b>MSD</b>	<b>Minimum Set of Data</b>
<b>TPMS</b>	<b>Tire Pressure Monitoring System</b>
<b>T-Box</b>	<b>A Telematics-Box (T-Box) is an automotive ECU handling bidirectional communications between a vehicle and the outside world. A T-Box enabling V2X (Vehicle-to-Everything) communications is essential in a connected car.</b>
<b>ECU</b>	<b>Electronic Control Unit</b>
<b>EDR</b>	<b>Event Data Recorders</b>
<b>OEM</b>	<b>Original Equipment Manufacturer</b>



نگهداری خودرو

سطح کلیه مایعات (مانند روغن موتور، روغن ترمز، مایع خنک‌کننده، مایع شیشه‌شوی و...) را علاوه بر برنامه بازدید دوره‌ای ارائه شده، به صورت منظم بازبینی کنید و در صورت نیاز مخازن را پر کنید، مگر اینکه به گونه‌ای دیگر قید شده باشد. اگر یکی از سطوح مایع موجود در مخازن به میزان قابل توجهی افت کرد، سیستم مربوطه را توسط یکی از نمایندگی‌های ایران خودرو مورد بازبینی قرار دهید.

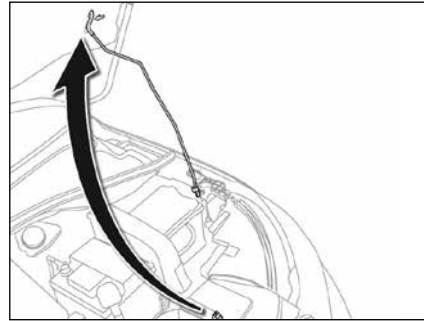

**توجه**

برای مشاهده جدول سرویس‌های دوره‌ای و برنامه بازدید و کنترل به قسمت راهنمای گارانتی و برای مشاهده موقعیت اجزای مختلف موتور خودرو، به فهرست تصویری محفظه موتور مراجعه نمایید.

**باز کردن در موتور**

اهرم باز کن در موتور، واقع در قسمت چپ زیر داشبورد را بکشید.  
 اهرم ایمنی در موتور (زیر در موتور) را کشیده و در موتور را بلند کنید.  
 میله نگهدارنده (که زیر در موتور نصب شده است) را جا بزنید تا در موتور را باز نگه دارد.

**بستن در موتور**

میله نگهدارنده را به محل خود برگردانید.  
 در موتور را پایین بیاورید و از فاصله حدود ۳۰ سانتی‌متری رها کنید و کنترل نمایید که در موتور قفل شده باشد.



**اخطار**

- هنگامی که زیر در موتور کار می‌کنید، مراقب باشید زیرا برخی قسمت‌های موتور ممکن است بسیار داغ باشند (خطر سوختگی).  
 - از آنجا که پروانه خنک‌کن موتور ممکن است هر لحظه (حتی هنگامی که سوئیچ استارت خاموش است) به کار بیفتد، مراقب اشیاء و البسه خود باشید.  
 - از تماس طولانی‌مدت پوست با روغن‌ها یا مایعات استفاده شده خودداری کنید.



**هشدار**

- کلیه بازبینی‌ها باید در زمان خاموش بودن خودرو، انجام شود.  
 روغن‌ها یا مایعات مستعمل را در شبکه فاضلاب یا بر روی زمین نریزید.

### بررسی سطح روغن موتور

برای حصول اطمینان از قرائت صحیح، خودرو باید بر روی یک سطح مسطح و بدون شیب پارک شده باشد و موتور حداقل برای ۳۰ دقیقه خاموش و سرد شده باشد - میل مدرج را از دسته آن گرفته و به طور کامل بیرون بیاورید.

- انتهای میل مدرج را با استفاده از یک پارچه تمیز بدون کرک پاک کنید.

- میل مدرج را دوباره جا زده و به طور کامل به پایین فشار دهید، سپس آن را بیرون بکشید تا سطح روغن را به صورت چشمی بازبینی کنید:

سطح مناسب روغن بین دو علامت مشخص شده در پایین میل مدرج (۱) حداکثر و (۲) حداقل) است.

اگر مشاهده کردید که سطح روغن از علامت اول بیشتر یا از علامت دوم پایین تر است، موتور را استارت نکنید.

- اگر سطح روغن بالاتر از حد باشد، با یکی از نمایندگی‌های ایران خودرو تماس بگیرید. (خطر آسیب دیدن موتور)

- اگر سطح روغن کمتر از حد باشد، باید روغن موتور اضافه کنید.

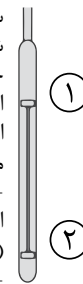

### افزایش سطح روغن موتور

- درپوش پرکن روغن را باز کنید تا به دهانه پرکن دسترسی پیدا کنید.

- روغن را در مقادیر کم اضافه کنید تا از پاشش آن بر روی اجزای موتور جلوگیری شود. (خطر آتش‌سوزی)

- قبل از بازبینی مجدد سطح روغن با استفاده از میل مدرج چند دقیقه صبر کنید.

- در صورت نیاز روغن بیشتری اضافه کنید.

- پس از بازبینی سطح، به دقت درپوش پرکن روغن و میل مدرج را در جای خود قرار دهید.

برای تعویض روغن موتور، مطابق برنامه ارائه شده در قسمت گارانتی، به نمایندگی‌های مجاز مراجعه نموده و سوابق تعویض روغن را ثبت نمایید.

### اخطار

- هنگام اضافه کردن روغن دقت کنید که روغن روی قطعات موتور نریزد زیرا احتمال آتش‌سوزی وجود خواهد داشت. بستن درپوش را فراموش نکنید، زیرا خطر ایجاد آتش‌سوزی به دلیل پاشیدن روغن بر روی قطعات داغ موتور وجود دارد.

- اگر در حالی که موتور داغ است روغن آن را تعویض می‌کنید (که توصیه نمی‌شود)، مراقب باشید بر اثر پاشیده شدن روغن دچار سوختگی نشوید.

### هشدار

- افزودن هرگونه مکمل به روغن موتور مجاز نمی‌باشد.

- نمایشگر فقط در صورت کاهش سطح روغن از حداقل میزان لازم، اخطار می‌دهد و هیچ‌گاه گذشتن از حداکثر را نشان نمی‌دهد و فقط با خواندن گیج قابل تشخیص است.

### بررسی سطح روغن ترمز

سطح روغن ترمز از روی بدنه مخزن روغن ترمز قابل رؤیت می‌باشد. سطح روغن باید بین دو خط مشخص شده روی مخزن باشد و چنانچه از خط حداقل پایین تر بیاید چراغ هشدار روشن شده و باید برای بررسی و رفع عیب به نمایندگی‌های مجاز مراجعه نمایید.

### اخطار

روغن ترمز شدیداً سمی است و باید در ظرف در بسته و دور از دسترس کودکان قرار گیرد. چنانچه اتفاقاً از آن خورده شد، سریعاً به پزشک مراجعه نمایید.

- از تماس روغن ترمز با دست و چشم جلوگیری کنید. در صورت تماس با پوست، محل را فوراً با آب فراوان بشویید و در صورت تماس با چشم، پس از شست و شو به پزشک مراجعه کنید.

### هشدار

- روغن ترمز سطوح رنگ شده را خراب می‌کند. لذا در صورت تماس روغن ترمز با این سطوح، ابتدا روغن را با یک تکه پارچه تمیز جمع کنید. سپس محل را با آب و شامپوی خودرو بشویید.

- در صورت سوراخ شدن مخزن روغن ترمز، فوراً به نمایندگی‌های مجاز مراجعه نمایید.

- در صورت تعویض لنت ترمز، به افزایش سطح روغن ترمز در مخزن توجه نمایید.



### بررسی مایع خنک‌کننده

سطح مایع خنک‌کننده باید بطور منظم و هنگامی که خودرو در سطح کاملاً افقی پارک شده و موتور سرد شده است، بر اساس علامت‌های روی دیواره منبع انبساط یا رادیاتور، بازرسی شود. سطح مایع باید بین علامت‌های حداقل (MIN) و حداکثر (MAX) بوده و در صورت نیاز مایع خنک‌کننده اضافه شود.

### افزایش سطح مایع خنک‌کننده

در صورت داغ بودن موتور، حدود یک ساعت صبر کنید تا امپر آب به محدوده پایینی برسد. سپس با احتیاط در منبع انبساط یا رادیاتور را دو دور بچرخانید و اجازه دهید فشار داخل آن افت کند. سپس به میزان لازم مایع خنک‌کننده اضافه کرده و مجدداً در آن را ببندید. مطمئن شوید که در به شکل مناسب و کامل بسته شده است.

### ضد یخ

ضد یخ حاوی موادی با خواص ضد خوردگی است. در نتیجه نه تنها در شرایط سرد بلکه در طول سال نسبت ضد یخ به آب موجود در سیستم خنک‌کننده باید بین ۴۰ تا ۵۰ درصد باشد. در مواقع اضطراری و تنها هنگامی که ضد یخ توصیه شده در دسترس شما نیست برای پر کردن منبع انبساط از آب تمیز استفاده کنید، اما توجه داشته باشید که این کار باعث کاهش خاصیت ضد یخ مایع خنک‌کننده خواهد شد.

### اخطار



محلول ضد یخ شدیداً سمی است و باید در ظرف در بسته و دور از دسترس کودکان قرار گیرد. چنانچه اتفاقاً از آن خورده شد، سریعاً به پزشک مراجعه نمایید. از تماس محلول ضد یخ با پوست و چشم‌انتان جلوگیری کنید. در صورت وقوع، ناحیه تماس را با آب فراوان بشویید. از باز نمودن در منبع انبساط تا یک ساعت پس از خاموش شدن موتور اجتناب نمایید.



### هشدار

- چنانچه هر قطعه‌ای از سیستم خنک‌کننده (به غیر از در منبع انبساط) باز یا تعویض شود، بایستی هواگیری مجدداً توسط نمایندگی‌های مجاز مطابق دستورالعمل انجام پذیرد.  
- برای جلوگیری از رسوب گرفتگی سیستم خنک‌کاری موتور، گیربکس و بخاری، از مخلوط آب مقطر و ضد یخ، به عنوان مایع خنک‌کننده استفاده شود.  
- اگر به بیش از یک لیتر مایع اضافی برای پر کردن منبع انبساط نیاز باشد، سیستم خنک‌کننده خودرو باید توسط نمایندگی مجاز بازرسی شود.  
- برای اطمینان از خاصیت ضد خوردگی در مایع خنک‌کننده، محللول ضد یخ خودرو باید توسط نمایندگی مجاز بازرسی و تعویض شود.

### مایع شیشه‌شوی

مخزن مایع شیشه‌شوی را در مواقع لزوم (بسته به میزان استفاده)، پر از مایع کنید. در صورت عدم دسترسی به مایع شیشه‌شوی مناسب این خودرو، می‌توانید از مخلوط آب و یک شوینده مناسب استفاده نمایید.



### هشدار

- هرگز از مخلوط ضد یخ و آب برای مخزن شیشه‌شوی استفاده نکنید. این کار به رنگ خودرو آسیب می‌رساند.

### نکات مهم در نگهداری و شستشوی بدنه خودرو

- پس از تحویل خودرو طی مدت زمان کوتاهی پوشش‌ها، اسفنج‌های ضربه‌گیر و برس‌ها را جدا نمائید زیرا در صورت باقی ماندن طولانی مدت آنها امکان باقی ماندن چسب و آسیب به قطعات داخلی یا خارجی خودرو وجود دارد.
- از قرار دادن طولانی مدت خودرو در مقابل عوامل محیطی مانند برف و باران، رطوبت مداوم، مواد شیمیایی، هوای آلوده شهرها، گل و لای کف خیابان و نور مستقیم خورشید که باعث خوردگی بدنه خودرو، تخریب رنگ و ایجاد ظاهر نامناسب در خودرو می‌گردد، خودداری نمایید.
- حتی‌الامکان خودرو را زیر درختان پارک نکنید زیرا احتمال آلودگی بدنه خودرو با شهد، صمغ درختان و فضولات پرندگان زیاد است. در صورت آلوده شدن بدنه با اینگونه مواد، به منظور جلوگیری از نفوذ در رنگ بدنه و تخریب آن هرچه سریعتر و قبل از خشک شدن اقدام به تمیز کردن نمائید.
- حتی‌الامکان خودرو را در نزدیکی کارگاه‌های نقاشی، کارخانه‌های رنگ‌سازی و ریخته‌گری‌ها پارک نکنید، زیرا ذرات ناشی از فرآیند آنها اثرات جبران ناپذیری را روی رنگ خودرو خواهد گذاشت.
- در توقف‌های طولانی مدت (خصوصاً زیر آفتاب)، روی خودرو را با چادر مناسب بپوشانید.
- توصیه می‌شود هفته‌ای یکبار خودرو را با آب تمیز و فاقد آلودگی بشویید یا از خدمات کارواش استفاده

- نمائید تا آلودگی‌ها روی رنگ انباشته نشود. در صورت لزوم، از دستمال‌های مخصوص شست و شوی خودرو که دارای بافت و الیاف نرم باشند استفاده کنید. البته بهتر است ابتدا سطح خودرو را با آب بشوئید.
- در مورد خودروهایی با رنگ متالیک و دو پوشش‌ه، استفاده از کارواش‌های اتوماتیک که از برس‌های دوار جهت شستشو استفاده می‌نمایند، توصیه نمی‌شود.
- توجه داشته باشید شستشو را حداقل بعد از نیم ساعت از اتمام کارکرد خودرو شروع کنید.
- قبل از شست و شسو از جدا شدن مواد جامد و ذرات ماسه از روی بدنه اطمینان حاصل کنید.
- خودرو را با آب هم دمای بدنه (آب داغ اکیداً استفاده نشود)، فشار آب مناسب و فاصله حداقل ۳۰ سانتی‌متری نازل تا بدنه خودرو بشوئید. توجه داشته باشید نازل مدت زمان زیادی بر روی یک سطح نگه داشته نشود.
- با توجه به اینکه غبارهای ترمز بسیار خورنده است، برای شستشوی خودرو ابتدا چرخ‌ها شسته شده و پس از تعویض دستمال و ظرف آب، بقیه قسمت‌های خودرو را از بالا به پایین بشوئید.
- برای شستشوی سپرهای رنگ شده، قسمت‌های آسیب دیده و چراغ‌ها از آب پرفشار استفاده نکنید.
- در هنگام شستشو در نواحی لاستیک‌های آب‌بندی شیشه‌ها و درها، دوربین‌ها، سنسورها و ... احتیاط لازم را به عمل آورید تا به این قسمت‌ها آسیبی وارد نشود. همچنین از اسپری آب توسط نازل به صورت مستقیم

به قفل‌ها خودداری کنید.

- برای شستشوی محفظه موتور، از آب پرفشار استفاده نکنید.
- جهت شست و شو از مواد شوینده قوی مانند پودر لباسشویی و مایع ظرفشویی استفاده نکنید.
- از شست و شوی خودرو زیر آفتاب مستقیم خودداری کنید و اجازه ندهید مواد شوینده روی رنگ خشک شود.
- در حین شستشو یا خشک کردن، نباید روی رکاب خودرو ایستاد یا روی سقف و بدنه خودرو فشار وارد کرد.
- توصیه می‌شود جهت پاک کردن یا برق انداختن، برای جلوگیری از خط و خش روی بدنه خودرو از دستمال چرمی یا کتان استفاده نمایید.
- جهت شستشوی رینگ‌های آلومینیومی و صفحات فلزی کرومی (نوارهای کرومی، آرم‌ها و ...)، از یک پارچه نرم و تمیز آغشته به مخلوط آب و صابون ملایم استفاده نمایید. توجه داشته باشید سطوح رینگ‌ها مانند سطوح رنگ شده بدنه خودرو حساس بوده و نباید از مواد شیمیایی قوی و نیز مواد فرسایشی و خورنده سطوح استفاده شود.
- پس از شستشو، خودرو را با آب تمیز آب‌کشی و با یک تکه چیر خشک کنید و برای خشک کردن لنزها، شیشه‌ها، چراغ‌ها و ... از پارچه‌های خشک و زبر و یا مواد پاک کننده حلال استفاده نکنید.

- در صورت نفوذ آب به صندوق عقب و قسمت‌های داخلی، آن نواحی را حتماً خشک کنید.

- در صورت لزوم، به ویژه در زمستان، گل و لای چسبیده به قسمت‌های زیرین خودرو مثل محافظه چرخ‌ها و درزهای شاسی (که معمولاً گل و لای در آنجا جمع می‌شوند) را با آب بشویید.

- برای حفظ کیفیت رنگ بدنه خودرو می‌توانید از واکس یا پولیش مناسب و مرغوب استفاده نمایید.

- از سر ریز شدن بنزین هنگام سوخت‌گیری جلوگیری نمایید زیرا علاوه بر هدر رفتن سوخت و آلودگی محیط زیست، ممکن است روی رنگ خودرو اثرات نامطلوب بگذارد. در صورت سر ریز شدن، محل تماس بنزین را با آب فروان بشویید و حتی‌الامکان از دستمال استفاده نکنید.

- برای پاک کردن لکه‌های قیر و چربی از روی رنگ خودرو، از الکل سفید استفاده کرده و بلافاصله با آب و صابون بشویید.

- برای پیشگیری از پیشرفت خرابی‌هایی که در بدنه ایجاد شده است (تصادف، برخورد سنگ، خراش و غیره) آنها را هرچه سریع‌تر ترمیم کنید.

- توجه داشته باشید؛ در خودروهای دو رنگ و خودروهایی که سقف پانوراما دارند، ممکن است نوع و ضخامت رنگ سقف با نوع و ضخامت رنگ بدنه متفاوت باشد.

### نکات مهم در نگهداری تجهیزات داخلی خودرو

- برای پاک کردن آلودگی‌ها یا تمیز کردن قسمت‌های پلاستیکی داخلی خودرو از پاک‌کننده‌های استاندارد و پارچه‌های نرم استفاده نموده و از بکارگیری الکل یا پاک‌کننده‌های نفتی خودداری نمایید.

- جلو داشبورد را برق نیندازید، این محل باید غیر باق باشد تا انعکاس آن در شیشه مانع دید نشود.

- برای شستشوی زیرپایی‌ها، از شوینده‌های خانگی مانند شامپو فرش استفاده نموده و آنها را در سایه خشک نمایید. به هیچ عنوان برای خشک کردن این موکت‌ها را روی بدنه خودرو قرار ندهید زیرا به رنگ خودرو آسیب می‌زند.

- با توجه به پارچه‌ای بودن قسمت‌های زیادی از تجهیزات داخلی خودرو، برای برطرف کردن هر گونه لک از روی پارچه از شامپو فرش استفاده نمایید.

- در نگهداری قسمت‌های چرمی خودرو مراقبت ویژه‌ای بعمل آورید تا زیبایی و دوام خود را حفظ کند. برای پاک کردن این قسمت‌ها از پاک‌کننده‌های مخصوص چرم استفاده نمایید. برای اطمینان از عدم تأثیر نامطلوب پاک‌کننده بر رنگ و ظاهر چرم، ابتدا روی بخش‌های که در معرض دید نیستند آزمایش کنید.

- جهت مراقبت از داشبورد نیازی به استفاده از روکش نمی‌باشد زیرا در مقابل نور خورشید، گرما و سرما مقاوم است. برای پاک نمودن اثر چربی و سایر آلودگی‌های داشبورد فقط از مواد پاک‌کننده استاندارد استفاده کنید.

- سمت داخلی شیشه عقب را توسط پارچه نرم و با حرکت چپ و راست تمیز کنید تا خسارتی به گرمکن‌های شیشه وارد نشود. همچنین این شیشه را با مواد شوینده ساینده (که به گرمکن‌ها صدمه می‌زند) پاک نکنید.

- برای زدودن یخ از سطح آینه‌ها، از کاردک‌های پلاستیکی استفاده نموده و هرگز از مواد پاک‌کننده ساینده یا کاردک‌های فلزی کمک نگیرید.

- از نگهداری کلیه مواد قابل اشتعال (مانند بنزین، الکل، فندک گازی، برف شادی، اسپری و ...) در خودرو، مخصوصاً در فصل تابستان، خودداری نمایید.





- با توجه به تأثیر بالای وزن خودرو بر مصرف سوخت، بار و تجهیزات اضافی و غیر ضروری را از خودرو خارج کنید. همچنین در صورتی که از باربند استفاده نمی‌کنید، آن را باز کنید.
- هنگام رانندگی در سراسیمی از دنده سنگین مناسب (به طوری که نیاز به فشردن پدال ترمز نباشد)، استفاده کنید.
- استفاده از فیلتر هوا و فیلتر روغن مورد تأیید سازنده، باعث کاهش مصرف سوخت خواهد شد.

- اگر خودتان روغن موتور خودرو را عوض می‌کنید، (که توصیه نمی‌شود) روغن سوخته را دور نریزید و آن را برای بازیافت به جایگاه‌های تعویض روغن تحویل دهید.
- سفرهای درون شهری خود را طوری برنامه‌ریزی کنید که در ساعت/ مسیره‌های ترافیک سنگین نباشید.
- سفرهای درون و برون شهری خود را طوری برنامه‌ریزی کنید که کمترین تردد را در زمان‌ها و مسیره‌های پرترافیک داشته باشید.
- در صورت امکان از رانندگی در خیابان‌های شلوغ و ساعت‌های پر رفت و آمد خودداری کنید.
- در صورت عدم نیاز، تجهیزات الکتریکی اضافی خود را خاموش نمایید ولی توجه فرمایید ایمنی در اولویت قرار دارد، چراغ‌ها را به محض اینکه دید کم شود روشن نمایید.
- برای داشتن هوای تازه در کابین خودرو، از دریچه‌های روی داشبورد استفاده نمایید و از بازکردن شیشه‌های جانبی خودداری نمایید. زیرا باعث افزایش مصرف سوخت می‌شود.
- از تایر مناسب خودرو (مطابق بخش مربوطه در کتابچه راهنما) استفاده نمایید. استفاده از تایر تأیید نشده توسط کارخانه سازنده می‌تواند مصرف سوخت را افزایش دهد.
- چرخ کم باد مصرف سوخت را افزایش می‌دهد.
- از دو تایر همسان در محور جلو یا محور عقب خودرو استفاده نمایید.

## با به کار بستن نکات زیر می‌توانید علاوه بر رانندگی امن‌تر و اقتصادی‌تر، در کاهش آلودگی محیط زیست و مصرف سوخت سهمی داشته باشید.

- از سوخت و روغن موتور توصیه شده توسط سازنده استفاده کنید.
- از سر ریز شدن سوخت هنگام سوخت‌گیری جلوگیری کنید.
- همواره با بازدیدهای دوره‌ای و نگهداری خودرو بر اساس اطلاعات این کتابچه، از سلامت خودرو اطمینان حاصل کنید.
- دقت کنید سیستم‌های اگزوز، سوخت و روغن، نشستی نداشته باشند.
- بعد از روشن کردن خودرو بلافاصله و به آرامی شروع به حرکت کنید.
- در توقف‌های بیش از ۲ دقیقه، در ترافیک یا پشت چراغ قرمز، موتور را خاموش کنید.
- با آرامش رانندگی کنید و از شتاب‌گیری و ترمزگیری بی‌مورد هنگام رانندگی پرهیز کنید تا علاوه بر کاهش آلایندگی‌های اگزوز از فرسایش قطعات مکانیکی خودرو جلوگیری شود.
- بطور منظم و در فصول مختلف سال، باد تایرها را تنظیم و در صورت لزوم آنها را بالانس کنید.
- استفاده از کولر خودرو را به حداقل برسانید، این کار مصرف سوخت را کاهش می‌دهد.





فوریت‌های فنی

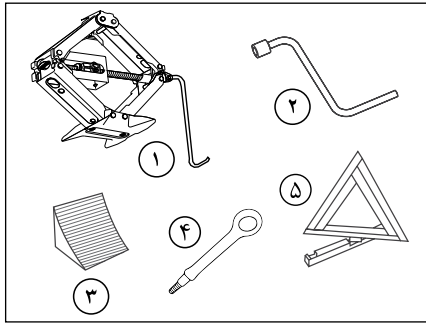

**ابزار تحت اختیار شما**

- ابزارهای زیر در زیر کفی صندوق قرار دارند.
- ۱- جک بالابر
- ۲- آچار چرخ
- ۳- گوه (مانع حرکت چرخ)
- ۴- بکسل بند
- ۵- مثلث خطر (داخل صندوق)

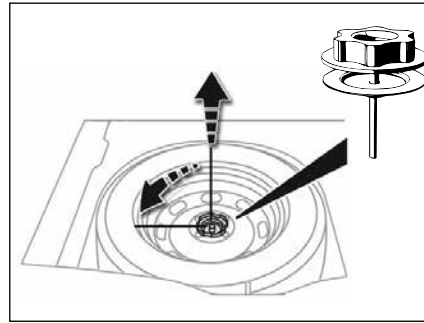

**طریقه دسترسی به چرخ زاپاس و جک**

- چرخ زاپاس زیر کفی صندوق عقب قرار گرفته است.
- کفی صندوق را بردارید.
- ابزارهای مورد نیاز را بردارید.
- پیچ بسته شده روی چرخ زاپاس را باز کنید.
- چرخ زاپاس را به سمت خود کشیده و خارج کنید.

در صورت نیاز به تعویض هر یک از چرخ‌ها، لازم است مراحل زیر طی شود:

**پارک کردن خودرو**

- تا جایی که ممکن است خودرو را در محلی سفت، هموار و بدون لغزندگی پارک نمایید.
- ترمز پارک را فعال کنید و دسته دنده را در حالت P قرار دهید.
- چراغ هشدار خطر را روشن نمایید، مثلث هشدار را بیرون آورده و آن را در فاصله ۵۰ تا ۱۰۰ متری پشت سر خودرو قرار دهید.



**اخطار**

- در صورت پنچری، چرخ را در اسرع وقت تعویض نمایید. چرخ‌های پنچر شده باشد حتما باید مورد بازرسی (در صورت نیاز تعمیر) یک متخصص قرار گیرد.
- جک برای تعویض چرخ‌ها به کار می‌رود. در هیچ شرایطی نباید از آن برای عملیات دیگری از قبیل تعمیرات و یا دسترسی به زیرخودرو استفاده نمود.
- اگر از عمر چرخ زاپاس زمان زیادی گذشته است، آن را برای بازرسی به یکی از نمایندگی‌های مجاز نشان دهید تا از وضعیت مناسب آن برای استفاده بدون خطر اطمینان حاصل نمایید.

استفاده (A)، اطمینان حاصل نمائید.

- خودرو را بالا ببرید.

- پیچ‌ها را به طور کامل باز کنید و چرخ را تعویض کنید.

### بستن چرخ خودرو

چرخ را در محل خود قرار دهید. پیچ‌ها را با آچار چرخ به صورت ضربدری (روبروی هم) کمی سفت کنید. جک را جمع کنید و از زیر خودرو خارج سازید. پیچ‌ها را مجدداً به صورت ضربدری با آچار چرخ کاملاً سفت کنید. ابزار و چرخ را جمع کنید و در صندوق قرار دهید.

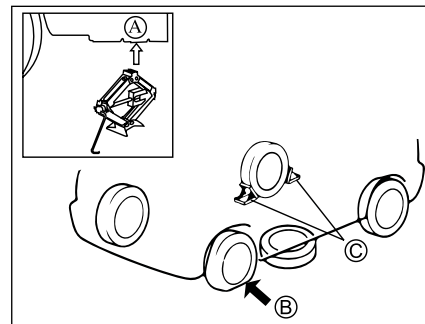

### باز کردن چرخ خودرو

- گوه را در زیر چرخ بگذارید که به صورت اریب در مقابل چرخ‌ی است که باید تعویض شود. (مطابق تصویر بالا، چرخ‌ی که در جهت قطری لاستیک پنجر (B) می‌باشد را به شکل مناسب (C) مهار نمایید تا از حرکت خودرو هنگام بالا بردن جلوگیری شود).
- لاستیک زاپاس را در نزدیکی محلی که خودرو بلند شده است مطابق شکل به منظور جلوگیری از لغزیدن جک زیر خودرو بگذارید.
- پیچ‌های چرخ را کمی شل کنید.
- جک را در یکی از چهار محل تعبیه شده در قسمت زیر خودرو (A)، که به چرخ تعویضی نزدیکتر است، قرار دهید. جک را به اندازه‌ای باز کنید که سطح زیرین آن کاملاً با زمین تماس پیدا کند.
- از عمود بودن محور کف جک نسبت به محل مورد



### اخطار

اطمینان حاصل نمایید که تایلر، جک و ابزارآلات بعد از استفاده در جای خود قرار گرفته و محفوظ گردند. در غیر این صورت این اجزا ممکن است در هنگام تصادف یا ترمز اضطراری پرتاب شده و خطرآفرین باشند.



### هشدار

چرخ پنجم (زاپاس) به عنوان یک چرخ موقت برای تعویض در شرایط اضطراری و پنجر شدن تعریف شده است. لذا ممکن است شرکت سازنده تایلر، گل تایلر و نیز نوع رینگ با سایر تایلرها و رینگ‌ها تطابق نداشته باشد.



### اخطار

- از جک فقط برای تعویض چرخ بر روی سطوح هموار، بدون لغزندگی و سخت استفاده نمایید.
  - هرگز خودرو را از محلی بجز آنچه که برای جک زدن تعیین شده است بالا نبرید.
  - هنگامی که خودرو بر روی جک می‌باشد، از قرار گرفتن لاستیک زاپاس در زیر خودرو مطمئن شوید.
  - هرگز در هنگامی که خودرو بر روی جک می‌باشد، به زیر خودرو نروید.
  - هرگز در حالی که خودرو بر روی جک می‌باشد آن را به کار نیندازید و به سرنشینان اجازه ماندن در خودرو را ندهید.
  - هرگز از هیچ جکی غیر از جک خودرو خودتان استفاده ننمایید.
  - از جک خودرو خود برای بلند کردن سایر خودروها استفاده ننمایید.
  - از مهر مناسب چرخ‌ها توسط متوقف‌کننده‌ها اطمینان حاصل نمایید در غیر اینصورت حرکت تصادفی خودرو باعث بروز صدمات جسمی می‌شود.
  - همواره مکان امنی را که دور از مسیر تردد اصلی است برای تعویض چرخ انتخاب کنید.
- بعد از تعویض چرخ خودرو**
- فوراً تنظیم میزان سفتی پیچ‌ها و فشار باد چرخ زاپاس را کنترل نمایید.
  - پنچری لاستیک آسیب دیده را بگیرید و سریعاً در جایگاه آن در خودرو قرار دهید.



### اخطار

- هرگز از هیچ پیچ چرخ غیر از پیچ چرخ‌های اصلی خودرو خودتان استفاده ننمایید. استفاده از پیچ‌های نامناسب چرخ و همچنین بستن نادرست چرخ‌ها باعث شل‌شدگی یا افتادن چرخ و بروز تصادف می‌شود.
- هرگز از روغن موتور یا روغن روانکاری بر روی پیچ و مهره‌ها استفاده ننمایید. این کار منجر به شل شدن پیچ‌های چرخ می‌شود.



### هشدار

- فشار کم باعث پیدایش فرسودگی پیش از موعد و گرم شدن غیرطبیعی لاستیک‌ها می‌گردد و همچنین پیامدهای ایمنی بسیاری از جمله عملکرد بد در جاده و از بین رفتن آج لاستیک یا ترک‌کیدن آن را به همراه خواهد داشت.
- توجه داشته باشید که از بین رفتن یا درست بسته نشدن درپوش سوپاپ باد چرخ می‌تواند باعث کم شدن فشار باد آن شود. همیشه از درپوش سوپاپ مشابه درپوش اولیه استفاده کنید و آن را کاملاً ببندید.

### تایر زمستانی و زنجیر چرخ

بهتر است جهت حفظ ایمنی خودرو و سرنشینان، برای رانندگی در جاده‌های برفی، از تایر زمستانی یا زنجیر چرخ استفاده نمایید. البته تایر زمستانی در اولویت می‌باشد.

جهت استفاده از این تجهیزات، موارد زیر را مد نظر داشته باشید:

- تایر زمستانی یا زنجیر چرخ را از نمایندگی‌های مجاز ایران خودرو و متناسب با مشخصات رینگ و تایر اصلی خودرو، تهیه نمایید.
- تایرهای زمستانی با حرف "S" و علامت قله‌ی کوه (T) روی تایر، شناخته می‌شوند.
- پس از نصب زنجیر چرخ، با احتیاط برانید و تا حد امکان از روی موانعی مانند چاله، سرعت گیر و ... با کمترین سرعت عبور کنید.
- چرخ مجهز به زنجیر چرخ نباید در جایگاه زاپاس در صندوق عقب قرار گیرد. این کار می‌تواند به چرخ و بدنه خودرو آسیب برساند.
- در صورت استفاده از زنجیر چرخ در جاده‌های فاقد برف و یخ، تایرها و زنجیر چرخ دچار آسیب‌دیدگی خواهند شد.
- حداکثر ارتفاع زنجیر چرخ از سطح تایر نباید بیشتر از ۹ میلی‌متر باشد.
- استفاده از زنجیر چرخ بر روی رینگهای آلومینیومی، میتواند سبب ایجاد خراش در سطح رینگ شود.

## سامانه پایش فشار باد تایرها (TPMS)

رفع ایراد به نمایندگی مجاز مراجعه فرمائید. همچنین بروز هر ایرادی در سخت افزار TPMS یا غیبت هر کدام از سنسورها به هر دلیل (تعویض یا زاپاس یا خراب شدن سنسور)، نیز منجر به فعال شدن هشدار فوق بدون هیچ هشدار صوتی شده و پس از ۵ مرتبه چشمک زدن به صورت ثابت روشن می‌ماند که جهت رفع آن بایستی به نمایندگی‌های مجاز مراجعه فرمائید.



نمایش خطای سیگنال



موقعیت آیکون TPMS

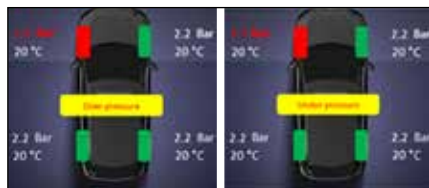

نمونه آیکن و موقعیت آن در جلو آمپر

این سامانه به صورت خودکار فشار باد تایرها را در حین رانندگی بازبینی می‌کند. عملکرد آن به این صورت است که اطلاعات ارسال شده از چهار سنسور داخل رینگ‌ها را با فشار باد تایر مرجع خودرو مقایسه می‌کند.

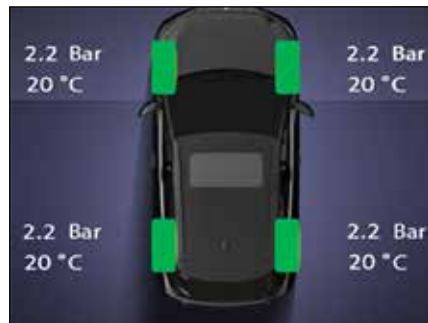

### فعال شدن هشدار سامانه TPMS

در صورت تشخیص افت فشار، افزایش بیش از حد فشار، افزایش بیش از حد دمای باد داخل تایر و کاهش انرژی باتری سنسورها در یک یا چند تایر، این هشدار در جلو آمپر ثابت و بدون چشمک زدن فعال خواهد شد که جزئیات آن در پنجره مربوط به TPMS در سامانه جلو آمپر vehicle info بخش TPMS همانند تصویر پایین قابل مشاهده خواهد بود.

در صورت مشاهده این هشدار:

- سرعت را کاهش داده، از حرکت ناگهانی فرمان یا ترمزهای شدید اجتناب کنید.
- در سریعترین زمانی که خطری در پی ندارد خودرو را متوقف کنید.
- فشار چهار تایر را در هنگامی که سرد هستند بازبینی کنید. اگر بازبینی فشار تایرها در آن زمان امکان پذیر نباشد، با دقت و با سرعت کم رانندگی کنید.
- این هشدار تا زمان تنظیم فشار باد تایر ادامه دارد. اگر پس از تنظیم فشار باد تایرها و حصول اطمینان از عدم وجود نشتی در تایرها، هشدار همچنان فعال بود جهت

در صورت جابه جایی یا تعویض رینگ ها و یا تعویض سنسور، عملیات شناسایی موقعیت سنسورها توسط یونیت این سامانه به صورت خودکار صورت می پذیرد. برای این منظور تنها کافی است خودرو ۵ ساعت خاموش و متوقف باشد و پس از آن حداکثر ۲۰ دقیقه با سرعت ۴۰ تا ۸۰ کیلومتر بر ساعت مستمر رانده شود تا عملیات شناسایی خودکار، کامل گردد. توجه نمایندگی فرآیند عملیات شناسایی با دستگاه نیز، در نمایندگی های مجاز و با استفاده از تجهیزات خاص، توسط کارشناسان انجام می شود.

توجه: در زمان شروع به فرآیند شناسایی پس از روشن شدن خودرو (۱- خودرو خاموش نشود. ۲- بلافاصله در محدود تعریف شده شتاب گیری شود. ۳- ترمز و شتاب های ناگهانی انجام نشود. ۴- دوری از سرعت گیرهای ناهموار. ۵- بازی با فرمان و دور زدن های ناگهانی غیرطبیعی انجام نشود. (ترجیحا در اتوبان های هموار انجام دهید).

با توجه به اینکه محل قرارگیری سنسورها داخل رینگ می باشد، در هنگام تعویض رینگ با رینگ مناسب از انتقال یا نصب سنسور TPMS بر روی رینگ جدید مطمئن شوید.



### هشدار

- در صورت مشاهده اعلام هشدار کاهش سطح انرژی باتری سنسور در جلوآمپر و یا بروز ایرادات سخت افزاری در این سامانه به نمایندگی های مجاز مراجعه فرمایید.
- سیستم تشخیص کم بادی تایر به عنوان یک سیستم کمکی برای راننده است و جایگزین بازبینی هر ماهه فشار تایرها (از جمله تایر یدکی) و نیز قبل از مسافرت های طولانی نمی شود.
- تشخیص افت فشار همواره منجر به تغییر شکل مشهودی در تایر نمی شود. لذا تنها به بازبینی چشمی اکتفا نکنید.
- فشارهای تایرهای خودرو را میتوان بر روی برجسب فشارها و نیز قسمت مربوطه در همین کتابچه، مشاهده کرد.
- فشارهای تایر باید هنگامی که تایرها سرد هستند (خودرو حداقل برای ۱ ساعت متوقف بوده است یا پس از حرکت به مقدار کمتر از ۱۰ کیلومتر در سرعت های متوسط) بازبینی شوند.
- در غیر این صورت، در صورت داغ بودن تایرها، ۰/۳ بار (bar) به مقدار تعیین شده بر روی برجسب اضافه کنید. تایرهای کم باد تأثیرات نامطلوبی بر رانندگی داشته، فاصله ترمز را افزایش داده و باعث استهلاک سریع تایرها مخصوصاً در شرایط دشوار (بار بالا در خودرو، سرعت بالا و فواصل طولانی) می شود. همچنین مصرف سوخت را افزایش می دهد.
- باتوجه به اینکه چرخ زاپاس به TPMS مجهز نبوده و موجب اختلال در این سامانه خواهد شد، در اولین فرصت نسبت به جایگزینی آن اقدام نمایید.





### تعویض لامپ چراغ‌های جلو نور بالا و نور پایین

- حفاظ پلاستیکی محافظ را با کشیدن زائده آن بردارید.
- کانکتور لامپ را جدا کرده و نگهدارنده فلزی را آزاد کنید.
- لامپ را بیرون کشیده و تعویض کنید.
- به منظور نصب مجدد عکس این عملیات را انجام دهید.

### تعویض لامپ چراغ مه‌شکن جلو

- دسترسی به لامپ چراغ‌های مه‌شکن جلو از طریق دهانه زیر سپر انجام می‌شود.
- در صورت نیاز، پیچهای محافظ را به صورت کامل باز کرده و آن را بیرون بیاورید.
- نگهدارنده لامپ را یک‌چهارم دور در جهت عقربه‌های ساعت چرخانده و آن را بیرون بکشید.
- کانکتور لامپ را جدا کنید.
- لامپ را بیرون آورده و تعویض کنید.
- به منظور نصب مجدد عکس این عملیات را انجام دهید.



#### هشدار

- لامپ‌های LED قابل تعویض نیستند.
- تعویض لامپ‌ها تنها باید چند دقیقه پس از خاموش کردن چراغ‌ها و سرد شدن لامپ‌ها انجام شود. (خطر سوختگی شدید)
- با انگشتان خود به صورت مستقیم لامپ‌ها را لمس نکنید، بلکه از یک پارچه خشک و بدون کرک استفاده کنید.
- ضروری است که تنها از لامپ‌های نوع ضد ماوراء بنفش (UV) استفاده کنید تا از آسیب دیدن چراغ‌ها جلوگیری شود. همواره لامپ خراب را با لامپی با همان نوع و مشخصات تعویض کنید.
- چراغ‌های جلو دارای لنزهای پلی‌کربنات با روکش محافظ هستند:
- آنها را با استفاده از پارچه‌های خشک یا زبر یا با محصولات شوینده و حلال پاک نکنید.
- از یک اسفنج و آب و کف یا محصولات با PH خنثی استفاده کنید.
- در هنگام شستشوی خودرو (کارواش)، از شستشوی نزدیک چراغ‌ها با نازل پرفشار آب به مدت طولانی اکیدا خودداری نمایید تا از آسیب دیدن روکش محافظ و آب‌بند آنها جلوگیری شود.
- اگر در تعویض لامپ‌ها به مشکلی برخوردید، با یکی از نمایندگی‌های منتخب ایران خودرو تماس بگیرید.

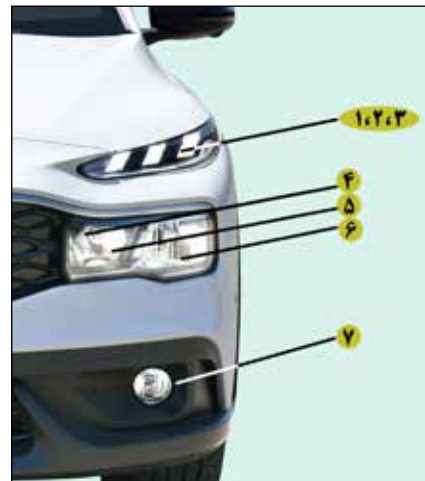

### مشخصات لامپ چراغ‌های جلو

شماره	چراغ	نوع لامپ
۱	چراغ موقعیت	LED
۲	چراغ حرکت در روز	
۳	چراغ راهنما (آبشاری)	
۴	چراغ گردش	
۵	چراغ نور بالا	H1 55W
۶	چراغ نور پایین	H7 55W
۷	چراغ مه‌شکن	H8 35W

### تعویض لامپ چراغ مه شکن عقب

- دسترسی به لامپ چراغ‌های مه‌شکن عقب از طریق دهانه زیر سپر عقب انجام می‌شود.
- در صورت نیاز، پیچ‌های حفاظ را به صورت کامل باز کرده و آن را بیرون بیاورید.
- نگهدارنده لامپ را یک چهارم دور در جهت عقربه‌های ساعت چرخانده و آن را بیرون بکشید.
- کانکتور لامپ را جدا کنید.
- لامپ را بیرون آورده و تعویض کنید.
- به منظور نصب مجدد عکس این عملیات را انجام دهید.

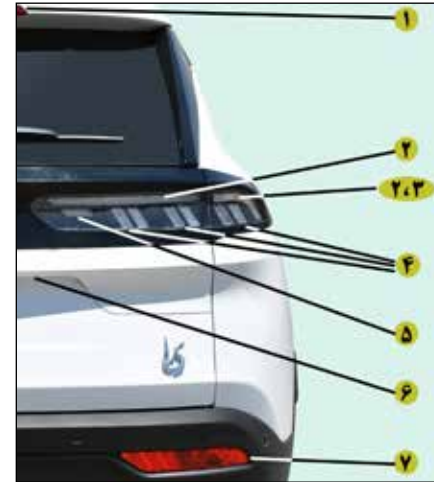

### چراغ پلاک

- یک پیچ‌گوشی نازک در یکی از سوراخ‌های بیرون لنز وارد کنید.
- آن را به سمت بیرون بکشید تا گیره آن آزاد شود و آن را بیرون بیاورید.
- لامپ خراب را بیرون آورده و تعویض کنید.
- برای مونتاژ مجدد، همین عملیات را به ترتیب عکس انجام دهید.

### مشخصات لامپ چراغ‌های عقب

شماره	چراغ	نوع لامپ
۱	چراغ ترمز سوم	LED
۲	چراغ موقعیت	
۳	چراغ ترمز	
۴	چراغ راهنما (آبشاری)	
۵	چراغ دنده عقب	
۶	چراغ پلاک	W 5W
۷	چراغ مه‌شکن عقب	P 21W

### توجه:

در برخی شرایط جوی (مثلاً دما یا رطوبت پایین) وجود بخار بر روی سطح داخلی شیشه چراغ‌های جلو و چراغ‌های عقب عادی است؛ این بخار پس از اینکه چراغ‌ها برای چند دقیقه روشن بمانند، محو خواهد شد

### نصب تیغه برف پاک‌کن

- تیغه برف پاک‌کن جدید را سر جای خود قرار داده و گیر دهید.
- دقت بازوی تیغه برف پاک‌کن را به پایین جمع کنید.
- پس از نصب تیغه برف پاک‌کن سوئیچ استارت را روشن کنید.
- دسته برف پاک‌کن را استفاده کنید تا تیغه‌های برف پاک‌کن را سر جای خود قرار دهید.

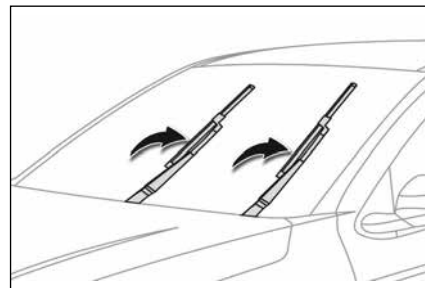

### تعویض تیغه برف پاک‌کن

- قبل از برداشتن تیغه برف پاک‌کن جلو - اهرم برف پاک‌کن را یکبار بزنید تا تیغه‌های برف پاک‌کن به صورت عمودی بر روی شیشه جلو قرار گیرد.

### باز کردن

- بازوی برف پاک‌کن مورد نظر را بلند کنید.
- گیره تیغه برف پاک‌کن را باز کرده و آن را بردارید.

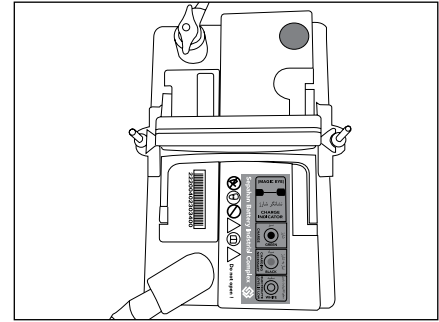

### دسترسی به باتری

خودروی شما به یک باتری بدون نیاز به مراقبت ویژه مجهز می‌باشد که در محفظه موتور قرار دارد. در مواقع لزوم برای دسترسی به آن در موتور را با استفاده از اهرم آزادکننده داخل خودرو و سپس دستگیره خارجی باز کنید. کلیه عملیاتی که روی باتری انجام می‌شود باید در یک محوطه با تهویه مناسب و دور از شعله‌های بدون حفاظ و منابع جرقه انجام شوند تا از خطر انفجار یا آتش‌سوزی جلوگیری شود. قبل از شروع کار در محفظه موتور به منظور حفظ امنیت خود، دستبند و کلیه زیورآلات را از خود جدا کنید. پس از اتمام کار دستان خود را بشویید.

### اخطار

با وجود آب‌بندی بودن مجموعه باتری، امکان نشتی اسید موجود در آن (به دلیل شکستگی بدنه) وجود دارد. لذا با توجه به سمی و خورنده بودن این اسید، قبل از کار بر روی آن به موارد زیر توجه نمایید:

- در صورت ریختن آن روی لباس یا پوست، بلافاصله لباس آلوده را درآورید و پوست ناحیه تماس را با آب فراوان بشویید و به پزشک مراجعه کنید.
- در صورت تماس با چشم بلافاصله چشم را حداقل به مدت ۱۵ دقیقه با آب تمیز بشویید و به سرعت به پزشک مراجعه کنید.
- در شرایط عادی، باتری‌ها، گاز هیدروژن متصاعد می‌کنند که می‌تواند منفجر و باعث ایجاد جراحات جدی شود. لذا جرقه و یا شعله مستقیم را از محفظه موتور دور نگهدارید. در هوای تاریک از چراغ قوه و یا وسیله روشنایی مشابه استفاده نمایید و هرگز از کبریت و یا فندک استفاده ننمایید.
- باتری را دور از دسترس کودکان نگهداری نمایید

### هشدار

- چنانچه خودرو بمدت بیش از ۶ روز بلا استفاده باشد، باید حداقل یک بار روشن شده و بمدت یک ساعت روشن بماند.
- در مواقعی که باتری اتومبیل شما مشکوک به یخ‌زدگی است موتور را روشن نکنید.
- به هیچ عنوان از هل دادن برای روشن کردن خودرو استفاده ننمایید، در غیر اینصورت احتمال بریدن تسمه تایمر وجود داشته و صدمات جدی به سیستم الکترونیک خودرو شما وارد می‌نماید
- هرگز بعد از روشن شدن خودرو سر باتری‌ها را جدا ننمایید زیرا این کار باعث خسارت به آلترناتور و سایر سیستم‌های الکتریکی خودرو می‌شود.
- در صورت خاموش بودن خودرو، جهت افزایش طول عمر باتری، از روشن نگاه داشتن وسایل برقی خودرو به مدت طولانی خودداری نمایید.
- در دماهای سرد از استارت‌های مکرر و طولانی پرهیز کنید. مابین استارت‌ها زمانی برای استراحت و افزایش ولتاژ باتری در نظر بگیرید.
- از نگهداری باتری‌های مستعمل در خانه یا رهاسازی آنها در طبیعت خودداری کنید، آنها را در اختیار سازمان‌هایی که مسئولیت جمع‌آوری و بازیافت اینگونه باتری‌ها را دارند قرار دهید.

- ۷- ابتدا خودرویی که باتری آن سالم است و پس از چند دقیقه خودروی گیرنده را روشن نمایید. اگر موتور مستقیماً استارت نخورد، سوئیچ را ببندید و پس از چند لحظه دوباره استارت بزنید.
- ۸- بعد از روشن شدن موتور کابل‌ها را به ترتیب عکس فرآیند نصب جدا کنید.

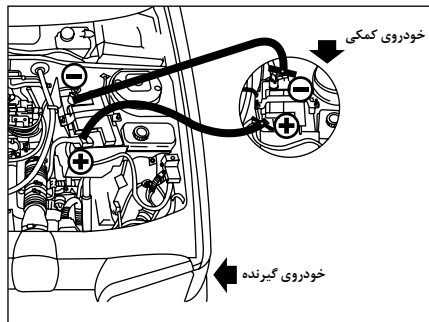

### عیوب متداول باتری:

- شل بودن کابل‌های سر باتری
- خوردگی باتری
- بیخ زدگی باتری
- عدم تطابق سایز و مشخصات باتری جایگزین با باتری اولیه.
- عدم شارژ باطری، به دلیل شل بودن یا پوسیدگی تسمه آلترناتور و یا معیوب بودن آلترناتور

### شارژ اضطراری باتری

در صورتی که خودروی شما به دلیل ضعیف شدن و یا تخلیه باتری روشن نشود، پس از کنترل عیوب فوق، به یکی از روش‌های زیر و با ترتیب عنوان شده، جهت روشن نمودن خودروی خود اقدام نمایید.

### الف) اتصال باتری به باتری (استفاده از خودروی کمکی)

- ۱- کنترل نمایید که هر دو خودرو دارای سیستم برقی ۱۲ ولت باشند. عدم رعایت این نکته، به سیستم سیم‌کشی خودرو صدمه خواهد زد.
- ۲- دو دستگاه خودرو را به نحو مناسب به یکدیگر نزدیک نمایید تا هیچ تماسی بین دو خودرو وجود نداشته باشد.
- ۳- کلیه تجهیزات برقی خودروها (سیستم صوتی، بخاری و...) و همچنین هر دو خودرو را خاموش نمایید.
- ۴- کنترل نمایید که هر دو خودرو در حالت دنده خلاص (گیربکس دستی) و حالت N (گیربکس اتوماتیک) قرار داشته باشند. همچنین ترمز دستی هر دو خودرو



### اخطار

برای روشن نمودن خودرو با روش باتری به باتری، حتماً طبق ترتیب و فرآیند اشاره شده اقدام نمایید. در غیر این صورت ممکن است منجر به آتش‌سوزی، انفجار و یا صدمه به خودرو دیگر شود.



### هشدار

- هنگام اتصال باتری به باتری، مطمئن شوید که ولتاژ هر دو باتری یکسان است (۱۲ ولت) و کابل‌های رابط دارای گیره‌های عایق‌دار بوده و برای استفاده در باتری‌های ۱۲ ولتی مناسب هستند.
- هنگام اتصال باتری به باتری هرگز کابل‌های اصلی باتری تخلیه شده را از آن جدا نکنید.
- هرگز قطب مثبت باتری را به قطب منفی وصل نکنید.

- را بالا بکشید.
- ۵- درب موتور دو خودرو را باز نموده و محل قطب‌های مثبت و منفی باتری هر دو خودرو را شناسایی نمایید. در صورت عدم وجود نور کافی (تاریک بودن هوا)، از چراغ قوه و یا وسیله روشنایی مشابه ایمن استفاده نمایید.
- ۶- یک جفت کابل باتری به باتری (با ضخامت مناسب، عدم وجود آسیب‌دیدگی یا پارگی) تهیه نمایید. معمولاً کابل باتری به باتری، دو رشته سیم ضخیم به رنگ‌های قرمز و مشکی می‌باشد. مطابق شکل، ابتدا یکی از کابل‌ها را به قطب مثبت باتری کمکی و باتری تخلیه شده متصل نمایید و سپس کابل دیگر را به قطب منفی باتری کمکی و باتری تخلیه شده وصل کنید.
- مطمئن شوید کابل‌های اتصال از لوله‌های بنزین، ترمز و قطعات متحرک هر دو موتور دور باشد.

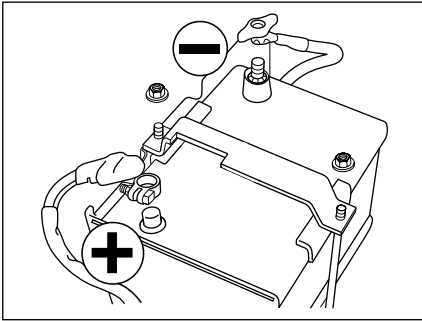

### قطع و وصل کردن باتری

به منظور حفظ وضعیت شارژ کافی برای استارت موتور، توصیه می‌شود که اگر خودرو برای مدت زمان طولانی (بیشتر از یک ماه) استفاده نمی‌شود، کابل مثبت باتری از سر باتری جدا گردد. در این حالت هر چهار هفته یکبار باتری را شارژ نمایید.

### اقدامات اولیه

- تمام لوازم مصرف‌کننده برق (سیستم صوتی، برف پاک‌کن‌ها، چراغ‌ها، دزدگیر و ...) را خاموش کنید.
- شیشه‌ها را قبل از خاموش کردن سوئیچ استارت کامل ببندید.
- سوئیچ استارت را در وضعیت خاموش قرار دهید. کلید را از سوئیچ خارج نموده و درهای خودرو را ببندید.
- پس از سه دقیقه جهت جدا کردن قطب مثبت اقدام نمایید.



### هشدار

- باتری را هنگامی که به خودرو متصل است شارژ نکنید. این کار ممکن است به سیستم برق خودرو خسارت جدی وارد آورد.
- زمانی که موتور روشن است نباید کابل‌های اصلی را از باتری جدا نمود.
- هرگز باتری منجمد را شارژ نکنید. اگر باتری منجمد شده باشد، آن را توسط یکی از نمایندگان‌های منتخب ایران خودرو مورد بازبینی قرار دهید تا مشخص کنند که آیا اجزای داخلی آن آسیب دیده است یا خیر و آیا پوسته آن ترک خورده است یا خیر زیرا می‌تواند منجر به نشتی اسید سمی و خورنده شود.
- دستورالعمل‌های استفاده را که سازنده شارژر مشخص کرده است، رعایت کنید. هرگز قطب‌ها را معکوس نکنید.
- پس از شارژ باتری تا قبل از اتصال آن به خودرو، یک ساعت صبر کنید تا گازهای قابل اشتعال آن خارج و خطر اشتعال کم شود.
- در صورتی که ولتاژ باتری کمتر از ۱۰/۵ ولت باشد باتری می‌بایست تعویض گردد.
- در صورتی که ولتاژ باتری بین ۱۰/۵ تا ۱۲ ولت باشد نیاز به شارژ مجدد دارد.

### ب) شارژ باتری با استفاده از شارژر باتری

جهت شارژ باتری با استفاده از شارژر مراحل زیر را طی نمایید:

- ۱- تمام تجهیزات مصرف‌کننده برق (سیستم صوتی، چراغ‌ها، برف‌پاک‌کن‌ها، دزدگیر و ...) را خاموش کنید.
- ۲- سوئیچ استارت را در وضعیت خاموش قرار دهید.
- ۳- ابتدا کابل منفی باتری و سپس کابل مثبت باتری را جدا کنید.
- ۴- شارژر را قبل از متصل کردن کابل‌ها به باتری خاموش کنید تا از ایجاد جرقه‌های خطرناک جلوگیری شود.
- ۵- کابل‌های شارژر را به شرح زیر وصل کنید:
  - کابل (قرمز) مثبت (+) به ترمینال (+) باتری
  - کابل (سبز یا سیاه) منفی (-) به ترمینال منفی باتری خودرو.
- ۶- شارژر را روشن کرده و تا شارژ کامل باتری منتظر شوید.
- ۷- در پایان عملیات شارژ، قبل از قطع کردن کابل‌ها از باتری، شارژر را خاموش کنید.

### توجه:

پس از باتری به باتری یا شارژر با استفاده از شارژر، در صورت رفع نشدن مشکل باتری با نمایندگی‌های مجاز تماس حاصل فرمایید.

### توصیه‌های ایمنی باتری

- از هرگونه تعمیر یا دستکاری باتری، جداً خودداری نمایید.
- بدنه باتری را همواره تمیز نگهداری نمایید.
- جهت جلوگیری از سولفاته شدن قطب‌ها، آن‌ها را با وازلین صنعتی یا گریس آغشته نمایید.
- از ضربه زدن بر روی قطب‌های باتری خودداری نمایید.
- از اتصال کوتاه قطب‌های مثبت و منفی به یکدیگر جلوگیری نمایید.
- هیچ‌گاه باتری را بیش از حد مجاز شارژ نکنید. زیرا در این حالت به صفحات باتری آسیب وارد شده و موجب کاهش راندمان و عمر باتری می‌گردد.
- باتری در محل نصب می‌بایست کاملاً محکم بسته شود زیرا ضربات و تکان‌های شدید به آن آسیب وارد می‌سازد.
- از نگهداری باتری در حالت دشارژ جداً پرهیز نمایید زیرا در این صورت صفحات باتری تخریب شده و باتری غیرقابل استفاده خواهد شد.
- در صورت عدم استفاده از خودرو به مدت بیش از یک ماه سرباتری‌ها جدا شود.

### توجه:

در برخی موارد خاص هنگامی که خودرو در حال حرکت است ممکن است با توجه به میزان جریان تأمین شده توسط آلترناتور و باتری برخی از کارکرد سیستم‌ها مانند تهویه مطبوع، گرم‌کن شیشه عقب و ... بصورت موقت غیرفعال شود که به محض رسیدن به شرایط نرمال مجدداً فعال خواهند شد.



### هشدار

#### تعویض باتری

همواره از باتری‌هایی استفاده کنید که نوع، سایز و مشخصات آنها مانند باتری اصلی خودرو باشد. انواع دیگر ممکن است ظرفیت، اندازه و یا قطب‌های متفاوت داشته باشد. از آنجا که اتصال باتری نامناسب می‌تواند با خطر آسیب به سیستم‌های برقی خودرو و حتی آتش‌سوزی همراه باشد، لازم و ضروری است که تعویض باتری در نمایندگی‌های مجاز و مطابق با مشخصات فنی توصیه شده توسط شرکت ایران خودرو انجام شود.

- هنگام جدا کردن قطب مثبت مراقب باشید ابزار جداسازی با بخش‌های فلزی و بدنه خودرو تماس پیدا نکند. هنگام اتصال نیز مراقب باشید قطب مثبت باتری با بخش‌های فلزی و بدنه خودرو تماس پیدا نکند.

### عملیات پس از وصل کردن مجدد باتری

پس از وصل کردن باتری، سوئیچ استارت را باز کرده و ۱ دقیقه صبر کنید (تا سیستم‌های الکترونیکی راه‌اندازی شوند) و سپس استارت بزنید. اگر اشکالاتی جزئی پس از این عملیات باقی ماند، با یکی از نمایندگی‌های منتخب ایران خودرو تماس بگیرید. برخی موارد مانند تاریخ، ساعت، ایستگاه‌های رادیویی و ... را باید با مراجعه به بخش مربوطه، مجدداً راه‌اندازی نمایید.

### برداشتن باتری

برای برداشتن باتری، ابتدا مهره‌های بست باتری را باز کنید و سپس بست‌ها را بردارید. برای جاگذاری مجدد، ابتدا باتری و بست آن را دقیقاً در محل خود قرار دهید و سپس مهره‌های بست را آنقدر محکم کنید که باتری تکان نخورد، اما بیش از حد سفت نشود.

**کنترل و تعویض فیوزها**

کلیه مدارات الکتریکی روی خودرو مجهز به فیوز هستند تا از آسیب دیدگی ابزارها به علت اتصال مدار کوتاه یا اضافه بار الکتریکی پیشگیری نمایند. این فیوزها در دو جعبه فیوز نصب شده‌اند:

- جعبه فیوز اتاق خودرو؛ که در سمت چپ زیر داشبورد قرار گرفته‌اند.

- جعبه فیوز محفظه موتور؛ که در زیر در موتور واقع است.

چنانچه هریک از تجهیزات الکترونیکی بطور عادی کار نکند، باید ابتدا فیوز مربوط به آن تجهیز را کنترل نمایید و در صورت نیاز اقدام به جایگزینی آن با فیوز سالم نمایید.

اگر فیوز جایگزین مجدداً سوخته و تجهیز مورد نظر بطور مناسب کار نکند، هرچه سریع‌تر با نمایندگی‌های مجاز شرکت ایران خودرو تماس حاصل نمایید.  
هشدار:

**جعبه فیوز اتاق خودرو**

در صورت نیاز به تعویض یک فیوز، ابتدا جعبه فیوز اتاق را کنترل نموده و مطابق مراحل زیر اقدام به جایگزینی آن فیوز نمایید:

- سویچ استارت و تجهیزات برقی خودرو را خاموش کنید.

- در جعبه فیوز اتاق را کشیده و باز کنید.

- فیوزها را مطابق با جدول و نقشه‌ای که در ادامه آمده است، کنترل نمایید.

- فیوز سوخته را، که سیم فلزی داخل آن ذوب شده است، با انبرک موجود در جعبه فیوز خارج کنید.

- فیوز جدیدی با همان مشخصات (ظرفیت و رنگ) را وارد فضای خالی نموده و از نصب درست آن مطمئن شوید.

- در جعبه فیوز را ببندید.

**جعبه فیوز محفظه موتور**

اگر جعبه فیوز اتاق در حالت عادی باشد اما همچنان یکی از تجهیزات برقی بطور عادی کار نکند، جعبه فیوز محفظه موتور را کنترل نموده و مطابق مراحل زیر اقدام به جایگزینی آن فیوز نمایید.

- سویچ استارت و تجهیزات برقی خودرو را خاموش کنید.

- بازکردن گیره، در جعبه فیوز موتور را باز کنید.

- را مطابق با جدول و نقشه‌ای که در ادامه آمده است، کنترل نمایید.

- سوخته را، که سیم فلزی داخل آن ذوب شده است، با انبرک موجود در جعبه فیوز خارج کنید.

- فیوز جدیدی با همان مشخصات (ظرفیت و رنگ) را وارد فضای خالی نموده و از نصب درست آن مطمئن شوید.

- در جعبه فیوز را ببندید و از آب بندی صحیح آن مطمئن شوید.

**هشدار**

- فیوز، ابزاری محافظ برای سیستم‌های برقی خودرو بوده و سوختن مکرر فیوز نشان‌دهنده وجود ایراد در تجهیزات مرتبط می‌باشد. در اینگونه مواقع به هیچ عنوان درنگ نکنید و نسبت به رفع مشکل توسط نمایندگی‌های مجاز اقدام نمایید.

- همواره از تعویض فیوز با فیوز هم ظرفیت اطمینان حاصل نمایید. در غیر این صورت سیستم‌های الکترونیکی خودرو صدمه دیده و ممکن است باعث بروز آسیب‌های جدی شود.

- برای تعویض رله‌ها و دیودها، حتی‌الامکان به نمایندگی‌های مجاز مراجعه نمایید.

**توجه:**

اگر هیچ فیوز مناسبی در دسترس نبود می‌توانید بطور موقت از یک فیوز با ظرفیت مشابه از سایر تجهیزات (بطوری که در عملکرد خودرو اختلال ایجاد نکند) استفاده نموده و در اولین فرصت آن فیوز را جایگزین کنید.



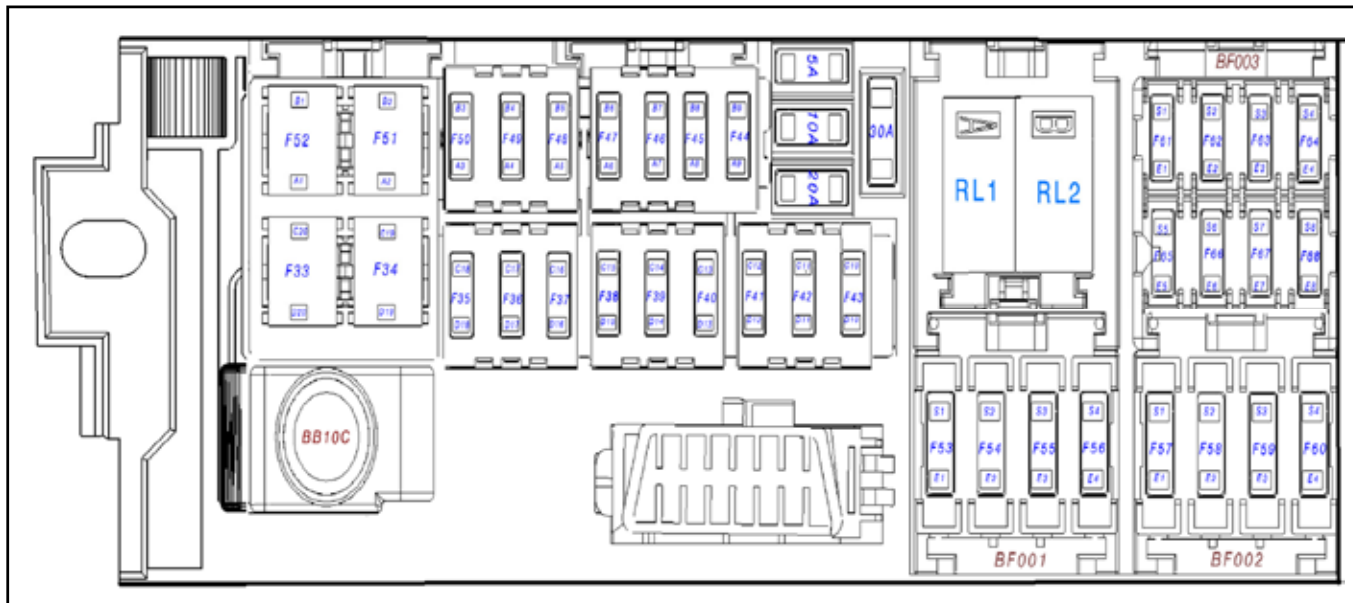

**جعبه فیوز اتاق خودرو**

موقعیت: زیر داشبورد، سمت چپ

**جدول راهنمای فیوزها**

عملکرد	شماره فیوز	شدت جریان
تغذیه سیستم هوشمند ارتباط اضطراری (تغذیه باتری)	F36*	10A
تغذیه سانروف - دیاگ	F37	20A
تغذیه نود مرکزی (مه‌شکن جلو)	F38	15A
تغذیه نود مرکزی B (چراغ‌ها)	F39	20A
تغذیه نود مرکزی A (چراغ‌ها)	F40	20A

عملکرد	شماره فیوز	شدت جریان
تغذیه شیشه بالا برهای عقب	F33	30A
تغذیه شیشه بالا برهای جلو	F34	30A
تغذیه رادیو پخش (تغذیه باتری)	F35	20A

عملکرد	شماره فیوز	شدت جریان
تغذیه سوئیچ STEP2 - نود مرکزی - تغذیه سیستم هوشمند ارتباط اضطراری (تغذیه باتری) - گرمکن صندلی‌ها - دیاگ	F61*	10A
تغذیه سوئیچ STEP2 گیربکس اتوماتیک (TCU)	F62	15A
تغذیه ECU	F63	10A
تغذیه ABS - سیستم تهویه هوا	F64	10A
تغذیه سنسورهای پارک جلو - سنسور نور باران - سنسورهای نقطه کور	F65	5A
تغذیه گرمکن صندلی‌ها	F66	20A
رزرو	F67	-----
رزرو	F68	-----

جدول راهنمای رله‌ها

عملکرد	نوع - شدت جریان	شماره رله
رله استارت استپ ۱ و ۲	40A-1CONTACT	R1
رله استارت استپ ۲ و ۳	40A-2CONTACT	R2
	-----	R3
	-----	R4

عملکرد	شماره فیوز	شدت جریان
تغذیه نود مرکزی ECO (چراغ سقف‌ها - چراغ داخل صندوق داشبورد - نود شیشه بالا برها - جلو آمپر - چراغ‌های آفتابگیر)	F41	20A
تغذیه برف پاک‌کن عقب	F42	15A
تغذیه قفل مرکزی و قفل در صندوق	F43	30A
تغذیه موتور صندلی‌ها	F44	30A
تغذیه ۱۲ ولت پلاگ جلو	F45	20A
تغذیه ۱۲ ولت پلاگ عقب	F46	20A
تغذیه سوئیچ STEP1 - رادیو پخش - سیستم هوشمند - سانروف - نود شیشه بالا بر جلو - نود مرکزی - آینه فتوکرومیک	F47	10A
رزرو	F48	-----
تغذیه کنترل فرمان برقی (EPS)	F49	20A
تغذیه یونیت ایربرگ	F50	5A
تغذیه رله استارت	F51	50A
رزرو	F52	-----
تغذیه یونیت کنترل در صندوق	F53	30A
تغذیه گرمکن شیشه عقب	F54	30A
تغذیه گرمکن آینه‌ها	F55	5A
تغذیه قفل فرمان	F56	5A
تغذیه سوئیچ پدال ترمز - ایموبلایزر (CAS POWER)	F57	10A
تغذیه سیستم تهویه هوا - KICK SENSOR	F58	5A
تغذیه تحریک رله‌های بوق - برف پاک‌کن جلو	F59	5A
تغذیه چراغ پلاک‌ها - چراغ داخل صندوق - سوئیچ در باز کن در صندوق	F60	10A



جعبه فیوز محافظه موتور

موقعیت: زیر در موتور

جدول راهنمای فیوزها

شماره فیوز	شدت جریان	عملکرد
F1	40A	تغذیه فن بخاری
F2		رزرو
F3		رزرو
F4	70A	تغذیه اصلی فیوز پاکس داخل اتاق
F5	40A	تغذیه رله فن اینترکولر
F6	60A	تغذیه فن جلو
F7		رزرو
F8		رزرو
F9		رزرو
F10		رزرو
F11	10A	تغذیه بوبین رله پمپ خلاء و اینترکولر
F12	5A	تغذیه بونیت فن
F13		رزرو
F14	7.5A	تغذیه پمپ شیشه شوی
F15		رزرو
F16	20A	تغذیه بوق
F17	15A	تغذیه سنسور اکسیژن موتور
F18		رزرو
F19		رزرو
F20	30A	تغذیه پمپ بنزین
F21	25A	تغذیه استارت
F22	40A	تغذیه رله گرمکن شیشه عقب و آینه‌های جانبی
F23	40A	تغذیه ترمز ESC و موتور ترمز پارک برقی EPB
F24	30A	تغذیه ترمز ESC و موتور ترمز پارک برقی EPB
F25	30A	تغذیه پمپ خلاء ترمز
F26	15A	تغذیه بونیت و شیفتر گیربکس اتوماتیک
F27	5A	تغذیه بونیت موتور
F28	30A	تغذیه بونیت و سنسور موتور
F29	40A	تغذیه برف پاک‌کن جلو

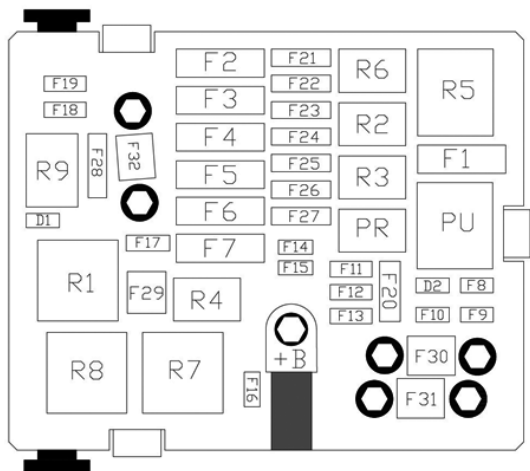

شماره رله	عملکرد رله	نوع - شدت جریان
R7	رله برف پاک‌کن	35A-2CONTACT
R8	رله برف پاک‌کن	35A-2CONTACT
R9	رزرو	
PU	رله پمپ بنزین و موتور	50A-1CONTACT
PR	رله بونیت فن جلو، بوبین رله اینترکولر و پمپ خلاء ترمز	25A-1CONTACT

جدول راهنمای دیودها

D1	دیود بونیت و سنسور موتور	DIODE
D2	دیود بونیت فن جلو و بونیت موتور	DIODE

شماره فیوز	شدت جریان	عملکرد
F30	100A	تغذیه اصلی فیوز پاکس داخل اتاق
F31		رزرو
F32	80A	تغذیه موتور فرمان برقی

جدول راهنمای رله‌ها

شماره رله	عملکرد رله	نوع - شدت جریان
R1	رله بونیت و سنسور موتور	35A-2CONTACT
R2	رزرو	
R3	رزرو	
R4	رله بوق	25A-1CONTACT
R5	رله فن بخاری	50A-1CONTACT
R6	رله استارت	25A-1CONTACT



### هشدار

مقررات قانونی اجرایی کشور را رعایت کنید. مطمئن شوید که وزن خودرو یدک‌کشی از وزن خودروی شما بیشتر باشد.

در هنگامی یدک‌کشی خودرو با چهار چرخ روی زمین، همواره از یک میله یدک‌کشی استفاده شود؛ استفاده از سیم بکسل یا نوار بکسل ممنوع است.

خودرو یدک‌کش باید آرام شروع به حرکت کند هنگام یدک‌کشی یک خودرو با موتور خاموش، دیگر کمکی قدرتی برای ترمز یا فرمان وجود نخواهد داشت.

در شرایط زیر، همواره باید از خدمات امداد حرفه‌ای کمک بگیرید:

- خرابی خودرو در اتوبان‌ها و بزرگراه‌ها
- هنگامی که امکان قرار دادن دنده در وضعیت خلاص، باز کردن قفل فرمان یا آزاد کردن ترمز پارک وجود ندارد.
- یدک‌کشی با دو چرخ روی زمین
- هنگامی که بازوی یدک‌کشی مورد تأیید موجود نباشد.



### یدک‌کشی خودروی دیگر

برای بکسل کردن و کشیدن خودروی دیگری که هم وزن یا سبک‌تر از این خودرو باشد، مراحل زیر را طی کنید:

- درپوش تعبیه شدن زیر سپر عقب (مطابق شکل) را با استفاده از یک پیچ گشتی باز کنید.
- قلاب یدک‌کش را از زیر کفی صندوق عقب برداشته و به صورت کامل سر جای خود بپیچید.
- میله یدک‌کش را نصب کنید.
- به آرامی و با رعایت قوانین اقدام به حرکت نمایید.



### یدک‌کشی خودرو توسط خودروی دیگر

- درپوش تعبیه شدن زیر سپر جلو (مطابق شکل) را باز کنید.
- قلاب یدک‌کش را از زیر کفی صندوق عقب برداشته و به صورت کامل سر جای خود بپیچید.
- میله یدک‌کشی را نصب کنید.
- قفل فرمان را آزاد کرده و ترمز پارک را آزاد کنید.
- دنده را در وضعیت خلاص قرار دهید.
- چراغ‌های هشدار خطر (فلاشر) را روی هر دو خودرو روشن کنید.
- به نرمی حرکت کرده، آرام و در فواصل کوتاه حرکت کنید.



## اطلاعات فنی

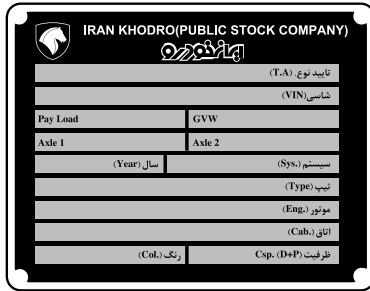

A- پلاک شناسایی

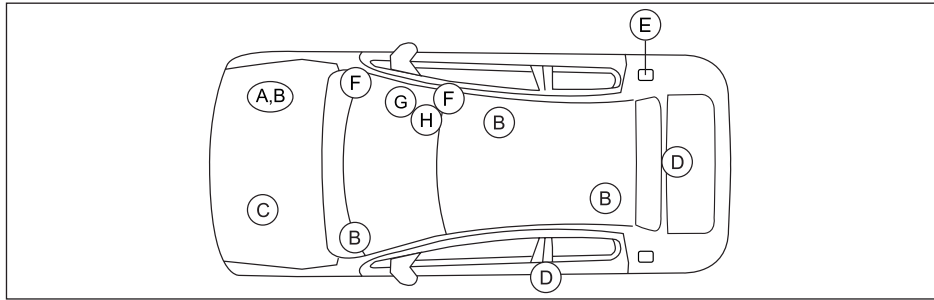

براز: برچسب مصرف انرژی (خودروی بنزینی / دیزلی)	
نوع سوخت خودرو:	سازنده
مدل خودرو	توان (KW) / ارجم (hp) خودرو
میزان مصرف سوخت:	انتشار دی اکسید کربن بر اساس استاندارد ISIRI 4241
	انتشار دی اکسید کربن بر اساس استاندارد ISIRI 4241 و استاندارد EEC 1268/80
محدوده مجاز انتشار دی اکسید کربن	
$E_c < M \times 10$	A
$M \times 10 < E_c < M \times 4$	B
$M \times 4 < E_c < M \times 2$	C
$M \times 2 < E_c < M \times 1$	D
$M \times 1 < E_c < M \times 0.5$	E
$M \times 0.5 < E_c < M \times 0.2$	F
انتشار دی اکسید کربن (g/km)	
کلاس محیط زیست خودرو	مصرف سوخت (l/100km)

G- برچسب مصرف انرژی

کد روی شکل	عنوان	موضوع	محل نصب
A	پلاک شناسایی	اطلاعات فنی خودرو	دیواره داخلی محفظه موتور
B	شماره VIN	شماره شناسایی خودرو (منحصر به فرد)	زیر صندلی جلو، سمت سرنشین (حک شده) زیر تشک صندلی عقب، سمت راننده (حک شده) روی بدنه، زیر شیشه سمت راننده روی پلاک شناسایی
C	پلاک شماره موتور	شماره موتور	جلوی بلوک سیلندر بصورت عمودی
D	برچسب فشار باد تایر	میزان فشار باد تایرها در شرایط مختلف و سایز تایرها	بخش مرکزی در سمت راننده در صندوق عقب
E	برچسب نوع سوخت مصرفی	ویژگی‌های مورد نظر برای سوخت خودرو	داخل در باک
F	برچسب کیسه هوا	هشدارهای مربوط به کیسه هوای سمت سرنشین	آفتابگیر سمت سرنشین پایین ستون وسط، سمت در سرنشین جلو
G	برچسب مصرف انرژی	میزان مصرف سوخت، کلاس محیط زیستی خودرو و ...	روی شیشه سمت سرنشین
H	برچسب QR code	QR code جهت اسکن و استفاده از قابلیت‌های آن	روی شیشه سمت سرنشین

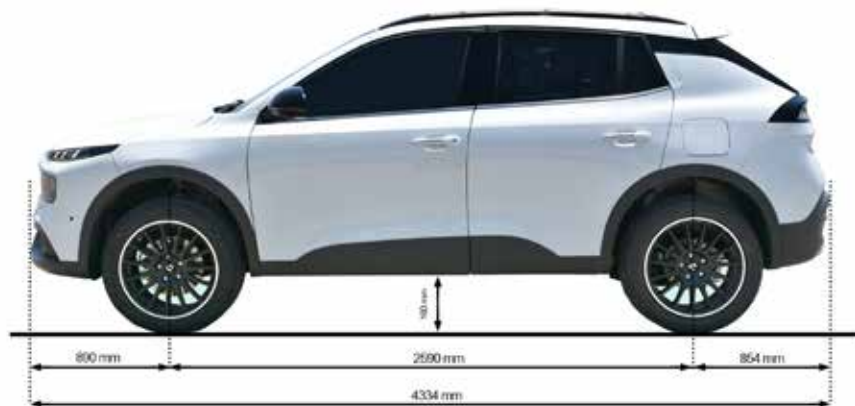

ابعاد خودرو		
۴۳۳۴ میلیمتر	طول خودرو	۱
۲۰۲۷ میلیمتر ۱۸۰۸ میلیمتر	عرض خودرو - با آیینه‌های جانبی - بدون آیینه‌های جانبی	۲
۱۶۳۸ میلیمتر	ارتفاع خودرو	۳
۲۵۹۰ میلیمتر	فاصله طولی چرخ‌های محورهای خودرو	۴
۱۵۴۸ میلیمتر ۱۵۱۵ میلیمتر	فاصله عرضی چرخ‌های محور - جلو - عقب	۵
۱۶۰ میلیمتر	حداقل فاصله کف خودرو از زمین	۶
۸۹۰ میلیمتر	فاصله مرکز محور جلو از ابتدایی‌ترین نقطه جلوی خودرو	۷
۸۵۴ میلیمتر	فاصله مرکز محور عقب از انتهای‌ترین نقطه عقب خودرو	۸
	قطر دایره چرخش خودرو	۹
	تعداد دور چرخش قفل به قفل فرمان	۱۰



EF7P گیربکس اتوماتیک	موتور و گیربکس اطلاعات
۱۶۴۵	ظرفیت حجم موتور (CC)
۷۸/۶ × ۸۵	قطر x میزان جابجایی پیستون (mm)
۱۲۰	حداکثر قدرت طبق استاندارد EEC (KW)
۵۵۰۰	حداکثر قدرت در دور موتور (rpm)
۲۴۰	حداکثر گشتاور طبق استاندارد EEC (Nm)
۱۷۵۰-۴۵۰۰	حداکثر گشتاور در دور موتور (rpm)
۱۶	تعداد سوپاپ
۴	تعداد سیلندر
بیورو ۵	سطح آلایندگی
اتوماتیک	گیربکس

وزن CO2 در سیکل ترکیبی (گرم/کیلومتر)	میانگین مصرف سوخت (لیتر/ ۱۰۰ کیلومتر)			مصرف واریانت
	ترکیبی	برون شهری	شهری	
				گیربکس اتوماتیک

**توجه:** اعداد جدول فوق، بر اساس شرایط مندرج در استاندارد ECE R101 بدست آمده است. از آنجا که مطابق این استاندارد مواردی همچون مشخصات تعریف شده محصول از سوی کارخانه (وزن، تایر، روغن موتور، شمع، فیلترها و ...) سیکل رانندگی، تعداد سرنشین، شرایط جاده، نوع سوخت و غیره تأثیر به سزایی در مصرف سوخت خودرو دارد، لذا هرگونه تغییر در پارامترهای فوق می‌تواند منجر به افزایش در مصرف سوخت شود.

اوزان (کیلوگرم)	گیربکس اتوماتیک
وزن خالص خودرو با تجهیزات کامل و سوخت کامل <sup>(۱)</sup>	۱۴۲۵
حداکثر وزن مجاز خودرو <sup>(۲)</sup>	۱۸۵۰
حداکثر بار مجاز اکسل جلو حداکثر بار مجاز اکسل عقب	۱۱۰۰ ۱۰۰۰

توجه: مشخصات وزنی خودرو ممکن است به دلیل نصب تجهیزات اضافی یا انتخابی (آپشن)، متفاوت از مشخصات وزنی اعلام شده در جدول فوق باشد.

(۱) بدون سرنشین با مخزن/مخازن سوخت و سایر مایعات پر (حداقل ۹۰٪) بدون تجهیزات اضافی  
(۲) وزن خالص خودرو بعلاوه وزن راننده، سرنشین‌ها، بار مجاز همراه و تجهیزات اضافی

نوع	حجم	موضوع
---		سرنشین
---		صندوق عقب
بدون سرب با اکتان ۹۵	۵۰ لیتر	باک بنزین
API 10W40 SL	۶/۲ لیتر	روغن موتور EF7P
DAE ATF-1		روغن گیربکس اتوماتیک
DOT 4		روغن ترمز
پایه گلیکول ترکیب ۵۰-۵۰ با آب	۶/۸ لیتر	مایع خنک‌کاری
پایه اتانول ترکیب ۵۰-۵۰ با آب		مایع شیشه‌شوی
R-134a	۴۵۰ گرم	گاز کولر
MF & Sealed		باتری

## مشخصات رینگ‌ها و تایرها

فشار باد تایرها		
عقب	جلو	
2.2 bar 32 psi	2.2 bar 32 psi	حداکثر وزن مجاز خودرو <sup>(۱)</sup>
2.7 bar 39 psi	2.7 bar 39 psi	وزن خالص خودرو + دو سرنشین <sup>(۱)</sup>
2.8 bar 40 psi		چرخ زاپاس

توجه: فشار باد تایرها در وضعیت خنک کنترل شود.

رینگ و تایرها	
آلومینیومی	نوع رینگ
7J*18 ET32	ابعاد رینگ
215/55 R18 95V	تایرها
7J*18 ET32	ابعاد رینگ زاپاس (فولادی معمولی)
215/55 R18 95V	تایر زاپاس

(۱) مطابق با جدول اوزان خودرو



# راهنمای نگهداری و خدمات گارانتی

شبکه خدمات پس از فروش محصولات ایران خودرو، خدمات گارانتی به مشتریان را منحصراً از طریق نمایندگی‌های مجاز این شرکت در سراسر کشور ارائه می‌دهد. برخی از ویژگی‌های این شبکه عبارتند از:

- نیروی انسانی ماهر و آموزش‌دیده

- ابزار و تجهیزات استاندارد تعمیرگاهی مطابق با فن آوری روز دنیا

- تجهیزات ویژه عیب‌یابی

- وجود قطعات و لوازم یدکی با کیفیت و مطابق با استانداردهای شرکت ایران خودرو

لذا تأکید می‌شود برای انجام سرویس‌های دوره‌ای خودرو، دریافت هرگونه خدمات در دوره گارانتی و پس از آن و نیز برای تأمین کلیه مواد مصرفی و قطعات خودرو (با برندهای مورد تأیید و بسته‌بندی شرکت ایساکو)، به نمایندگی‌های مجاز ایران خودرو مراجعه نمایید.

ضمناً شرایط ذکر شده در این کتابچه، تنها در کشور جمهوری اسلامی ایران معتبر است.

خریدار گرامی جهت اطلاع از آخرین وضعیت نمایندگی‌های مجاز ایران خودرو به وب سایت شرکت ایساکو “ [www.isaco.ir](http://www.isaco.ir) ” و یا به موبایل اپلیکیشن ایساکو (با استفاده از بارکد زیر) مراجعه و یا با شماره تلفن +۹۶۴۴۰ تماس حاصل فرمایید.







۱ کلیات

۲ سرویس‌ها

۳ قانون و آیین‌نامه حمایت از حقوق مصرف‌کنندگان

۴ خدمات امدادی و طلایی امداد خودرو ایران

فهرست مطالب

■ **بخش اول - کلیات** .....

تعریف گارانتی .....

موارد تحت پوشش گارانتی .....

موارد خارج از پوشش گارانتی .....

ابطال گارانتی .....

توصیه‌های نگهداری و ایمنی خودرو .....

آشنائی با ویژگی‌ها و کاربردهای QR CODE .....

■ **بخش دوم - سرویس‌ها** .....

نکات مهم درباره سرویس‌های دوره‌ای .....

جدول سرویس‌های دوره‌ای .....

جدول بازدید و کنترل‌های دوره‌ای .....

■ **بخش سوم - قانون و آیین‌نامه حمایت از حقوق مصرف‌کنندگان** .....

قانون حمایت از حقوق مصرف‌کنندگان .....

آیین‌نامه اجرایی قانون حمایت از حقوق مصرف‌کنندگان .....

■ **بخش چهارم - خدمات امدادی و طلایی امداد خودرو ایران** .....

درخواست خدمات امداد سیار .....

فهرست خدمات امداد سیار .....

خدمات کارت طلایی .....

سایر خدمات .....



## کلیات

## ۱- تعریف گارانتی

شرکت ایران خودرو کیفیت و عملکرد مناسب خودروی تولیدی خود را تضمین نموده و متعهد می شود کلیه ایرادات ناشی از هرگونه نقص در کیفیت قطعات و فرآیند مونتاژ خودرو را مطابق تعریف محصول، به صورت رایگان و مطابق شرایط مندرج در این کتابچه برطرف نماید. طول دوره گارانتی اجزای مختلف خودرو، از تاریخ تحویل به مشتری تا سررسید زمان تعیین شده یا رسیدن به کارکرد مشخص شده، هرکدام زودتر اتفاق بیافتد، خواهد بود.

توجه:

پذیرش در نمایندگی‌های مجاز شرکت ایران خودرو، با اسکن QR Code ویژه خودروی شما که بر روی شیشه جلو نصب شده است، انجام می‌شود (به ویژگی‌ها و روش استفاده از QR Code در این فصل از کتابچه اشاره شده است).

۲- موارد تحت پوشش گارانتی

۲-۱- گارانتی پایه و رنگ و بدنه

نوع خودرو	گارانتی پایه (هر کدام زودتر اتفاق بیفتد)	گارانتی رنگ و بدنه
ری را	۳۶ ماه یا ۶۰۰۰۰ کیلومتر	۳۶ ماه

۲-۲- گارانتی کیسه هوا

مطابق با قانون حمایت از حقوق مصرف کنندگان، عملکرد صحیح کیسه هوا در دوران تعهد بر عهده عرضه کننده خودرو می باشد.

۲-۳- گارانتی سیستم صوتی و مالتی مدیا

دوره گارانتی سیستم صوتی و مالتی مدیا مطابق گارانتی پایه خودرو می باشد.

۲-۴- گارانتی های خاص

ردیف	شرح	مدت زمان	کیلومتر
۱	گارانتی تایر	۳ سال	۶۰۰۰۰
۲	گارانتی باتری	۱۸ ماه	۳۰۰۰۰
۳	گارانتی گاز کولر	۱ سال	۲۰۰۰۰

۵-۲- گارانتی قطعات مصرفی

قطعات مصرفی به قطعاتی اطلاق می‌شوند که عمر آنها نسبت به سایر قطعات خودرو محدودتر بوده و به صورت عادی پس از گذشت مدتی محدود یا مقدار کارکرد خاصی مستهلک شده و می‌بایست تعویض شوند. در جدول زیر به وضعیت گارانتی قطعات مصرفی اصلی اشاره شده است:

ردیف	شرح	مدت	کیلومتر
۱	صفحه کلاچ	۱۸ ماه	۳۰۰۰۰
۲	تسمه تایم، تسمه آلترناتور، کربن کنیستر، کاتالیست و سنسور اکسیژن دوم	مطابق با گارانتی پایه خودرو	
۳	لنت ترمز جلو و عقب، لامپ‌ها، شمع موتور، تیغه برف پاکن		۱۵۰۰۰ کیلومتر
۴	روغن‌ها نظیر روغن موتور، گیربکس، ترمز	گارانتی ندارد	
۵	مایعات نظیر ضدیخ، مایع شیشه‌شوی		
۶	فیلترها نظیر فیلتر بنزین، فیلتر هوا، فیلتر روغن، فیلتر اتاق		

شایان ذکر است در صورتی که قطعه مصرفی دارای ایراد کیفی باشد، یا خرابی و ایراد کیفی یک قطعه دیگر باعث بروز ایراد در قطعه مصرفی شود، قطعه مصرفی نیز مشمول گارانتی می‌گردد. چنانچه عدم تعویض و یا عدم انجام سرویس‌های دوره‌ای قطعات مصرفی و قطعات خاص که دارای محدودیت‌های گارانتی می‌باشند. (مطابق با جداول گارانتی‌های خاص و قطعات مصرفی) منجر به بروز ایراد در سایر قطعات و یا مجموعه‌های خودرو گردد، ایرادات قطعات و مجموعه‌های متأثر از آن مشمول گارانتی نخواهد شد. مثال: اگر به دلیل وجود ایراد در دیسک ترمز، لنت‌ها نیز معیوب شوند علاوه بر رفع ایراد دیسک ترمز، تعویض لنت‌های ترمز نیز مشمول شرایط گارانتی خواهند بود اما از سوی دیگر چنانچه عدم تعویض به موقع لنت ترمز منجر به آسیب رسیدن به دیسک ترمز شود، نه تنها لنت ترمز بلکه دیسک ترمز هم تحت پوشش گارانتی قرار نمی‌گیرد.

نکات مهم:

- ۱- رفع ایراد بنا به تشخیص کارشناسان فنی نمایندگی‌های مجاز، با تعمیر یا تعویض قطعه معیوب انجام خواهد شد.
- ۲- کلیه قطعات تعویض شده در تعمیراتی که به هزینه گارانتی انجام شده باشد، حداکثر تا پایان دوره گارانتی خودرو تحت پوشش گارانتی خواهد بود.
- ۳- داغی کلیه قطعاتی که در زمان گارانتی و به حساب گارانتی تعویض می‌گردند، متعلق به شرکت ایران خودرو بوده و به مشتری تحویل نمی‌گردند.

### ۳- موارد خارج از پوشش گارانتی

موارد خارج از شمول گارانتی عمدتاً ناشی از نگهداری نامناسب خودرو توسط مالک یا راننده می‌باشد، لذا مراقبت و نگهداری مناسب از خودرو نه تنها از خارج شدن خودرو از گارانتی جلوگیری می‌کند، بلکه موجب عمر بیشتر خودرو شما نیز خواهد شد.

#### ۳-۱- خسارات ناشی از عوامل خارج از کنترل شرکت ایران خودرو

- خرابی ناشی از تصادفات و استفاده نامناسب از خودرو
- استفاده از خودرو در مسابقات رالی، سرعت و...
- هرگونه تغییرات در خودرو و تقویت آن (تغییر در مشخصات محصول نظیر تغییرات در موتور و...) و یا حذف قطعات و جایگزین نمودن قطعات دیگر
- خرابی ناشی از حوادث و بلایای طبیعی نظیر سیل، زلزله، صاعقه، طوفان و غیره
- خسارات ناشی از بکارگیری لوازم جانبی و اضافی بر روی خودرو، مانند چادر (مشمعی، ضد آب و ...)، بادگیر شیشه، قفل فرمان، قفل پدال و غیره
- خرابی ناشی از آتش سوزی (بلایای طبیعی، عمدی و... غیر از نقص فنی)، اغتشاش و شورش‌های اجتماعی و سیاسی
- صدمات ناشی از تردد خودرو در مسیرهای قیرپاشی شده، نم‌ریزی شده و عوامل بیرونی نظیر برخورد سنگ و شن با خودرو
- فشار آوردن بیش از حد به خودرو و تحمیل بار بیش از ظرفیت مجاز حتی برای کوتاه مدت
- خسارات ناشی از تعمیرات نامناسبی که توسط تعمیرگاه‌های غیرمجاز انجام شده باشد.
- آسیب‌ها و صدمات ناشی از نصب هرگونه قطعات غیر اصلی
- خسارات بدنه، رنگ و تزئینات خودرو که ناشی از تصادفات و حوادث بوده و تعمیر شده باشند.
- نصب هرگونه قطعات زنگ زده که موجب بروز خوردگی و یا زنگ زدگی در سایر قطعات شود.
- وجود هرگونه گرده رنگ که ناشی از قرار گرفتن خودرو در محیط نامناسب باشد.
- هرگونه خسارت وارده به بدنه و رنگ خودرو (تصادف و...) و تزئینات پس از تحویل خودرو به مشتری
- خرابی قطعات ناشی از هرگونه تغییرات غلط بر روی خودرو نظیر جوشکاری و غیره
- هرگونه آتش‌سوزی در خودرو به دلیل عدم رعایت موارد ایمنی به هنگام تعمیرات و یا وقوع آتش‌سوزی به دلیل سهل انگاری و یا استفاده از قطعات غیراصلی در تعمیرات انجام شده توسط تعمیرگاه‌های غیرمجاز
- عدم مراقبت لازم از خودرو (شامل انجام سرویس‌ها، مراقبت بدنه و...)
- استهلاک عادی قطعات (نظیر سایش عادی تیغه برف پاک‌کن در اثر استفاده)
- صدمات رنگ ناشی از برخورد سنگ، شن، ماسه و سایر موارد مشابه به بدنه

- تأثیر مواد پراکنده در محیط، مانند سموم دفع آفات نباتی و غیره، فصله پرندگان، شیره درختان و همچنین عوامل جوی نظیر باران‌های اسیدی، انواع آلودگی‌های زیست محیطی و سایر عوامل تأثیرگذار بر بدنه و رنگ خودرو
- خرابی باتری به علت نگهداری نامناسب و یا عدم استفاده از خودرو به مدت طولانی
- پوسیدگی لاستیک خودرو، قطعات و سایر قطعات لاستیکی به دلیل توقف طولانی خودرو و عدم استفاده از آن
- ایرادات ناشی از ریزش آب و یا سایر مایعات بر روی قطعات الکترونیکی نظیر رادیوپخش، ECU و اتصالات آن
- ایرادات ناشی از رانندگی در عمق آب که باعث نفوذ آب به اجزاء داخلی خودرو مانند موتور می‌گردد.
- خسارات ناشی از قرار گرفتن خودرو در میدان‌های قوی الکترو مغناطیسی و... (کنار پست‌ها و زیر دکل‌های فشار قوی انتقال نیرو)
- خط افتادن شیشه جلو به دلیل خرابی برف پاک کن
- عمدی بودن خسارات وارد شده مانند سرقت یا استفاده اشخاص نامستول

### ۲-۳- خسارات ناشی از انجام تعمیرات نامناسب و استفاده از سوخت و روغن نامناسب

- بروز هرگونه ایراد ناشی از استفاده از روغن، مایعات، فیلترهای روغن، سوخت نامناسب و یا غیراستاندارد
  - هرگونه عیب و نقص و خسارات جانی و مالی وارده به مشتری و اشخاص ثالث که به دلیل تعویض یا نصب قطعات و سیستم‌های جانبی و یا دریافت خدمات خارج از شبکه رسمی و مجاز ایران خودرو، توسط مشتری طی دوره گارانتی ایجاد شود، از شمول قانون حمایت از مشتری خارج است و هیچ‌گونه حقی برای مشتری و اشخاص ثالث در برابر ایران خودرو، ایجاد نمی‌کند.
  - زنگ زدگی قطعات داخل موتور و همچنین رادیاتور به دلیل عدم استفاده از ضدیخ و آب بدون املاح (نظیر آب مقطر)
  - هرگونه حادثه در خودرو به دلیل عدم رعایت موارد ایمنی به هنگام تعمیرات و یا وقوع آتش‌سوزی به دلیل سهل‌انگاری و یا استفاده از قطعات غیر اصلی در تعمیرات انجام شده یا دستکاری در سیم‌کشی خودرو توسط تعمیرگاه‌های غیرمجاز
  - تخریب و عملکرد نامناسب قطعات موتور و همین‌طور رادیاتور به دلیل استفاده از آب‌های املاح دار که رسوبات آنها موجب بروز ایراد می‌گردد.
  - عیوب ناشی از عدم انجام سرویس‌های دوره‌ای توسط مشتری در نمایندگی‌های مجاز ایران خودرو
  - عیوب ناشی از آب رسوب‌دار و روغن‌های نامناسب که منجر به خرابی سایر قطعات گردد.
- توجه: همانگونه که ضدیخ، نقطه انجماد آب موتور را کاهش می‌دهد، نقطه جوش آن را نیز افزایش می‌دهد. بنابراین وجود ضد یخ مخصوص زمستان نبوده و می‌بایست در تمام فصول استفاده گردد.
- وجود ضد یخ موجب جلوگیری از زنگ زدگی قطعات می‌شود، لذا عیوب ناشی از عدم وجود ضد یخ مشمول گارانتی نخواهد بود.



### ۳-۳- خسارات ناشی از استهلاک عادی

- استهلاک طبیعی خودرو، فرسودگی، رنگ پریدگی.
- هزینه ناشی از تعویض قطعات مصرفی
- جهت دریافت اطلاعات بیشتر به بخش قطعات مصرفی مراجعه گردد.

### ۳-۴- خسارات ناشی از عدم انجام سرویس دوره‌ای

- عیوبی که بنا به تشخیص کارشناس فنی نمایندگی، ناشی از عدم انجام به موقع سرویس‌های دوره‌ای باشد، مشمول گارانتی نخواهد بود. (جدول انجام سرویس‌های دوره‌ای در بخش سرویس و نگهداری آمده است).

### ۳-۵- هزینه‌ها و خسارات اضافی

- هرگونه خسارت کالای فاسد شدنی در حال حمل بوسیله خودرو، در صورتیکه خودرو به دلیل بروز ایراد قادر به حرکت نباشد.
- هرگونه خسارت کالای در حال حمل بوسیله خودرو در صورت بروز حادثه و یا تصادف
- هرگونه خسارت ناشی از نرسیدن به مقصد مورد نظر به دلیل خرابی خودرو
- جبران خسارات مربوط به پرداخت هزینه‌های آژانس و پارکینگ به مالکین، در شهرها، در صورت خرابی خودرو و تصمیم مشتری به توقف آن و یا استفاده از وسایل دیگر حمل و نقل بواسطه خرابی خودرو
- هرگونه خسارت ناشی از استفاده خودرو معیوب با اطلاع قبلی

## ۴- ابطال گارانتی

## ۴-۱- ابطال گارانتی خودرو

در شرایط زیر گارانتی خودرو ابطال و نمایندگی‌ها از ارائه خدمات گارانتی به خودرو معذور خواهند بود.

## - مفقود یا محو شدن پلاک شناسایی خودرو

## - از کار افتادن کیلومتر شمار

- در صورتی که کیلومترشمار توسط مشتری دستکاری شده یا از کار افتاده باشد و یا مقدار کارکرد خودرو توسط وی تغییر کرده باشد (بنا به تشخیص کارشناس فنی شرکت در هنگام پذیرش خودرو در نمایندگی مجاز)، گارانتی خودرو ابطال و مشخصات آن به کلیه نمایندگی‌های مجاز اعلام خواهد شد.

- چنانچه کیلومتر شمار خودرو بدون خواست یا دخالت مشتری از کار افتاده باشد، مشتری می‌بایست سریعاً و در اولین فرصت ممکن برای رفع عیب آن به نمایندگی‌های مجاز مراجعه نماید، در غیر این صورت گارانتی خودرو به صورت کامل ابطال خواهد شد.

توجه: از آنجا که کارکرد واقعی خودرو پیش از انجام هرگونه تغییرات، توسط نمایندگی‌ها بررسی می‌شود، لذا هرگونه دستکاری در کیلومتر کارکرد ثبت شده در جلو آمپر، مشمول پوشش گارانتی نبوده و عواقب آن بر عهده مالک خودرو خواهد بود.

## - وارد آمدن خسارت کلی به خودرو در سانحه شدید یا آتش‌سوزی (حتی در صورت بازسازی کلی).

## - تعویض اتاق خودرو، به هر دلیلی.

## - تغییر در کاربری تعریف شده خودرو و تبدیل آن به خودروی مسابقه، کار و غیره.

در صورت اعلام فراخوان از سوی شرکت ایران خودرو، اگر مالکین خودروهای مشمول فراخوان در تاریخ مقرر به نمایندگی‌ها یا مکان‌های تعیین شده مراجعه نمایند، گارانتی خودرو به طور کامل ابطال خواهد شد و مسئولیت ناشی از عدم اجرای فراخوان متوجه ایران خودرو نخواهد بود.

## ۲-۴- ابطال گارانتی قطعات

- چنانچه در دوران گارانتی نسبت به تعویض قطعات و جایگزینی آن با قطعات غیراستاندارد یا متفرقه در تعمیرگاه‌های غیرمجاز اقدام گردد، در صورتیکه همان قطعه و یا سایر قطعات مرتبط با آن قطعه معیوب شوند، قطعه مذکور و سایر قطعات متعلقه در آن مجموعه از پوشش گارانتی خارج خواهند شد.
- کلیه قسمت‌های تغییر یافته بر روی خودرو توسط هنرکده‌ها، آموزشگاه‌های رانندگی، تعمیرگاه‌ها و سایر مراکز خدماتی متفرقه از گارانتی خارج خواهند شد. خاطرنشان می‌سازد شرکت ایران خودرو تعهدی در قبال بروز اشکال در قسمت‌های تغییر یافته نخواهد داشت. بنابراین هرگونه آهن‌کشی، تقویت شاسی خودرو، موتور، تقویت فنرها و یا اصلاح آن‌ها، نصب کولر توسط مراکز خدماتی متفرقه، استفاده از رینگ و لاستیک اسپرت (که مورد تأیید ایران خودرو نباشد) مجاز نمی‌باشد. در صورت نصب وسایل اضافی نظیر نصب هرگونه کفپوش یکسره لاستیکی روی خودرو که موجب باز شدن صندلی گردد و نصب هرگونه روکش دوم روی صندلی خارج از مراکز مجاز خدمات پس از فروش ایران خودرو، دستکاری سیستم برقی خودرو نظیر نصب پروژکتور و بویژه دزدگیر غیراستاندارد و یا استاندارد توسط عوامل متفرقه و یا مؤسسات خدماتی غیر از مجموعه ایران خودرو که منجر به بروز عیب در سیستم‌های الکترونیکی و مکانیکی و یا بواسطه آن در سایر قطعات خودرو شود، تحت پوشش گارانتی نخواهد بود.

### ۵- توصیه‌های نگهداری و ایمنی خودرو

- در صورتی که خودرو به هر دلیلی مورد استفاده قرار نمی‌گیرد، ضروری است حداقل هر ۶ روز به مدت ۱ ساعت خودرو روشن و درجا کار کند. این عمل موجب جلوگیری از تخلیه کامل باتری می‌گردد.
- تنظیم فشار باد لاستیک بطور مرتب موجب جلوگیری از فرسایش زود هنگام لاستیک‌ها و کاهش مصرف سوخت می‌گردد.
- رعایت احتیاط در عبور از دست‌اندازها موجب افزایش عمر و دوام قطعات جلوبندی و کمک فنرها می‌گردد.
- کنترل هفتگی سطح مایع خنک‌کننده و روغن موتور در زمان خنک بودن موجب حصول اطمینان از عدم بروز عیوب احتمالی خواهد شد.
- از تنظیم بودن نور چراغ‌های جلو در زمان رانندگی در شب جهت رؤیت موانع و دست‌اندازهای موجود در جاده و عکس‌العمل سریع در برابر موانع احتمالی، اطمینان حاصل نمایید.
- هنگام پارک خودرو مراقب باشید که چرخ‌های جلو و یا عقب خودرو با موانع و یا جداول کنار خیابان برخورد نکنند. در صورت شدید بودن برخورد احتمال تاب برداشتن رینگ چرخ‌ها زیاد است.
- در سرازیری‌ها از خاموش کردن خودرو اجتناب نمایید. این کار موجب عمل نکردن بوستر ترمز شده و نیروی ترمز برای توقف خودرو کافی نخواهد بود.
- نمایندگی‌های مجاز ایران خودرو مطمئن‌ترین مکان برای ارایه سرویس‌های مربوط به تعویض روغن و کنترل‌های مربوطه می‌باشند.
- قطعات یدکی مورد نیاز خودرو را از نمایندگی‌های مجاز یا فروشگاه‌های مجاز ایران خودرو (ایساکو) تهیه نمایید. کیفیت این قطعات مورد تأیید ایران خودرو می‌باشد.
- از به حرکت درآوردن خودرو با شتاب اولیه بسیار بالا (take off) که باعث صدمه زدن به قطعاتی مانند کلاچ، موتور، گیربکس، پلوس و... می‌گردد، خودداری کنید.
- تعویض دنده‌ها را در دور موتور مناسب انجام دهید.
- از دستکاری، تغییر و یا حذف قطعات سیستم آلاینده خودداری نمایید.
- از روغن‌های موتور، گیربکس، ترمز... استاندارد و مورد تأیید شرکت ایران خودرو استفاده نمایید.
- از اضافه کردن مواد افزودنی غیراستاندارد به سوخت خودرو خودداری شود.
- برای روشن کردن خودرو اقدام به هل دادن خودرو ننمایید.
- از کنجکاوی نمودن، جداکردن کانکتورها، فیوزها و باز و بست قطعات توسط افراد غیرمتخصص، خودداری نمایید.
- در نقاطی که عناصر و مواد قابل اشتعال (چمن خشک، برگ خشک و ...) ممکن است با سیستم آگروز تماس پیدا کند پارک نکنید و در هنگامی که در این مناطق متوقف شده‌اید موتور را روشن نگذارید؛ خطر آتش سوزی وجود دارد.

## ۶- آشنایی با ویژگی‌ها و کاربردهای QR Code

به منظور ارائه خدمات منسجم و یکپارچه و ارائه اطلاعاتی از قابلیت‌ها و امکانات خودروی خریداری شده، شرکت ایران خودرو از فناوری QR Code بر روی محصول در اختیار شما استفاده نموده است. این بارکد بر روی سمت راست شیشه جلوی خودرو (سمت سرنشین) نصب شده و بر روی آن عبارت زیر درج شده است:

(( برچسب مجوز ورود خودرو به نمایندگی‌های مجاز و مشاهده اطلاعات فنی خودرو در سایت ایران خودرو؛ مشتری گرامی لطفاً در حفظ آن کوشا باشید.))

توجه داشته باشید، علاوه بر قابلیت‌های تعریف شده بر روی این بارکد برای دارندگان محصول، هنگام مراجعه به نمایندگی‌های مجاز (به ویژه جهت استفاده از خدمات گارانتی)، داشتن QR Code بر روی خودرو و اعلام رمز پویا توسط مشتری مبنای ارائه سرویس و خدمات خواهد بود.

### ۱-۶- نحوه استفاده از فناوری QR Code :

بر روی یک تلفن همراه هوشمند، نرم افزار بارکدخوان ۲ بعدی نصب نموده و به اینترنت متصل شوید. سپس با اسکن QR Code از طریق آن نرم افزار (از روی شیشه خودرو) و ورود به وب سایت طراحی شده، از قابلیت‌های آن استفاده نمایید.

### ۲-۶- کاربردها و قابلیت‌های QR Code:

- مشاهده اطلاعات عمومی خودرو بدون نیاز به رمز پویا و یا رمز ثابت:

شامل شماره بدنه، شماره موتور، شماره رنگ، مدل، رتبه انرژی خودرو، کتابچه راهنمای خودرو، فیلم‌های آموزشی، درخواست امداد، نصب قطعات آپشن بر روی خودرو در نمایندگی‌های مجاز و...

- مشاهده خدمات و اطلاعات اختصاصی خودرو با استفاده از رمز پویا:

شامل مشخصات فنی خودرو، اخذ نوبت پذیرش از نمایندگی‌های مجاز، مشاهده سوابق تعمیراتی خودرو، شناسایی اصالت قطعات، فرم نظرسنجی سازمان ملی استاندارد ایران و...  
این اطلاعات صرفاً بر روی تلفن همراه مالک خودرو، پس از تقاضای رمز پویا (از طریق آی‌کون مربوطه) و ثبت آن در مکان معین شده در تلفن همراه قابل رویت می‌باشد.

- مشاهده و تغییر اطلاعات مالک اصلی خودرو:

تغییر مشخصات مالک فعلی خودرو مانند تلفن همراه، کد پستی و ... و یا ورود مشخصات مالک جدید خودرو (در صورت نقل و انتقال)  
بدین منظور با اسکن QR Code و ثبت ۶ رقم آخر کد ملی مالک خودرو (مندرج در سند و فاکتور فروش صادر شده از سوی شرکت ایران خودرو) به عنوان رمز ثابت، وارد این منو می‌شوید و تغییرات لازم یا ورود اطلاعات جدید را انجام می‌دهید.  
پس از طی مراحل لازم و آپلود مدارک مورد نیاز در این قسمت، بررسی‌ها و استعلامات لازم توسط شرکت صورت گرفته و پیام کوتاهی مبنی بر تأیید تغییرات به آخرین تلفن همراه ثبت شده ارسال خواهد شد. پس از آن، این شماره همراه دریافت کننده رمز پویا خواهد بود.

**۲-۶- توصیه‌های مهم:**

- از مخدوش نمودن برچسب QR Code نصب شده بر روی خودرو جداً خودداری نمائید. در صورت مخدوش شدن لازم است برچسب جدید در نمایندگی‌های مجاز منتخب، برای شماره شاسی خودروی شما تعریف و نصب گردد.
- از قرار دادن رمز پویا و ثابت خود در اختیار دیگران جداً خودداری فرمائید.
- به هنگام مراجعه به نمایندگی‌های مجاز، لازم است تلفن همراه معرفی شده در QR Code را به همراه داشته باشید تا رمز پویا را دریافت و اعلام نمائید.



سرویس‌ها

## ۱- نکات مهم درباره‌ی سرویس‌های دوره‌ای

- انجام سرویس‌های دوره‌ای طبق توصیه شرکت سازنده باعث افزایش قابلیت اطمینان و دوام خودرو و پیشگیری از عیوب ناخواسته می‌شود.
- انجام سرویس‌های دوره‌ای در نمایندگی‌های مجاز الزامی بوده و عدم انجام آن، منجر به لغو گارانتی خواهد گردید.
- انجام سرویس‌های دوره‌ای به هزینه مشتری خواهد بود.
- پرداخت هزینه سرویس‌های دوره‌ای برای خودروهای دارای کارت طلایی شرکت امداد خودرو در مدت اعتبار آن بر اساس ضوابط آن شرکت خواهد بود. مراتب در بخش خدمات شرکت امداد خودرو به تفصیل توضیح داده شده است.

**گروه صنعتی ایران خودرو این حق را برای خود محفوظ می‌دارد که در هر زمان از عمر خودرو، برنامه سرویس‌های دوره‌ای آن را تغییر دهد.**



۲- جدول سرویس‌های دوره‌ای خودروی ری‌را با موتور EF7P

انجام سرویس‌های دوره‌ای هر ۱۰۰۰۰ کیلومتر الزامی می‌باشد.

سرویس / بازدید												10000	20000	30000	40000	50000	60000	70000	80000	90000	100000	110000	120000	130000	140000	150000	160000	170000	180000	190000	200000		
سرویس (بازدید و کنترل)												*	*	*	*	*	*	*	*	*	*	*	*	*	*	*	*	*	*	*	*	*	*
هر ۱۰۰۰۰ کیلومتر یا یک سال (هرکدام زودتر فرا برسد)												*	*	*	*	*	*	*	*	*	*	*	*	*	*	*	*	*	*	*	*	*	*
تعویض روغن موتور با فیلتر												*	*	*	*	*	*	*	*	*	*	*	*	*	*	*	*	*	*	*	*	*	*
تعویض فیلتر هوای موتور												*	*	*	*	*	*	*	*	*	*	*	*	*	*	*	*	*	*	*	*	*	*
تعویض فیلتر هوای اتاق												*	*	*	*	*	*	*	*	*	*	*	*	*	*	*	*	*	*	*	*	*	*
تعویض فیلتر بنزین												*	*	*	*	*	*	*	*	*	*	*	*	*	*	*	*	*	*	*	*	*	*
تعویض شمع موتور												*	*	*	*	*	*	*	*	*	*	*	*	*	*	*	*	*	*	*	*	*	*
تعویض روغن ترمز												*	*	*	*	*	*	*	*	*	*	*	*	*	*	*	*	*	*	*	*	*	*
هر ۴۰۰۰۰ کیلومتر یا دو سال (هرکدام زودتر فرا برسد)												*	*	*	*	*	*	*	*	*	*	*	*	*	*	*	*	*	*	*	*	*	*
تعویض مایع سیستم خنک‌کننده												*	*	*	*	*	*	*	*	*	*	*	*	*	*	*	*	*	*	*	*	*	*
هر ۲ سال یک بار استفاده از ضد یخ پایه آلی الزامی می‌باشد.												*	*	*	*	*	*	*	*	*	*	*	*	*	*	*	*	*	*	*	*	*	*
تعویض تسمه تایم و تسمه آلترناتور												*	*	*	*	*	*	*	*	*	*	*	*	*	*	*	*	*	*	*	*	*	*
هر ۸۰۰۰۰ کیلومتر یا ۳ سال از تاریخ تحویل و یا آخرین تعویض												*	*	*	*	*	*	*	*	*	*	*	*	*	*	*	*	*	*	*	*	*	*
بازدید و سرریز روغن گیربکس												*	*	*	*	*	*	*	*	*	*	*	*	*	*	*	*	*	*	*	*	*	*
بازدید لنت‌های ترمز جلو و عقب												*	*	*	*	*	*	*	*	*	*	*	*	*	*	*	*	*	*	*	*	*	*
بازدید کفشک‌های ترمز عقب												*	*	*	*	*	*	*	*	*	*	*	*	*	*	*	*	*	*	*	*	*	*

## توجه:

- بازبینی سیستم‌های مشهود کیسه هوا و اتصالات الکتریکی و الکترونیکی آن پس از ۱۰ سال از عمر خودرو، در کنار انجام سرویس‌های دوره‌ای، الزامی می‌باشد.
- عمر مفید قطعات سیستم کیسه هوا ۱۵ سال پس از تاریخ تولید خودرو می‌باشد. پس از اتمام مدت زمان مذکور، مشتری موظف به مراجعه به یکی از نمایندگی‌های مجاز ایران خودرو جهت تعویض قطعات سیستم کیسه هوا می‌باشد. لازم به ذکر است در صورت عدم مراجعه به موقع به نمایندگی‌ها جهت تعویض قطعات سیستم کیسه هوا مسئولیت ناشی از عدم عملکرد صحیح سیستم مذکور خارج از تعهد ایران خودرو خواهد بود.
- میزان کم کردن روغن موتور در موتور EF7P حداکثر ۰/۳ لیتر در هر ۱۰۰۰ کیلومتر می‌تواند باشد.
- در زمان تعویض، مایع سیستم خنک‌کننده باید به صورت کامل تخلیه و مدار خنک‌کننده هواگیری شود.
- در شرایط سخت نظیر توقف‌های کوتاه و مکرر، ترافیک سنگین شهری، حرکت با دنده سنگین به مدت طولانی با دورهای بالا، پیمایش کم، محیط آلوده و گرد و غبار، اختلاف دمایی بیش از ۴۵ درجه، استفاده از سوخت نامناسب، افزایش ناگهانی شتاب موتور (take off)، کاهش ناگهانی شتاب خودرو (دنده معکوس)، تعویض دنده در دور بالا و ... لازم است انجام سرویس‌های دوره‌ای به ویژه روغن موتور و فیلتر، روغن گیربکس، تسمه تایم و تسمه آلترناتور، در نصف کارکرد و زمان توصیه شده در جدول سرویس‌های دوره‌ای، انجام پذیرد. (فاصله تعویض در شرایط سخت برابر است یا فاصله تعویض در شرایط عادی تقسیم بر ۲)
- هنگام تعویض تسمه‌های تایم و آلترناتور، وضعیت غلطک‌ها و هرزگردهای مرتبط بررسی شده و در صورت نیاز تعویض گردند.
- هنگام انجام سرویس تعویض روغن، نیاز به تعویض درپوش فیلتر روغن نمی‌باشد.

۳- جدول بازدید و کنترل‌های دوره‌ای

انجام سرویس‌های دوره‌ای (بازدید و کنترل) هر ۱۰۰۰۰ کیلومتر یا هر یک سال (هرکدام زودتر فرا برسد) الزامی می‌باشد.

ردیف	بازدید
۱	اتصالات سیستم فرمان برقی (EPS)
۲	نشستی روغن موتور
۳	مدار سیستم خنک کننده (اجزاء، اتصالات، عدم نشستی و...)
۴	عملکرد چراغ‌های جلو و عقب، مه‌شکن‌ها، راهنماها و...
۵	وضعیت و فشار باد تایرها ( و زاپاس)
۶	عملکرد اجزای برقی (بوق، شیشه شوی و...)
۷	عملکرد مجموعه Airbag و ABS و EPS (قطعات، اتصالات، عملکرد، بررسی با دستگاه عیب‌یاب و ...) و سایر کنترل یونیت‌ها
۸	سیستم شارژ (باتری، آلترناتور، اتصالات و...)
۹	وضعیت ظاهری و کشش تسمه‌های تجهیزات
۱۰	رگلاژ کابل کلاچ و ترمز دستی
۱۱	سیستم سوخت‌رسانی (اجزاء، اتصالات، عدم نشستی و...)
۱۲	سیستم ترمز (اجزاء، اتصالات، عدم نشستی و...)
۱۳	سیستم تعلیق جلو و عقب (اجزاء، اتصالات، صدای غیر عادی، عدم نشستی و...) و جلوگیری از لرزش و گردگیرها
۱۴	وضعیت شیشه‌های جلو و عقب (ترک، موج، نفوذ باد و آب و...)
۱۵	وضعیت نوارهای لاستیکی دور درها و صندوق عقب
۱۶	وضعیت تیغه‌های برف‌پاک‌کن
۱۷	وضعیت عملکرد موتور تنظیم نور چراغ‌های جلو و آینه‌ها
۱۸	تست جاده
<b>ردیف</b>	<b>بازدید و سرریز (در صورت نیاز)</b>
۱	مایع سیستم خنک‌کننده
۲	باتری (در صورت وجود چشمی میزان شارژ باتری)
۳	مایع شیشه‌شوی
۴	روغن ترمز



---

# ۳

## قانون و آیین‌نامه حمایت از حقوق مصرف‌کنندگان

۱- قانون حمایت از حقوق مصرف‌کنندگان

ماده ۱- اصطلاحات ذیل در معانی مشروح به کار برده می‌شود.

- ۱-۱- خودرو: هر نوع وسیله نقلیه موتوری تولید داخل یا خارج برای استفاده در معابر عمومی برای حمل سرنشین و بار تا ظرفیت مجاز.
- ۱-۲- عرضه‌کننده: هر شخص حقیقی یا حقوقی که به طور مستقیم یا از طریق واسطه فروش مبادرت به فروش خودروهای نو تولیدی و وارداتی خود می‌کند.
- ۱-۳- واسطه فروش: هر شخص حقیقی یا حقوقی که با موافقت عرضه‌کننده نسبت به فروش خودرو اقدام می‌کند.
- ۱-۴- نمایندگی مجاز: هر شخص حقیقی یا حقوقی که با موافقت عرضه‌کننده عهده دار فروش و خدمات پس از فروش خودرو در طول مدت ضمانت است.
- ۱-۵- مصرف‌کننده: هر شخص حقیقی یا حقوقی که خودرو را برای استفاده شخصی یا عمومی در اختیار دارد.
- ۱-۶- بهای خودرو: مبلغی است که در قرارداد واگذاری و یا در برگه فروش توسط عرضه‌کننده قید گردیده است.

ماده ۲- عرضه‌کننده موظف به رعایت استانداردهای ابلاغی در مورد ایمنی، کیفیت، سلامت خودرو و مطابقت آن با ضمانت ارائه شده به مصرف‌کننده می‌باشد.

تبصره ۱: دوره تضمین نمی‌تواند کمتر از یک سال از زمان تحویل رسمی آخرین خودرو به مصرف‌کننده باشد.

تبصره ۲: دوره تعهد یا دوره تأمین قطعات و ارائه خدمات فنی استاندارد، برابر ده سال از زمان تحویل رسمی آخرین خودرو به مصرف‌کننده می‌باشد.

ماده ۳- عرضه‌کننده در طول مدت ضمانت مکلف به رفع هر نوع نقص یا عیب (ناشی از طراحی، مونتاژ، تولید و یا حمل) است که در خودرو وجود داشته یا در نتیجه استفاده معمول از خودرو بروز نموده و با مفاد ضمانت‌نامه و مشخصات اعلام شده به مصرف‌کننده مغایر بوده یا مانع استفاده مطلوب از خودرو یا نافی ایمنی آن باشد یا موجب کاهش ارزش معاملاتی خودرو شود. هزینه رفع نقص یا عیب خودرو در طول مدت ضمانت و جبران کلیه خسارات وارده به مصرف‌کننده و اشخاص ثالث، اعم از خسارات مالی و جانی و هزینه‌های درمان ناشی از نقص یا عیب (که خارج از تعهدات بیمه شخص ثالث باشد) هزینه‌های حمل خودرو به تعمیرگاه، تأمین خودروی جایگزین مشابه در طول مدت تعمیرات (چنانچه مدت توقف خودرو بیش از چهل و هشت ساعت باشد) بر عهده عرضه‌کننده می‌باشد.

تبصره ۱: تعهدات عرضه‌کننده به طور مستقیم یا از طریق واسطه فروش یا نمایندگی مجاز ایفا می‌شود. عرضه‌کننده مکلف به ایجاد شبکه خدمات پس از فروش یا نمایندگی‌های مجاز تعمیر و توزیع قطعات یدکی و تأمین آموزش‌های لازم متناسب با تعداد خودروهای عرضه شده در سطح کشور بوده و نمی‌تواند مصرف‌کننده را به مراجعه به نمایندگی معینی اجبار نماید.

تبصره ۲: در صورت بروز اختلاف بین طرفین موضوع ماده فوق، موضوع اختلافی حسب درخواست طرفین ابتدا در هیأت حل اختلافات مربوطه، متشکل از نمایندگی‌های عرضه‌کننده خودرو، کارشناس رسمی دادگستری و کارشناس نیروی انتظامی به ریاست کارشناس رسمی دادگستری طرح و رأی لازم با اکثریت آراء صادر خواهد شد. در صورت اعتراض هر یک از طرفین به رأی صادره، خواسته در دادگاه صالحه قابل پیگیری خواهد بود. دادگاه صالحه باید خارج از نوبت و حداکثر ظرف دو ماه انشاء رأی نماید.

ماده ۴- چنانچه نقص یا عیب قطعات ایمنی خودرو در طول دوره ضمانت پس از سه بار تعمیر همچنان باقی باشد یا در صورتی که نقص یا عیب قطعاتی که موجب احتمال صدمه جسمی یا جانی اشخاص گردد و با یک تعمیر برطرف نشده باشد یا خودرو بیش از سی روز به دلیل تعمیرات غیر قابل استفاده بماند، عرضه‌کننده مکلف است حسب درخواست مصرف‌کننده خودروی معیوب را با خودروی نو تعویض یا با توافق، بهای آن را به مصرف‌کننده مسترد دارد.

- تبصره ۱: در صورت بروز اختلاف بین طرفین، حل و فصل آن از طریق هیأت حل اختلاف موضوع تبصره ۲ ماده ۳ این قانون می‌باشد.
- تبصره ۲: عرضه‌کننده حق واگذاری یا استفاده از خودروی مسترد شده را پیش از رفع عیب ندارد. واگذاری خودروی مزبور پس از رفع عیب و نقص قبلی و یا اعلام صریح عیوب مزبور در اسناد واگذاری مجاز می‌باشد.
- ماده ۵- عرضه‌کننده، واسطه فروش و نمایندگی مجاز تعمیر موظفند هر بار که خودروی موضوع ضمانت، مورد تعمیر یا خدمات مختلف دوره‌ای قرار می‌گیرد، پس از اتمام کار، به صورت مکتوب کلیه عیب‌ها و نقص‌های اعلامی از سوی مصرف‌کننده، اقدام‌های انجام شده و قطعات تعمیر یا تعویض شده را در صورت وضعیت ذکر نموده و آن را تسلیم مصرف‌کننده نماید.
- تبصره: استفاده از قطعات غیر استاندارد یا تأیید نشده توسط عرضه‌کننده و نمایندگی‌های مجاز تعمیر ممنوع می‌باشد.
- ماده ۶- چنانچه انجام تعهدات عرضه‌کننده به دلیل حوادث غیرمترقبه (غیر قابل پیش‌بینی و غیر قابل رفع) ناممکن باشد، این تعهدات به حالت تعلیق در می‌آید. مدت تعلیق به دوره ضمانت افزوده می‌شود.
- ماده ۷- هر نوع توافق مستقیم یا غیرمستقیم بین عرضه‌کننده، واسطه فروش یا مصرف‌کننده که به موجب آن تمام یا بخشی از تعهداتی که عرضه‌کننده بر طبق این قانون و یا ضمانت‌نامه صادره بر عهده دارد، ساقط نماید یا به عهده واسطه فروش یا هر عنوان دیگری گذارده شود، در برابر مصرف‌کننده باطل و بلا اثر می‌باشد.
- تبصره: انعقاد هر نوع قراردادی که حقوق و تکالیف طرفین قرارداد و مشمولین این قانون در آن رعایت نشود به استناد ماده ۱۰ قانون مدنی و مورد مشابه غیرقانونی و از درجه اعتبار ساقط است.
- ماده ۸- هر گونه عیب و نقص و خسارات جانی و مالی وارد به مصرف‌کننده و اشخاص ثالث که به دلیل تعویض یا نصب قطعات و سیستم‌های جانبی و یا دریافت خدمات خارج از شبکه رسمی و مجاز عرضه‌کننده توسط مصرف‌کننده طی دوران ضمانت ایجاد شود از شمول این قانون خارج است و هیچگونه حقی برای مصرف‌کننده و اشخاص ثالث در برابر عرضه‌کننده ایجاد نمی‌کند.
- ماده ۹- عرضه‌کننده مکلف است تعهدات موضوع این قانون را به صورت کتبی در اوراق ضمانت نامه قید و در زمان تحویل خودرو، به نحو مقتضی موضوع این قانون را به طور صریح و روشن به مصرف‌کننده اعلام نماید.
- ماده ۱۰ - آئین‌نامه اجرائی این قانون (به ویژه در مورد ملاک‌های ایجاد نمایندگی‌های مجاز تعمیر در سطح کشور به ازاء تعداد خودروهای عرضه شده) ظرف سه ماه از تاریخ تصویب توسط وزارت صنایع و معادن تهیه و به تصویب هیأت وزیران می‌رسد.
- ماده ۱۱ - وزارت صنایع و معادن مکلف به نظارت بر اجرای این قانون در راستای حفظ حقوق مصرف‌کنندگان و اعلام گزارش ادواری شش ماهه به کمیسیون صنایع و معادن مجلس شورای اسلامی است.

۲- آیین‌نامه اجرایی قانون حمایت از حقوق مصرف‌کنندگان

- ماده ۱- ضوابط مندرج در این آیین‌نامه شامل توأم عرضه‌کنندگان، واسطه‌های فروش، واسطه‌های خدمات پس از فروش و نمایندگی‌های مجاز انواع وسایل نقلیه موتوری اعم از سواری، مینی بوس، میدل باس، اتوبوس، ون، کامیونت، کامیون، کشنده، تریلر و انواع موتورسیکلت ساخت داخل کشور یا خارج می‌باشد.
- ماده ۲- در این آیین‌نامه اصطلاحات زیر در معانی مشروح مربوط به کار می‌روند:
- الف - قانون: قانون حمایت از حقوق مصرف‌کنندگان خودرو مصوب ۱۳۸۶
- ب - وزارت: وزارت صنعت، معدن و تجارت
- پ - عرضه‌کننده: هر شخص حقیقی یا حقوقی که به طور مستقیم یا از طریق واسطه فروش، مبادرت به فروش خودروهای نو ساخت داخل کشور یا وارداتی خود می‌نماید.
- ت - خدمات پس از فروش: کلیه خدمات پس از فروش یک محصول از قبیل ضمانت و تعهد شامل پشتیبانی خدمات، تعمیرات و تأمین قطعات استاندارد که موجب تضمین کارکرد مطلوب محصول می‌باشد.
- ث - واسطه خدمات فروش و پس از فروش: اشخاص حقیقی یا حقوقی که با موافقت عرضه‌کننده، صرفاً یا توأمأً عهده دار خدمات فروش و پس از فروش خودرو از طریق نمایندگی‌های مجاز می‌باشند، واسطه مذکور می‌تواند به عنوان بخشی از مجموعه عرضه‌کننده یا به عنوان شرکتی مستقل تحت نظارت عرضه‌کننده فعالیت نموده و خدمات خود را ارائه نماید.
- ج - نمایندگی مجاز: هر شخص حقیقی یا حقوقی که با موافقت عرضه‌کننده عهده دار فروش و خدمات پس از فروش خودرو در طول مدت ضمانت است.
- چ - شیوه ارائه خدمات پس از فروش خودرو: بر اساس استاندارد ملی شماره (۱۹۱۱۷) در خصوص تعیین شیوه مربوط به امور خدمات پس از فروش خودرو، شاخص‌ها و نحوه ارزیابی عرضه‌کننده، واسطه خدمات پس از فروش و نمایندگی‌های مجاز آن و همچنین رده‌بندی و پایش عملکرد آنها می‌باشد.
- ح - دستورالعمل شرایط، ضوابط و ارزیابی خدمات فروش خودرو: دستورالعملی که به منظور تعیین شیوه مربوط به امور خدمات فروش خودرو، شاخص‌ها و نحوه ارزیابی عرضه‌کننده، واسطه خدمات فروش و نمایندگی‌های آن و همچنین رده‌بندی و پایش عملکرد آنها توسط وزارت تهیه و ابلاغ می‌شود.
- خ - خدمات دوره تضمین: مجموعه خدمات تعمیرات، تأمین و تعویض قطعات یا تعویض خودرو که در یک دوره زمانی با طی مسافت مشخص مطابق مواد (۱۲) و (۱۳) این آیین‌نامه و انجام آن به صورت رایگان به عهده عرضه‌کننده می‌باشد.
- د - خدمات دوره تعهد: مجموعه خدمات تعمیرات، تأمین و تعویض قطعات و پشتیبانی خدمات که در یک دوره زمانی مشخص مطابق ماده (۱۵) این آیین‌نامه و در قبال دریافت اجرت برابر با نرخ مصوب موضوع بند (ط) ماده (۲) این آیین‌نامه از سوی عرضه‌کننده برای مصرف‌کننده انجام می‌شود.
- ذ - خدمات سیار: خدمات امداد و تعمیراتی که در محل استقرار خودرو در بیرون از نمایندگی مجاز به مصرف‌کننده ارائه می‌شود.
- ر - خدمات فنی استاندارد: خدماتی که مطابق با استاندارد کارخانه‌ای، ملی، بین‌المللی، یا سایر استانداردها و دستورالعمل‌های تخصصی رسمی باشد.
- ز - ضمانت‌نامه: سندی است به زبان فارسی و در بر گیرنده مسئولیت دوره ضمانت و تعهد خدمات عرضه‌کننده و استفاده مطلوب از خودرو که توسط عرضه‌کننده به همراه خودرو، تحویل مصرف‌کننده می‌شود.



- ژ - استفاده مطلوب از خودرو: استفاده از هر خودرو مطابق مشخصات اعلام شده از سوی عرضه‌کننده به ویژه در مورد تعداد سرنشین و مقدار بار.
- س - کتابچه راهنمای مصرف‌کننده: کتابچه‌ای است حداقل به زبان فارسی، که باید در زمان تحویل خودرو از طرف عرضه‌کننده به مصرف‌کننده تسلیم شود. این کتابچه باید حاوی مواردی از قبیل نحوه استفاده مطلوب از خودرو، عناوین متعلقات الزامی همراه خودرو از قبیل رادیو پخش، چرخ زاپاس، جک، آچار چرخ، کف پوش متحرک، مثلث خطر و تجهیزات اضافی خودرو، میزان مصرف سوخت (به تفکیک سیکل شهری، برون شهری و ترکیبی) و همچنین عناوین بازدیدهای دوره‌ای، نام و نشانی نمایندگی‌های مجاز شبکه فروش و خدمات پس از فروش، متن قانون، آیین‌نامه و دستورالعمل‌های اجرایی آن باشد.
- ش - تأمین خودروی جایگزین مشابه: واگذاری خودروی مشابه و در صورت عدم امکان، پرداخت خسارت توقف خودرو در دوره تضمین است.
- ص - قیمت کارشناسی: قیمتی که بر اساس نظر کارشناس رسمی دادگستری در رشته مرتبط تعیین می‌شود.
- ض - شرکت بازرسی: شخصیت حقوقی دارای صلاحیتی از طرف سازمان ملی استاندارد ایران که توسط وزارت برای انجام ارزیابی عملکرد عرضه‌کننده، واسطه فروش، واسطه خدمات پس از فروش، نمایندگی‌های مجاز و ارائه گزارش‌های ادواری یا موردی به وزارت و عرضه‌کننده انتخاب می‌شود.
- ط - نرخ خدمات و قطعات: نظر به صنفی بودن فعالیت نمایندگی‌های مجاز، واسطه خدمات پس از فروش و خدمات سیار، اجرت یا دستمزد خدمات و همچنین نرخ قطعات و مواد مصرفی مطابق ماده (۱۵) اصلاحی قانون نظام صنفی کشور - مصوب ۱۳۹۲ - با محوریت کمیسیون نظارت تعیین و در ازای ارائه خدمات و ابلاغ صورتحساب رسمی به مصرف‌کننده، از وی دریافت می‌شود.
- ظ - خودروی نو: خودرویی که به هنگام تحویل به مصرف‌کننده بیش از (۹۹) کیلومتر طی مسافت نکرده باشد.
- ع - عیب: زیاده، نقیصه و یا تغییر حالتی که موجب کاهش ارزش اقتصادی کالا، خدمت یا عدم امکان استفاده متعارف از آن می‌شود.
- غ - قطعه ایمنی خودرو: قطعاتی که عیب آنها موجب احتمال صدمه جسم، جان و مال اشخاص می‌گردد.
- تبصره: فهرست این قطعات توسط وزارت با همکاری سازمان ملی استاندارد ایران و پلیس راهنمایی و رانندگی نیروی انتظامی جمهوری اسلامی ایران تهیه و اعلام می‌شود.
- ف - عیب ایمنی: عیوبی که احتمال ایجاد صدمه به جسم، جان و مال اشخاص گردد.
- تبصره: وزارت موظف است با همکاری سازمان ملی استاندارد ایران و پلیس راهنمایی و رانندگی جمهوری اسلامی ایران، فهرست عیوب ایمنی خودرو و همچنین قطعات مشمول استاندارد اجباری خودرو را تهیه و ابلاغ نماید.
- ق - قطعه و ماده مصرفی: قطعات و موادی مانند روغن‌ها (نظیر روغن موتور و گیربکس)، مایعات (نظیر مایع ضدیخ و مایع شیشه‌شوی)، فیلترها (نظیر فیلتر بنزین، هوا و روغن) و سایر قطعات و موادی که فهرست کامل آن توسط وزارت تهیه و ابلاغ خواهد شد.
- ک - استانداردها و مقررات ابلاغی: کلیه معیارها و مشخصات ناظر در تولید، ایمنی، کیفیت، آلاینده‌ی زیست محیطی، فروش و خدمات پس از فروش خودرو که از سوی وزارت، سازمان ملی استاندارد ایران، سازمان حفاظت محیط زیست و وزارت نفت ابلاغ و رعایت آنها از سوی عرضه‌کننده الزامی است.
- تبصره - استانداردهای فنی شرکت‌های عرضه‌کننده در صورت عدم مغایرت با موارد فوق، جزو استانداردهای ابلاغی محسوب خواهد شد.
- ماده ۳- عرضه‌کننده موظف است در سامانه اطلاع‌رسانی خود، نسبت به فروش اینترنتی محصولات با قید مشخصات خودرو و شرایط فروش از قبیل نشان تجاری، نوع، تیپ،

رنگ، تجهیزات درخواستی، قیمت خودرو، سود مشارکت، زمان تحویل و سایر موارد مرتبط اقدام نماید.  
تبصره - عرضه‌کننده موظف است حداقل دو روز کاری قبل از اجرای فرآیند فروش شرایط موصوف را اطلاع رسانی عمومی نماید.  
ماده ۴- عرضه‌کننده موظف است قیمت نهایی محصولات خود به همراه قید نوع، تیپ، رنگ و متعلقات، ضوابط و روش‌های مختلف فروش و فرآیند خرید را به صورت شفاف و روشن مطابق جدول زیر تهیه و در پایگاه اطلاع‌رسانی و نمایندگی‌های مجاز فروش خود، در دسترس متقاضیان خرید قرار دهد:  
ضوابط و روش‌های مختلف فروش:



سفارشی تعداد محدود	مشارکت در تولید	پیش فروش		تحویل فوری	
		عادی	قطعی		
قیمت توافقی زمان عقد قرارداد	قیمت زمان تحویل مندرج در قرارداد	قیمت زمان تحویل مندرج در قرارداد	قیمت قطعی زمان عقد قرارداد	قیمت قطعی زمان عقد قرارداد	قیمت
داخلی سه ماه وارداتی چهار ماه	سه سال	دوازده ماه	نه ماه	سی روز	حداکثر تاریخ تحویل
-	حداقل سود سپرده سه ساله نظام بانکی	حداقل سود سپرده یک ساله نظام بانکی	حداقل سود سپرده برابر مقررات نظام بانکی در مدت قرارداد	-	حداقل سود مشارکت
حداکثر سه درصد کمتر از نرخ سود سپرده یک ساله نظام بانکی	حداکثر سه درصد کمتر از نرخ سود سپرده یک ساله نظام بانکی	حداکثر سه درصد کمتر از نرخ سود سپرده یک ساله نظام بانکی	حداکثر سه درصد کمتر از نرخ سود سپرده یک ساله نظام بانکی	حداکثر سه درصد کمتر از نرخ سود سپرده یک ساله نظام بانکی	حداقل سود انصراف (درصد)
سه درصد ماهانه	سود مشارکت بعلاوه یک درصد ماهانه	سود مشارکت بعلاوه یک درصد ماهانه	سود مشارکت بعلاوه یک درصد ماهانه	دو و نیم درصد ماهانه	جبران تأخیر در تحویل
در صورت تأخیر بیش از دو ماه در تحویل خودرو موضوع قرارداد، مشتری حق انصراف خواهد داشت.	در صورت عدم امکان تحویل خودرو موضوع قرارداد، خودروی جایگزین از میان خودروهای تولیدی به انتخاب مشتری و شرایط مفاد قرارداد تحویل داده خواهد شد. این موضوع شامل خودروی وارداتی نمی‌شود.	-	-	نداشتن تعهدات معوق	شرایط

- در کلیه روشها، اطمینان از تأمین CKD/CBU و شماره گذاری توسط عرضه‌کننده الزامی است.

- در کلیه روشها، امکان پرداخت وجه ثمن خودرو به صورت اقساطی میسر می‌باشد.

- در صورت استفاده از تسهیلات بانکها، مؤسسات اعتباری و شرکتهای لیزینگ، رعایت قوانین مرتبط با آن و حصول اطمینان عرضه‌کننده از تأمین و پرداخت تسهیلات توسط بانک ها، مؤسسات اعتباری و شرکتهای لیزینگ به متقاضی، پیش از انعقاد قرارداد و دریافت وجوه، الزامی است.

- تعهدات معوق: در فروش های فوری، تعهداتی است که طبق قرارداد سررسید شده ولی خودرو تحویل نگردیده است.

تبصره ۱- حداکثر مبلغ قابل دریافت در قراردادهای پیش فروش معادل پنجاه درصد قیمت فروش نقدی محصول مورد نظر در هنگام عقد قرارداد می‌باشد.

تبصره ۲- سود انصراف و خسارت تأخیر مندرج در بخش ضوابط فروش، به صورت روزشمار محاسبه می‌شود.

ماده ۵- عرضه‌کننده موظف است قبل از اقدام به پیش فروش خودرو، مجوز مربوطه شامل تعداد خودروی قابل عرضه را از وزارت اخذ نماید.

ماده ۶- عرضه‌کننده موظف است نسبت به عقد قرارداد فروش با مصرف‌کننده اقدام نماید. در قرارداد فروش قید مشخصات خودرو مورد نظر از قبیل نشان تجاری، نوع، تیپ، رنگ و شرایط موضوع قرارداد مانند قیمت فروش، نرخ سود مشارکت، تاریخ تحویل خودرو با تعیین ماه و هفته تحویل، خسارت تأخیر در تحویل، فهرست متعلقات الزامی همراه خودرو از قبیل رادیو پخش، چرخ زاپاس، جک، آچار چرخ، کف پوش متحرک، مثلث خطر و تجهیزات درخواستی و ارائه یک نسخه از اصل قرارداد به مصرف‌کننده الزامی است.

تبصره: هرگونه تغییر در استانداردهای اجباری پس از عقد قرارداد، چنانچه موجب افزایش هزینه و مشمول قیمت گذاری شود، با تصویب مرجع قیمت گذاری در قیمت فروش لحاظ می‌شود.

ماده ۷- عرضه‌کننده موظف است در قرارداد پیش فروش، سود مشارکت وجوه دریافتی را از تاریخ دریافت ودیعه تا تاریخ تحویل مندرج در قرارداد پرداخت نماید.

تبصره ۱- عرضه‌کننده موظف است در صورت تأخیر در تحویل خودرو، از تاریخ تحویل مندرج در قرارداد تا زمان تحویل خودرو به مصرف‌کننده، مبلغ خسارت تأخیر در تحویل را نسبت به وجوه پرداختی محاسبه و پرداخت نماید.

تبصره ۲- در صورتی که مصرف‌کننده پس از ابلاغ دعوت نامه کتبی عرضه‌کننده، ظرف پانزده روز کاری نسبت به تصفیه حساب خودرو موضوع قرارداد اقدام ننماید، عرضه‌کننده می‌تواند خودرو را به سایر متقاضیان تحویل و نوبت مصرف‌کننده را به موعده دیگری که نحوه تعیین آن در قرارداد مشخص شده، موکول نماید.

تبصره ۳- در صورت اعلام انصراف مصرف‌کننده یک ماه پس از عقد قرارداد، سود انصراف بر مبنای ضرایب مندرج در جدول ذیل ماده (۴) این آیین‌نامه محاسبه و پرداخت می‌شود. عرضه‌کننده موظف است سود انصراف و مبلغ پرداختی را ظرف بیست روز به مصرف‌کننده پرداخت نماید. انصراف مصرف‌کننده قبل از یک ماه از زمان عقد قرارداد مشمول سود انصراف نمی‌شود.

تبصره ۴- در صورتی که زمان بازپرداخت وجوه پرداختی مصرف‌کننده بیش از بیست روز شود، سود انصراف متعلقه از تاریخ تأخیر تا تاریخ بازپرداخت وجوه مذکور نیز باید محاسبه و پرداخت گردد.

ماده ۸- عرضه‌کننده موظف است هرگونه تغییر در شرایط عرضه را نسبت به شرایط مندرج در قرارداد به استثنای الزامات قانونی، رضایت کتبی مصرف‌کننده در الحاقیه قرارداد

منعقد، قبل از ارسال دعوت نامه تکمیل وجه، قید و به تأیید و امضای طرفین برساند.

تبصره: در صورت بروز مشکل در فرآیند رعایت استانداردهای مصوب و تأخیر در تحویل خودرو، مسئولیت جبران خسارات وارده و کسب رضایت مصرف‌کننده بر عهده عرضه‌کننده است.

ماده ۹- عرضه‌کننده موظف است در زمان تحویل، خودروی درخواستی مصرف‌کننده را در حضور وی کنترل نموده و پس از حصول اطمینان از عدم وجود عیب، خودرو را تحویل دهد.

تبصره ۱- عرضه‌کننده موظف است در صورت وجود عیب احتمالی در خودرو، عیب مربوط را مطابق زمان استاندارد تعمیراتی مربوط، رفع کند مشروط بر آن رفع عیب، موجب کاهش ارزش قیمتی خودرو نگردد. در غیر این صورت عرضه‌کننده موظف است نسبت به تعویض خودرو و یا اخذ رضایت کتبی مصرف‌کننده اقدام نماید.

تبصره ۲- در صورتی که مصرف‌کننده در دوره تضمین به نمایندگی مجاز مراجعه نماید و رفع کامل عیوب خودرو تحت هر شرایطی در مدت زمان باقی مانده از دوره مذکور برای نمایندگی مجاز مقدور نباشد، عرضه‌کننده یا واسطه فروش با نمایندگی مجاز موظف است ضمن الزام نمایندگی مجاز به اعلام کتبی موضوع به مصرف‌کننده ترتیبی اتخاذ نماید که خودرو در اولین فرصت ممکن تحت شرایط تضمین رفع عیب گردد.

تبصره ۳- عرضه‌کننده موظف است در صورتی که رفع عیوب خودرو مستلزم گذشت زمان باشد، ضمن ثبت دقیق عیوب خودرو در دو نسخه و تحویل یک نسخه از آن به مصرف‌کننده، برابر ماده (۱۷) این آیین نامه رفتار نماید.

ماده ۱۰- عرضه‌کننده موظف است سند فروش، صورتحساب فروش همراه با درج تفکیکی اقلام تشکیل دهنده، بهای خودرو شامل بهای خالص خودرو، شماره‌گذاری، بیمه، عوارض، مالیات و سایر موارد مربوط، برگه‌های ضمانت، کتابچه راهنمای مصرف‌کننده حداقل به زبان فارسی و تجهیزات اضافی رادر زمان تحویل خودرو به مصرف‌کننده ارائه نماید.

ماده ۱۱- عرضه‌کننده موظف است نسبت به تهیه نظامات و دستورالعمل‌های زیر و نظارت بر حسن اجرای آن، در چارچوب دستورالعمل ابلاغی وزارت اقدام نماید:

الف - فرآیند فروش

ب - فرآیند و نظام پرداخت سود و خسارت متعلقه به مصرف‌کننده

پ - بازرسی قبل از تحویل خودرو

ت - حمل مناسب خودرو از محل عرضه‌کننده تا نمایندگی مجاز

ث - نظام آموزش کارکنان شرکت عرضه‌کننده و نمایندگی‌های مجاز خود

ج - پذیرش، گردش کار خدمات قابل ارائه، برنامه ریزی تعمیرات و تریخیص خودرو به نمایندگی مجاز.

چ - راهنمای تعمیراتی بخش‌های مختلف خودرو

ح - نظام تأمین و توزیع به موقع کلیه قطعات مورد نیاز واسطه خدمات پس از فروش و نمایندگی مجاز آنها.

خ - نظام تشویق، تنبیه و اعطا و لغو نمایندگی‌های مجاز خود

د - ارتقای کمی و کیفی شبکه نمایندگی‌های مجاز خود.



ذ - اطلاع‌رسانی شفاف رتبه نمایندگی و حقوق مشتریان در محل پذیرش نمایندگی مجاز

ر - نظام نظرسنجی از مراجعین کلیه نمایندگی‌های مجاز

ز - ساز و کار ردیابی قطعات به ویژه قطعات ایمنی نصب شده بر روی خودرو

ژ - نظام رسیدگی به شکایات و تعیین تکلیف موضوع با رعایت ضوابط قانونی ظرف بیست روز.

س - نظام آرایه خدمات سیار و طرح‌های امدادی در دوره تضمین و دوره تعهد برای مشترکین خود.

ماده ۱۲- دوره تضمین برای خودروهای سبک شامل سواری، ون و وانت از تاریخ تحویل به مصرف‌کننده حداقل دو سال یا کارکردی برابر چهل هزار (۴۰۰۰۰) کیلومتر، هر کدام زودتر فرا برسد، برای خودروهای سنگین شامل مینی بوس، میدل باس، اتوبوس، کامیونت، کامیون و کشنده از تاریخ تحویل به مصرف‌کننده حداقل دو سال یا کارکردی برابر دویست هزار (۲۰۰۰۰۰) کیلومتر، هر کدام زودتر فرا برسد و برای انواع موتورسیکلت از تاریخ تحویل به مصرف‌کننده حداقل یک سال می‌باشد.

تبصره ۱- عرضه‌کننده می‌تواند بر اساس سیاست تجاری خود و به منظور افزایش رضایت‌مندی مصرف‌کننده، نسبت به افزایش دوره تضمین یا تعهد اقدام نماید که در این صورت باید جزئیات شرایط آن به طور کتبی و شفاف به مصرف‌کننده اعلام گردد.

تبصره ۲- ضمانت رنگ برای خودروهای سبک حداقل سه سال، برای خودروهای سنگین حداقل هجده ماه و برای موتورسیکلت حداقل سه ماه می‌باشد.

تبصره ۳- عرضه‌کننده موظف است قطعات، مواد مصرفی و استهلاکی ناشی از عیوب کیفی و مونتاژی در هر یک از مجموعه‌های خودرو را مشمول خدمات دوره تضمین نماید تبصره ۴- تعمیر یا تعویض قطعات خودرو، ناشی از خسارت حاصل از حادثه یا تصادف که به علت عیب فنی خودرو نباشد، مشمول ضمانت نمی‌گردد.

ماده ۱۳- کلیه قطعات و مجموعه‌های خودرو به جز قطعات و مواد مصرفی، مشمول خدمات دوره تضمین می‌باشند.

تبصره ۱- فهرست قطعاتی که به عنوان قطعات و مواد مصرفی قلمداد نشده از جمله تجهیزات کاهنده آلاینده‌ها شامل کربن کنیستر، کاتالیست کانورتور، حسگر دوزم اکسیژن و عمر کارکرد آنها کمتر از مدت زمان مورد نظر در دوره تضمین خودرو می‌باشد، توسط وزارت تعیین و ابلاغ خواهد شد.

تبصره ۲- عملکرد صحیح سیستم و قطعات کیسه هوا صرفاً مشمول دوره تضمین نبوده و بر اساس استانداردهای ابلاغی شامل دوران تعهد نیز می‌باشد.

ماده ۱۴- عیوب ناشی از عدم انجام خدمات دوره ای مطابق با شرایط مندرج در کتابچه راهنمای مصرف‌کننده خودرو در شبکه نمایندگی‌های مجاز شرکت عرضه‌کننده خودرو، باعث خروج مجموعه‌های مرتبط خودرو به خدمت مورد نظر، از شرایط تضمین می‌گردد.

ماده ۱۵- مدت زمان تعهد خدمات شامل تعمیرات و تأمین قطعات، ده سال بعد از فروش آخرین دستگاه خودرو از همان نشان تجاری و نوع خودرو، توسط عرضه‌کننده می‌باشد.

ماده ۱۶- عرضه‌کننده موظف است نسبت به راه‌اندازی سامانه‌ای مبتنی بر فناوری اطلاعات به منظور رعایت مفاد ماده (۵) قانون و تعیین زمان و محل مراجعه مصرف‌کننده به نمایندگی‌های مجاز در دوره تضمین و تعهد اقدام نماید. در صورتی که مصرف‌کننده تأکید بر پذیرش در نمایندگی خاصی را داشته باشد عرضه‌کننده باید در اولین زمان ممکن، نسبت به اجرای این درخواست، اقدام نماید.

ماده ۱۷- عرضه‌کننده موظف است چنانچه رفع عیوب خودرو در دوره تضمین که ناشی از خسارت حاصل از حادثه و یا تصادف نباشد و بیش از دو روز کاری یا زمان استاندارد تعمیرات تأیید شده به طول انجامید، به تأمین خودرو مشابه جایگزین در طول مدت تعمیرات و در صورت عدم امکان، پرداخت خسارت حق توقف خودرو به شرح مفاد این آیین‌نامه

اقدام نماید.

تبصره ۱- مدت زمان توقف خودرو، برای پرداخت خسارت در دوره تضمین و دوره تعهد به ترتیب بعد از دو و هفت روز کاری و یا زمان استاندارد تعمیرات تأیید شده، برای کلیه روزهای توقف خودرو در نمایندگی اعم از تعطیل و غیر تعطیل بدون در نظر گرفتن فرآیندهای داخلی سازنده و وارد کننده و نیز واسطه خدمات پس از فروش و یا نمایندگی مجاز آن، آغاز و در روزی که نمایندگی مجاز پس از انجام تعمیرات لازم، آمادگی تحویل خودرو به مصرف‌کننده را اعلام نماید، پایان می‌یابد. در هر صورت مدت زمان توقف خودرو به دوره تضمین یا تعهد خودروی مربوط اضافه می‌شود.

تبصره ۲- در صورت مراجعه مصرف‌کننده برای رفع عیب تکراری به همان نمایندگی مجاز و یا هر یک از نمایندگی‌های مجاز دیگر برای بار دوم و یا بیشتر، زمان توقف خودرو از بدو تاریخ پذیرش خودرو برای پرداخت خسارت محاسبه می‌گردد.

تبصره ۳- در صورتی که عیوب موجود در هر یک از مجموعه‌های خودرو که به تشخیص مرجع رسیدگی کننده موضوع ماده (۳) قانون موجب بروز حادثه یا تصادف و یا آلاینده‌گی بیش از حد مجاز هوا گردد، خدمات مربوط مشمول ضوابط این ماده بوده و بر عهده عرضه‌کننده خودرو می‌باشد.

ماده ۱۸- ضوابط پرداخت خسارت توقف خودرو به استثنای خسارات ناشی از موارد حادثه و تصادف به شرح زیر است:

الف - خودروی سواری: از زمان تحویل خودرو به نمایندگی مجاز به ازای هر روز توقف مازاد، به میزان یاد شده در ماده (۱۷) این آیین‌نامه به مقدار پانزده ده هزارم (۰/۰۰۱۵) بهای خودرو به عنوان هزینه توقف توسط عرضه‌کننده به مصرف‌کننده پرداخت می‌شود.

ب - خودروی عمومی (تاکسی، وانت، ون) از زمان تحویل خودرو به نمایندگی به ازای هر روز توقف مازاد به میزان یاد شده در ماده (۱۷) این آیین‌نامه به مقدار دو هزارم (۰/۰۰۲) بهای خودرو به عنوان هزینه توقف توسط عرضه‌کننده به مصرف‌کننده پرداخت می‌شود.

پ - خودروی سنگین (مینی بوس، میدل باس، اتوبوس، کامیونت، کامیون و کشنده): به ازای هر روز توقف مازاد به میزان یاد شده در ماده (۱۷) این آیین‌نامه به مقدار یک هزارم (۰/۰۰۱) بهای خودرو به عنوان هزینه توقف توسط عرضه‌کننده به مصرف‌کننده پرداخت می‌شود.

ت - موتور سیکلت: به ازای هر روز توقف مازاد به میزان یاد شده در ماده (۱۷) این آیین‌نامه به مقدار یک هزارم (۰/۰۰۱) بهای موتور سیکلت به عنوان هزینه توقف توسط عرضه‌کننده به مصرف‌کننده پرداخت می‌شود.

تبصره ۱- در صورت عدم توافق طرفین نسبت به مبلغ خسارت توقف خودرو، مراتب با کسب نظر کارشناس رسمی دادگستری انجام می‌پذیرد.

تبصره ۲- عرضه‌کننده موظف است رأساً یا از طریق واسطه خدمات پس از فروش خود پس از اخذ مدرک مثبت در مورد احراز مالکیت خودرو، نسبت به پرداخت خسارت توقف خودرو در کمتر از پانزده روز اقدام نماید.

تبصره ۳- در صورتی که توقف خودروی سنگین بیش از یک ماه به طول انجامد، با موافقت کتبی مصرف‌کننده برای هر روز توقف خودرو مازاد بر یک ماه، عرضه‌کننده ملزم به پرداخت دو ده هزارم (۰/۰۰۲) بهای خودرو علاوه بر مقدار قبلی می‌باشد.

ماده ۱۹- عرضه‌کننده موظف است رأساً یا از طریق واسطه فروش و خدمات پس از فروش، ساز و کار پرداخت هزینه خسارات وارده به مصرف‌کننده شامل موارد اشاره شده در قانون و این آیین‌نامه را رانندازی و اجرا نماید. عملکرد این نظام باید به گونه‌ای باشد که مصرف‌کننده را از میزان و چگونگی دریافت هزینه‌ها و خسارات خودروی خود مطلع نماید.

## قانون و آیین‌نامه حمایت از حقوق مصرف‌کنندگان

ماده ۲۰- عرضه‌کننده موظف است رأساً یا از طریق شبکه نمایندگی مجاز خود تحت هر شرایطی به پذیرش کلیه خودروهایی که به دلیل وجود عیب قطعات ایمنی قادر به تردد نیستند، اقدام نماید.

تبصره - عرضه‌کننده موظف است در دوره تضمین، هزینه‌های بازرسی و حمل خودروهای در راه مانده و غیر قابل تعمیر به نزدیک‌ترین نمایندگی مجاز را به استثنای موارد تصادفی که ناشی از عیوب سایر قطعات و مجموعه‌های خودرو نباشد، تقبل نماید.

ماده ۲۱- عرضه‌کننده در دوره تعهد موظف است از طریق واسطه خدمات پس از فروش و یا نمایندگی‌های مجاز، نسبت به پذیرش تمام خودروهای تحت مسئولیت خود و همچنین سایر خودروهای مشابه وارداتی توسط اشخاص حقیقی و حقوقی فاقد نمایندگی رسمی، مطابق با دستورالعمل ابلاغی وزارت اقدام نماید.

ماده ۲۲- عرضه‌کننده موظف است نسبت به تعیین نرخ خدمات تعمیرات، قطعات یدکی و مواد مصرفی مطابق بند (ط) ماده (۲) این آیین‌نامه و همچنین تدوین جدول زمان تعمیرات، مطابق با استاندارد سازنده خودرو اقدام نموده و پس از تطبیق و صحت‌گذاری توسط شرکت بازرسی ظرف یک ماه از زمان اعلام شرکت عرضه‌کننده، آن را به واسطه خدمات پس از فروش و نمایندگی‌های مجاز خود ابلاغ نماید. بر اساس این ضوابط، نمایندگی و یا واسطه خدمات پس از فروش، صورتحساب مصرف‌کننده را به ایشان تسلیم می‌نماید.

تبصره - عرضه‌کننده موظف است امکان مقایسه صورتحساب صادره با نرخ خدمات را از طریق پایگاه اطلاع‌رسانی خود فراهم نماید.

ماده ۲۳- عرضه‌کننده موظف است نمایندگی‌های مجاز را ملزم نماید تا ضمن تسلیم صورتحساب به مصرف‌کننده، خدمات ارائه شده خود را به مدت دو ماه یا سه هزار کیلومتر، هر کدام زودتر فرا برسد و قطعات را به مدت شش ماه یا ده هزار کیلومتر، هر کدام زودتر فرا برسد ضمانت نمایند.

ماده ۲۴- نمایندگی مجاز موظف است چنانچه تشخیص دهد علاوه بر عیوب مندرج در برگ پذیرش، خودرو عیب دیگری دارد، قبل از تعمیر یا تعویض قطعه، با مصرف‌کننده تماس گرفته و از او جهت انجام تعمیرات تعیین تکلیف نماید. در صورت عدم موافقت مصرف‌کننده، مراتب هنگام تحویل خودرو به صورت کتبی مستند سازی شود.

تبصره - نمایندگی مجاز موظف است در دوره تعهد، داغی قطعات تعویضی را به مصرف‌کننده تحویل و رسید دریافت نماید.

ماده ۲۵- چنانچه به تشخیص مراجع مذکور در ماده (۳) قانون به علت عدم کیفیت تعمیرات، سهل‌انگاری و یا استفاده از قطعات غیر استاندارد توسط عرضه‌کننده، واسطه خدمات پس از فروش و نمایندگی مجاز خسارتی متوجه مصرف‌کننده گردد، عرضه‌کننده موظف به جایگزین کردن قطعات، رفع نقصان خدمات بدون دریافت وجه و جبران خسارات وارده می‌باشد.

ماده ۲۶- تعداد نمایندگی‌های مجاز و واحدهای خدمات سیار، بر اساس دستورالعمل ابلاغی وزارت تعیین خواهد شد.

ماده ۲۷- عرضه‌کننده موظف است در شبکه نمایندگی‌های مجاز فروش و خدمات پس از فروش خود صرفاً از ظرفیت واحدهای دارای سطح کیفی قابل قبول، مطابق با ضوابط استاندارد ملی شیوه ارائه خدمات پس از فروش (استاندارد شماره ۱۹۱۱۷) و دستورالعمل شرایط، ضوابط و ارزیابی خدمات فروش استفاده نماید.

ماده ۲۸- عرضه‌کننده موظف است نسبت به استقرار شبکه رایانه‌ای برای واسطه‌ها و نمایندگی‌های مجاز فروش و خدمات پس از فروش شامل محاسبه مدت توقف خودرو، فهرست قطعات و مواد مصرفی و اجرت تعمیرات برای هر خودرو و نیز صورتحساب هر مصرف‌کننده اقدام نماید.

تبصره - شرکت عرضه‌کننده موظف است امکان دسترسی شرکت بازرسی به اطلاعات این شبکه را فراهم نماید.

ماده ۲۹- مسئولیت رسیدگی به شکایات مصرف‌کننده و جلب رضایت ایشان در مرحله اول بر عهده عرضه‌کننده می‌باشد. در صورت بروز اختلاف بین عرضه‌کننده و مصرف‌کننده، رأساً از طریق سازمان‌های صنعت، معدن و تجارت استان‌ها و با نظارت سازمان حمایت مصرف‌کنندگان و تولیدکنندگان مورد بررسی و رسیدگی قرار می‌گیرد. چنانچه رضایت مصرف‌کننده تأمین نشود، می‌تواند به هیأت حل اختلاف موضوع تبصره (۲) ماده (۳) قانون مراجعه کند. هیئت حل اختلاف موظف است ظرف بیست روز از تاریخ ثبت شکایات به موضوع رسیدگی و نسبت به آن کتباً اعلام رأی کند. ملاک رأی، نظر اکثریت اعضای هیئت است. این رأی باید ظرف ده روز از تاریخ ابلاغ اجرا شود.

تبصره ۱- دبیرخانه هیئت حل اختلاف موضوع این ماده و محل تشکیل جلسات آن در محل سازمان صنعت، معدن و تجارت استان‌ها می‌باشد.  
تبصره ۲- سازمان صنعت، معدن و تجارت استان‌ها مکلف است ظرف یک ماه از تاریخ تصویب این آیین‌نامه، هیئت‌های حل اختلاف مربوط را در محل آن سازمان با استفاده از پست‌های سازمانی موجود تشکیل داده و امکانات نیروی انسانی و محل لازم را در اختیار آنها قرار دهد.

تبصره ۳- ثبت اعتراض و رسیدگی به آن در هیئت حل اختلاف رایگان است. اما حق الزحمه کارشناس رسمی که در هیئت حاضر و اظهار نظر می‌کند باید ظرف پنج روز از تاریخ اعلام هیئت، توسط شاکی پرداخت شود، در غیر این صورت، هیئت پرونده اعتراض را با ذکر دلیل مختومه اعلام می‌نماید.

تبصره ۴- کلیه نهادها و سازمان‌هایی که مصرف‌کنندگان جهت طرح شکایت به آنها مراجعه می‌نمایند موظفند شکایت مصرف‌کننده را به وزارت ارسال نمایند.  
تبصره ۵- سازمان حمایت مصرف‌کنندگان و تولیدکنندگان ظرف یک ماه پس از ابلاغ این آیین‌نامه مکلف است دستورالعمل نحوه رسیدگی به شکایات مصرف‌کنندگان خودرو را به سازمان‌های صنعت، معدن و تجارت استان‌ها اعلام نمایند.

ماده ۳۰- عرضه‌کننده موظف است ساز و کار نظارت مستمر بر نمایندگی‌های مجاز را بر اساس وظایف تعیین شده در قانون آیین‌نامه و دستورالعمل‌های اجرای ذی ربط آن ایجاد نماید.

تبصره - نظارت بر ارزیابی ادواری عرضه‌کننده خودرو، واسطه فروش، واسطه خدمات پس از فروش و نمایندگی‌های مجاز آنها و ارائه گزارش‌های ارزیابی به وزارت و عرضه‌کننده، به عهده شرکت بازرسی منتخب وزارت می‌باشد.

تبصره ۲- عرضه‌کننده موظف است نام و نشانی کلیه نمایندگی‌های مجاز فعال و تعلیق شده خود را به همراه سایر مشخصات و همچنین مشخصات مشتریان مراجعه‌کننده به شبکه خدمات پس از فروش شامل نام مشتری، شماره تماس، نوع خودرو، تاریخ پذیرش و نام نمایندگی مراجعه‌شده را بصورت دسترسی بر خط جهت ارزیابی عملکرد آن، به شرکت بازرسی معرفی نماید.

ماده ۳۱- مسئولیت نظارت بر حسن اجرای این آیین‌نامه بر عهده وزارت است.

ماده ۳۲- تصمیم‌نامه شماره ۴۳۶۷۸/۴۴۱۳۳ مورخ ۱۳۸۹/۰۲/۲۹ لغو می‌شود.

جهت کسب اطلاعات بیشتر در خصوص قانون و آیین‌نامه حمایت از حقوق مصرف‌کننده خواهشمند است به وب سایت شرکت ایساکو [www.isaco.ir](http://www.isaco.ir) قسمت خدمات - حقوق مشتریان یا به موبایل اپلیکیشن ایساکو مراجعه و یا با شماره ۰۹۶۴۴۰ تماس حاصل فرمائید.

جهت ثبت و پیگیری درخواست‌ها، پیشنهادات و شکایات می‌توانید به سایت مدیریت ارتباط با مشتریان به آدرس [CRM.IKCO.IR](http://CRM.IKCO.IR) مراجعه فرمایید.





## خدمات امدادی و طلایی امداد خودرو ایران



شرکت امداد خودرو ایران به عنوان پیشگام در ارائه خدمات نوین امدادی، در سال ۱۳۷۸ تأسیس گردید و هم اکنون مجهز به تخصصی‌ترین و گسترده‌ترین ناوگان امداد خودرویی در سراسر کشور می‌باشد. به دنبال استقبال هموطنان عزیز از خدمات کارت اشتراک " امداد سیار" و به منظور ایجاد رفاه، آرامش و اطمینان بیشتر، اقدام به ارائه مجموعه کاملی از خدمات خودرویی شامل امداد سیار، تعمیرات، سرویس‌های دوره‌ای، بازسازی زبان‌های وارده به خودرو و پوشش زبان ناشی از سرقت خودرو، تحت عنوان "خدمات طلایی" نموده است. در این بخش به تشریح انواع خدمات شرکت امداد خودرو ایران پرداخته شده است. جهت آشنایی با جزئیات و ضوابط و مقررات خدمات شرکت به سایت [www.096440.ir](http://www.096440.ir) مراجعه فرمایید.



### مشتری گرامی

- شما مشمول دریافت خدمات شرکت امداد خودرو ایران می‌باشید. لطفاً با شماره ۰۹۶۴۴۰ (مرکز پاسخگویی این شرکت) تماس گرفته و با اعلام شماره شاسی (بدنه) خودرو، از نوع سطح خدمت و مدت اشتراک خود مطلع گردید.
- ❖ مشتریان می‌توانند جهت خرید یا ارتقاء سطح کارت اشتراک، از طریق شماره ۰۹۶۴۴۰، مراجعه به نمایندگی‌های مجاز ایران خودرو یا دفاتر بازاریابی شرکت که اطلاعات آنها در سایت شرکت موجود می‌باشد اقدام نمایند.
  - ❖ کلیه محصولات سواری صفر کیلومتر تولیدی شرکت ایران خودرو دارای اشتراک امداد سیار رایگان می‌باشند.

## ۱- درخواست خدمات امداد سیار

متقاضیان می‌توانند، درخواست امداد سیار، سرویس‌های ادواری و نگهداری خودرو، تعمیرات سبک و تعویض شیشه در محل را از طریق کانال‌های ارتباطی زیر انجام دهند:

■ تماس با شماره ۰۹۶۴۴۰ یا تلفن دفاتر منطقه‌ای مندرج در سایت شرکت

■ مراجعه به سایت امداد خودرو ایران [www.096440.ir](http://www.096440.ir)

■ استفاده از اپلیکیشن امداد و ثبت درخواست امداد

■ استفاده از اپلیکیشن ایساکو و ثبت درخواست امداد فوری

■ استفاده از web app امداد خودرو (دریافت لینک از طریق تماس با ۰۹۶۴۴۰)



۴

بعد از ثبت درخواست امداد، اکیپ‌های عملیاتی، در سریع‌ترین زمان ممکن، در محل مورد نظر مشتری، حضور خواهند یافت.

خودروهای امدادی، منقش به نام و آرم شرکت امداد خودرو ایران بوده و امدادگران شرکت نیز ملبس به لباس فرم شرکت و دارای کارت شناسایی معتبر می‌باشند.

(لینک شناسایی ناوگان امدادی پس از ثبت امداد به شماره همراه شما ارسال می‌گردد) بعد از اعزام امدادگر توسط مرکز پاسخگویی، مشخصات وی برای شما پیامک و موقعیت ایشان نسبت به موقعیت خودرو معیوب، از طریق لینک ارسالی قابل ردیابی می‌باشد.

❖ صورتحساب انجام خدمات، پس از پایان امداد رسانی به شماره همراه مشتری پیامک گردیده و از طریق لینک ارسالی، جزئیات خدمات و هزینه‌های مربوطه قابل مشاهده می‌باشد.

❖ پس از پایان امداد رسانی، لینک نظرسنجی به مشتری پیامک می‌گردد، لذا با اعلام میزان رضایت خود از خدمات دریافتی، شرکت را در ارائه خدمات مطلوب‌تر یاری نمایید.



جدول خدمات شرکت امداد خودرو ایران

شرح خدمات	امداد سیار	کارت طلایی سال	کارت طلایی یک ستاره	کارت طلایی دو ستاره	کارت طلایی سه ستاره	کارت طلایی چهار ستاره
<b>خدمات امدادی :</b>						
۱ پاسخ گویی به درخواست مشتریان	رایگان	رایگان	رایگان	رایگان	رایگان	رایگان
۲ راهنمایی و راه اندازی تلفنی	رایگان	رایگان	رایگان	رایگان	رایگان	رایگان
۳ اطلاع رسانی	رایگان	رایگان	رایگان	رایگان	رایگان	رایگان
۴ پیگیری امور مشتریان	رایگان	رایگان	رایگان	رایگان	رایگان	رایگان
۵ مشاوره فنی	رایگان	رایگان	رایگان	رایگان	رایگان	رایگان
۶ ایاب و ذهاب فعالیت های امدادی	رایگان	رایگان	رایگان	رایگان	رایگان	رایگان
۷ تعمیرات خودرو (قطعه و اجرت)*	طبق تعرفه	طبق تعرفه	طبق تعرفه	طبق ضوابط خدمات طلایی		
۸ سرویس در محل (اتو کلیک) و امداد گلس	طبق تعرفه	طبق تعرفه	طبق تعرفه	طبق ضوابط		
۹ حمل و جابجایی خودرو	رایگان	رایگان	رایگان	رایگان	رایگان	رایگان
۱۰ انتقال سرنشینان خودرو متوقف در جاده های بین شهری	رایگان	رایگان	رایگان	رایگان	رایگان	رایگان
<b>خدمات امدادی :</b>						
۱۱ پوشش زیان ناشی از حوادث	-----	طبق ضوابط خدمات طلایی				
۱۲ پوشش زیان سرقت کلی و جزئی	-----	طبق ضوابط خدمات طلایی				
۱۳ پوشش زیان حوادث و بلایای طبیعی (سیل، زلزله، آتشفشان، تگرگ، طوفان، صاعقه، ریزش آوار، آتش سوزی، انفجار)	-----	-----	طبق ضوابط خدمات طلایی			
۱۴ پوشش زیان پاشش اسید و مواد شیمیایی	-----	-----	طبق ضوابط خدمات طلایی			
۱۵ پوشش زیان شکست شیشه به تنهایی	طبق تعرفه		طبق ضوابط خدمات طلایی			
۱۶ تعویض خودرو در خسارت و سرقت کلی	-----	طبق ضوابط خدمات طلایی				
۱۷ ارائه سرویس های ادواری و نگهداری	طبق تعرفه	طبق تعرفه	طبق تعرفه	تا ۲۵۰۰۰ کیلومتر پیمایش	تا ۴۰۰۰۰ کیلومتر پیمایش	تا ۶۰۰۰۰ کیلومتر پیمایش
۱۸ انجام تعمیرات خودرو (قطعه و اجرت)*	طبق تعرفه	طبق تعرفه	طبق تعرفه	طبق ضوابط خدمات طلایی		
۱۹ تحویل لاستیک (حداکثر ۴ حلقه در یک دوره)	-----	-----	-----	-----	-----	هر ۶۰۰۰۰ کیلومتر پیمایش

\* در صورتی که خودرو شما در دوره گارانتی شرکت ایران خودرو باشد، هزینه قطعات تعویضی، دستمزد و دریافت داغی قطعات، طبق ضوابط مشمول دوره گارانتی است.

## ۲- فهرست خدمات امداد سیار

- **راه‌اندازی تلفنی:** در صورت امکان راه‌اندازی خودرو توسط امدادخواه، کارشناسان مرکز پاسخگویی امداد خودرو ایران در ۲۴ ساعت شبانه‌روز آماده ارائه راهنمایی‌های فنی می‌باشند. کارشناسان فنی مستقر در مرکز پاسخگویی در صورت امکان، تلاش خواهند کرد ایرادات فنی خودرو را با راهنمایی مشتری در محل رفع نمایند. شایان ذکر است، این خدمات توسط امداد خودرو ایران در راستای سیاست‌های مشتری‌مداری گروه صنعتی ایران خودرو به صورت رایگان ارائه خواهد شد.
- **خدمات عمومی امداد:** این خدمات شامل باتری کمکی، تامین سوخت، بازکردن درهای خودرو، پنچرگیری و تنظیم باد لاستیک، تعویض زاپاس و حمل خودرو می‌باشد که توسط ناوگان امداد سریع، پلاس یا حمل در محل مشتری برای اغلب خودروها، فارغ از برند کارخانه سازنده خودرو ارائه می‌گردد.
- **امداد سریع:** در صورتی که خودرو شما به علت نقص فنی یا سانحه متوقف گردد و ادامه حرکت آن، احتمال بروز سانحه یا زیان برای خودرو، راننده و سرنشینان را در پی داشته باشد، در هر زمان از شبانه روز و در هر نقطه از کشور که امکان دسترسی با خودرو امدادی از طریق راه‌های تعریف شده در وزارت راه و شهرسازی میسر باشد، ناوگان امدادی جهت رفع ایراد یا حمل خودرو به محل توقف خودرو اعزام خواهد شد.
- خدمات امداد سریع شامل تعمیرات سبک امدادی بوده که طی مدت کمتر از ۲۰ دقیقه در محل قابل انجام می‌باشد. امدادگران با حداکثر توان تلاش می‌کنند، تا جایی که شرایط محیطی و ایمنی اجازه دهد خودروی شما را در محل توقف عیب‌یابی و راه‌اندازی نمایند.
- **سرویس در محل (اتو کلیک):** به منظور رفاه حال مشتریان، خدمات سرویس در محل (تعویض روغن موتور، فیلترها، شمع، لنت ترمز، تسمه تایم، تامین سوخت، پنچرگیری، تعویض تیغه برف پاک کن و ...) در محل زندگی یا کار ایشان، در اسرع وقت مطابق با زمان و مکان اعلام شده، توسط ناوگان اتو کلیک ارائه می‌گردد. **امداد پلاس:** خدمت امداد پلاس با هدف جلوگیری از حمل خودرو و مدیریت زمان مشتریان، جهت انجام خدمات تعمیرگاهی سبک ارائه می‌گردد. از عمده خدمات قابل ارائه در امداد پلاس می‌توان به تعویض رادیاتور، پمپ هیدرولیک، آلترناتور، استارت، شیلنگ پایین رادیاتور، و ده‌ها مورد دیگر اشاره نمود.
- **امداد گلس (تعویض شیشه در محل):** خدمت امداد گلس به منظور کاهش هزینه و جلوگیری از اتلاف وقت مشتری مطابق با زمان و مکان اعلام شده مشتری ارائه می‌گردد. در امداد گلس، خدماتی نظیر تعویض شیشه جلو، شیشه عقب، شیشه‌های جانبی، لچکی‌ها، چراغ و آینه قابل ارائه می‌باشد.
- **حمل خودرو:** در صورت عدم امکان راه‌اندازی خودرو در محل (توسط راه‌اندازی تلفنی، امداد سریع و امداد پلاس) حمل انواع خودرو با شیوه‌های نوین و استاندارد توسط ناوگان امدادی در طول ۲۴ ساعت شبانه‌روز، انجام می‌شود. با توجه به نوع خودرو متوقف شده و شرایط محیطی، ناوگان حمل شامل انواع خودرو سوار و خودروبر، عملیات امداد رسانی و حمل را در سطح استانداردهای بین‌المللی انجام می‌دهند.
- **انتقال سرنشینان خودروی معیوب:** انتقال رایگان سرنشینان خودرو به نزدیکترین شهر، در شرایطی که خودرو در جاده‌های بین شهری متوقف شده باشد، انجام می‌شود.

### ۳- خدمات کارت طلایی

مشترکینی که این خدمات را در قالب سطوح مختلف کارت طلایی سال، یک ستاره، دو ستاره، سه ستاره و چهار ستاره را خریداری می‌کنند، می‌توانند از خدمات ویژه شرکت امداد خودرو ایران به شرح ذیل بهره‌مند گردند:

- ارائه خدمات امدادی در تمام ساعات شبانه‌روز
  - انتقال سرنشینان خودروی سانحه دیده به نزدیکترین شهر
  - انتقال رایگان خودروی سانحه دیده به نزدیکترین نمایندگی مجاز
  - پوشش زیان وارده به خودرو ناشی از سوانح، تصادفات و قطعات سرقت شده خودرو
  - پوشش زیان تعویض خودرو ناشی از زیان کلی و سرقت کلی خودرو
  - پوشش زیان وارده به خودرو ناشی از سوانح طبیعی نظیر: بارش تگرگ، آتشفشان، آذرخش، طوفان، سیل و زلزله
  - پوشش زیان وارده به خودرو ناشی از سوانح غیر طبیعی نظیر: شکست شیشه به تنهایی، ریزش آوار، انفجار، ریزش مواد شیمیایی و اسیدی، افتادن یا پرتاب شی بر روی خودرو
  - انجام تعمیرات خودرو مطابق با استانداردهای تعمیراتی شرکت ایران خودرو
  - تضمین کیفیت و دوام رنگ خودرو تعمیر شده در دوره اشتراک به مدت یک سال
- نکته ۱: در صورتی که مشترک، مقصر سانحه شناخته شده داشته باشد پوشش مازاد بر بیمه با رعایت ضوابط و مقررات در تعهد کارت طلایی می‌باشد.
- نکته ۲: سقف تعهدات شرکت امداد خودرو ایران در زمان ارائه خدمات، شامل پوشش زیان، تعمیرات و سرویس‌های ادواری بر اساس ارزش خودرو و قطعات، مطابق قیمت‌های رسمی ایران خودرو و ایساکو در زمان خرید اشتراک می‌باشد.

#### ■ تصادفات

پوشش زیان ناشی از به هم خوردن دو یا چند خودرو، برخورد به جسم ثابت یا متحرک، برخورد جسمی دیگر به خودرو، واژگونی و سقوط خودرو و زیان از زیر خودرو در تعهد تمامی سطوح کارت طلایی می‌باشد.

## ■ سرقت

### ■ سرقت خودرو (کلی)

در صورتی که خودروی شما سرقت شود، نسبت به تشکیل پرونده اقدام نموده و مطابق ضوابط و مقررات شرکت امداد خودرو ایران، معرفی نامه جهت دریافت یک دستگاه خودروی صفر کیلومتر از محصولات موجود شرکت ایران خودرو دریافت خواهید نمود.

### ■ سرقت لوازم خودرو (جزیی)

در صورتی که قطعات و لوازمی از خودرو سرقت گردد، جهت پوشش زیان سرقت جزئی، بلافاصله پس از دریافت گزارش سرقت از مراجع انتظامی با شماره ۰۹۶۴۴۰ تماس حاصل نمایید.

## ۴

■ **سوانح:** پوشش زیان ناشی از آتشفشان، آذرخش، بارش تگرگ، انفجار، طوفان، سیل و زلزله، ریزش مواد شیمیایی و اسیدی، شکست شیشه به تنهایی، ریزش آوار و افتادن شی بر روی خودرو در تعهد کلیه سطوح کارت طلایی به استثناء کارت سال می باشد.

**نکته:** جهت دریافت خدمات فوق الذکر (تصادفات، سرقت، سوانح) به یکی از نمایندگی های مجاز ایران خودرو و یا در صورتی که خودرو قابل حرکت می باشد به یکی از مراکز کارشناسی شرکت امداد خودرو ایران مراجعه نمایید (جهت مشاهده آدرس مراکز کارشناسی به سایت [www.096440.ir](http://www.096440.ir) مراجعه فرمایید).

■ **تعویض خودرو:** مشترکین برای جبران زیان های کلی خودرو ناشی از حادثه یا تصادف (بیش از ۶۰٪ ارزش روز خودرو) می توانند با ارائه مدارک معتبر، طبق ضوابط جاری و در چارچوب مقررات شرکت امداد خودرو ایران یک دستگاه خودروی صفر کیلومتر از محصولات ایران خودرو را دریافت نمایند.

## ■ سرویس دوره ای

جهت انجام سرویس های دوره ای خودروی خود می توانید در زمان اعتبار اشتراک در کیلومتر تعیین شده، در بازه ۵۰۰ کیلومتر قبل و حداکثر ۱۵۰۰ کیلومتر بعد از آن برای سرویس مورد نظر به نمایندگی های مجاز ایران خودرو مراجعه و یا طی تماس تلفنی با شماره ۰۹۶۴۴۰ از خدمت سرویس در محل (اتو کلیک) استفاده نمایید. در این خدمت متناسب با سطح خدمت خریداری شده و بر اساس قطعات تعریف شده در هر سرویس، تعویض قطعات مصرفی ذیل انجام می گیرد:

- تعویض روغن موتور

- تعویض فیلترها (هوا، روغن، سوخت)

- تعویض شمع موتور

- تعویض لنت ترمز جلو

- تعویض تسمه تایمینگ

### ■ تعمیرات فنی خودرو

مشترکینی که این خدمات را در قالب کارت طلایی ۲-۳-۴ ستاره خریداری می‌کنند، در صورت بروز هرگونه ایراد فنی در خودرو، می‌توانند با مراجعه به نمایندگی‌های مجاز تعمیرات خودروی خود را طبق ضوابط امداد خودرو ایران و استانداردهای تعمیراتی گروه صنعتی ایران خودرو انجام دهند. در این خدمت کارشناسان امداد خودرو ایران بطور مستمر فرآیند انجام تعمیرات خودرو را در نمایندگی‌های مجاز گروه صنعتی ایران خودرو نظارت کرده و در نهایت پس از اطمینان از کیفیت خدمات، خودرو را به مشتری تحویل می‌دهند.

### ■ ارائه چهار حلقه لاستیک

این خدمت با هدف آسایش و بهبود ایمنی سفرهای مشترکین امداد خودرو ایران در نظر گرفته شده است. مشترکین کارت طلایی ۴ ستاره می‌توانند از خدمات تعویض چهار حلقه لاستیک پس از طی مسافت ۶۰۰۰۰ کیلومتر در طول یک دوره اشتراک بهره‌مند گردند.

### ■ جذب و تمدید اشتراک

کلیه خودروهای سواری تولید گروه صنعتی ایران خودرو تا ۱۰ سال از زمان تولید می‌توانند طبق ضوابط شرکت برای تمدید کارت طلایی در هر سال اقدام نمایند. در صورتی که مشترکین کارت طلایی قبل از اتمام اشتراک، مشمول شرایط تمدید باشند، نیازی به بازدید از خودرو نمی‌باشد، لیکن در صورت اتمام اعتبار اشتراک، صدور انواع کارت طلایی، بعد از بازدید و تأیید کارشناس مبنی بر سلامت خودرو، تمدید اشتراک مطابق ضوابط انجام خواهد شد. مدت اعتبار اشتراک امداد سیار خودروهای صفر کیلومتر تولیدی شرکت ایران خودرو که به اشتراک امداد خودرو ایران درآمده‌اند، دو سال می‌باشد.



#### ۴- سایر خدمات

شرکت امداد خودرو ایران مفتخر است علاوه بر ارائه خدمات ذکر شده در بخش‌های قبل، امکانات بیشتری را در اختیار متقاضیان قرار دهد.

#### ■ مرکز پاسخگویی

مرکز پاسخگویی امداد خودرو ایران با هدف هدایت و پاسخگویی به خواسته‌های تعریف شده مشتریان به شرح زیر ایجاد گردید:

- تعیین نوبت مراجعه به نمایندگی‌های مجاز
- تعیین نوبت خدمت سرویس در محل (اتو کلیک) و امداد گلس
- ثبت شکایات گروه صنعتی ایران خودرو
- ارائه خدمات بازاریابی و فروش
- این مرکز در حال حاضر، علاوه بر پاسخگویی به نیازهای فوق‌الذکر مرتبط با گروه صنعتی ایران خودرو، امکان ارائه خدمات به شرح زیر را برای سازمان‌ها و شرکت‌های دیگر فراهم نموده است:
- میزبانی هوشمندانه مرکز پاسخگویی
- ساماندهی ارائه خدمات به مشتری در کوتاه‌ترین زمان ممکن و سهولت استفاده از خدمات ارائه شده
- اخذ بازخورد از مشتریان در رابطه با محصولات و خدمات در راستای بهبود کیفیت مستمر
- ایجاد بانک جامع اطلاعاتی مشتریان

#### ■ امدادهای مناسبی

شرکت امداد خودرو ایران به منظور ارائه خدمات در مناسبت‌های خاص، نسبت به ارائه خدمات ویژه به مشتریان اقدام می‌نماید. انواع امدادهای مناسبی:

- امداد نروزی
- امداد تابستانی
- امداد زمستانی
- امداد رسانی در طرح اربعین حسینی<sup>(ع)</sup>
- امداد طرح سالگرد رحلت حضرت امام<sup>(ع)</sup>

- امدادرسانی در زمان بروز سوانح غیر مترقبه

### ■ مرکز مشاوره فنی

با توجه به اهمیت بسط و گسترش آگاهی و اطلاعات عمومی خودرو و در راستای سیاست‌های کلی گروه صنعتی ایران خودرو، شرکت امداد خودرو ایران مرکز مشاوره فنی خود را راه‌اندازی نموده است. شما می‌توانید در هر ساعت از شبانه‌روز با شماره تلفن این مرکز تماس گرفته و سئوالات فنی خود را در خصوص کلیه محصولات سواری تولیدی گروه صنعتی ایران خودرو مطرح فرمائید. سیستم تلفن گویا، سئوال شما را ضبط می‌نماید و پس از طرح در کارگروه‌های تخصصی که بدین منظور تشکیل گردیده است در کوتاه‌ترین زمان ممکن پس از تماس، بهترین و کامل‌ترین پاسخ را در اختیارتان قرار می‌دهد.

### ■ پایگاه ثابت امدادی

با توجه به اهمیت امدادرسانی در جاده‌های پر تردد کشور، این شرکت از طریق حضور ثابت و تمام وقت در محورهای اصلی، خدمات تعمیرگاهی سبک، فروش قطعات، انجام سرویس‌های دوره‌ای و فروش اشتراک را به مشتریان، از طریق پایگاه‌های ثابت امدادی ارائه می‌نماید. جهت اطلاع از آدرس پایگاه‌های ثابت امدادی به سایت شرکت [www.096440.ir](http://www.096440.ir) مراجعه فرمایید.



### هشدار

#### مراقب سودجویان باشید

هشدار امداد خودرو ایران برای جلوگیری از سوء استفاده امدادهای متفرقه و غیر استاندارد:

- ۱- محصولات ایران خودرو دارای دو سال اشتراک امدادی رایگان می‌باشند، در صورت هرگونه تماس شرکت‌های متفرقه با شما جهت راهنمایی و ترغیب به خرید کارت اشتراک، از طریق سایت شرکت یا تماس با ۰۹۶۴۴۰ از اصالت آنها اطمینان حاصل نمائید.
- ۲- شماره پیامک امداد خودرو ایران ۳۰۰۰۳۰ می‌باشد.
- ۳- هنگام دریافت خدمت و اعزام امدادگر از سوی امداد خودرو ایران، هویت امدادگر تنها از طریق کد و کارت شناسایی و استفاده از آرم (لوگوی) احراز می‌گردد.
- ۴- فاکتور خدمات ارائه شده را جهت اطمینان خاطر دریافت نمایید.
- ۵- تمام قطعات مورد استفاده امدادگران، قطعات اصلی محصولات ایران خودرو در بسته‌بندی ایساکو با برجسب اطمینان می‌باشد.

#### آدرس دفتر مرکزی شرکت:

تهران، خیابان شیخ بهایی شمالی، بالاتر از میدان شیخ بهایی، شماره ۲۸ صندوق پستی ۹۶۴۴ - ۱۳۱۸۵  
جهت ارائه خدمات مطلوب به مشتریان گروه صنعتی ایران خودرو، شرکت امداد خودرو ایران علاوه بر دفتر تهران، دارای ۱۰ دفتر منطقه‌ای در شهرهای آذربایجان، اصفهان، اهواز، رشت، ساری، شیراز، کرمان، مشهد، همدان و دفتر حومه تهران می‌باشد. جهت اطلاع از آدرس و شماره تلفن دفاتر منطقه‌ای به سایت شرکت مراجعه فرمایید.



[www.096440.ir](http://www.096440.ir)

[www.emdadkhodro.com](http://www.emdadkhodro.com)









راه تو را می خواند ...



مرکز تماس ایران خودرو

۰۹۶۴۴۰

شرکت ایران خودرو (سهامی عام)

تهران، بزرگراه شهید لشگری، کیلومتر ۱۴ جاده مخصوص تهران کرج

بلوار ایران خودرو، درب شماره ۱ - کد پستی: ۱۳۸۹۹۱۳۶۵۷

تلفن: ۴۸۹۰۱ (۰۲۱)

نمابر: ۴۴۹۳۴۰۰۰ -۱ (۰۲۱)

مرکز پیامک: ۳۰۰۰۳

پست الکترونیکی: [info@ikco.ir](mailto:info@ikco.ir)

پایگاه اینترنتی: [www.ikco.ir](http://www.ikco.ir)